

Outil	Arracheuse à patates BPO				
Date	21/11/2023	Version	1.1		page n° 1 / 5
Feuille	Préambule				



# *Avant de commencer*

La présente version est le résultat des évolutions par l'usage, d'expérimentations paysannes quotidiennes, des ajustements pratiques issus des retours des participants aux nombreuses formations et journées de terrain collectives.

L'autoconstruction de votre outil à l'aide de ce tutoriel n'est que le début de votre aventure. Si cette machine est pertinente en l'état pour de nombreux contextes, vous allez devoir l'adapter, la régler, la modifier pour l'ajuster à votre projet agronomique, vos itinéraires techniques, vos conditions pédo-climatiques. Vous allez donc faire vivre cette machine.

Félicitations, vous êtes en passe de devenir constructeur d'outils et machines agricoles homologué CE! Renseignez-vous sur vos responsabilités légales sur notre site: des outils paysans\techniques et réglementations. (<https://www.latelierpaysan.org/Techniques-et-reglementations>)

Merci de nous faire parvenir vos retours, vos découvertes, vos réussites. Vos expériences individuelles, vos tâtonnements de terrain viendront enrichir le pot commun paysan, sous même licence libre que les présents plans.

<http://www.latelierpaysan.org/>

<http://forum.latelierpaysan.org>

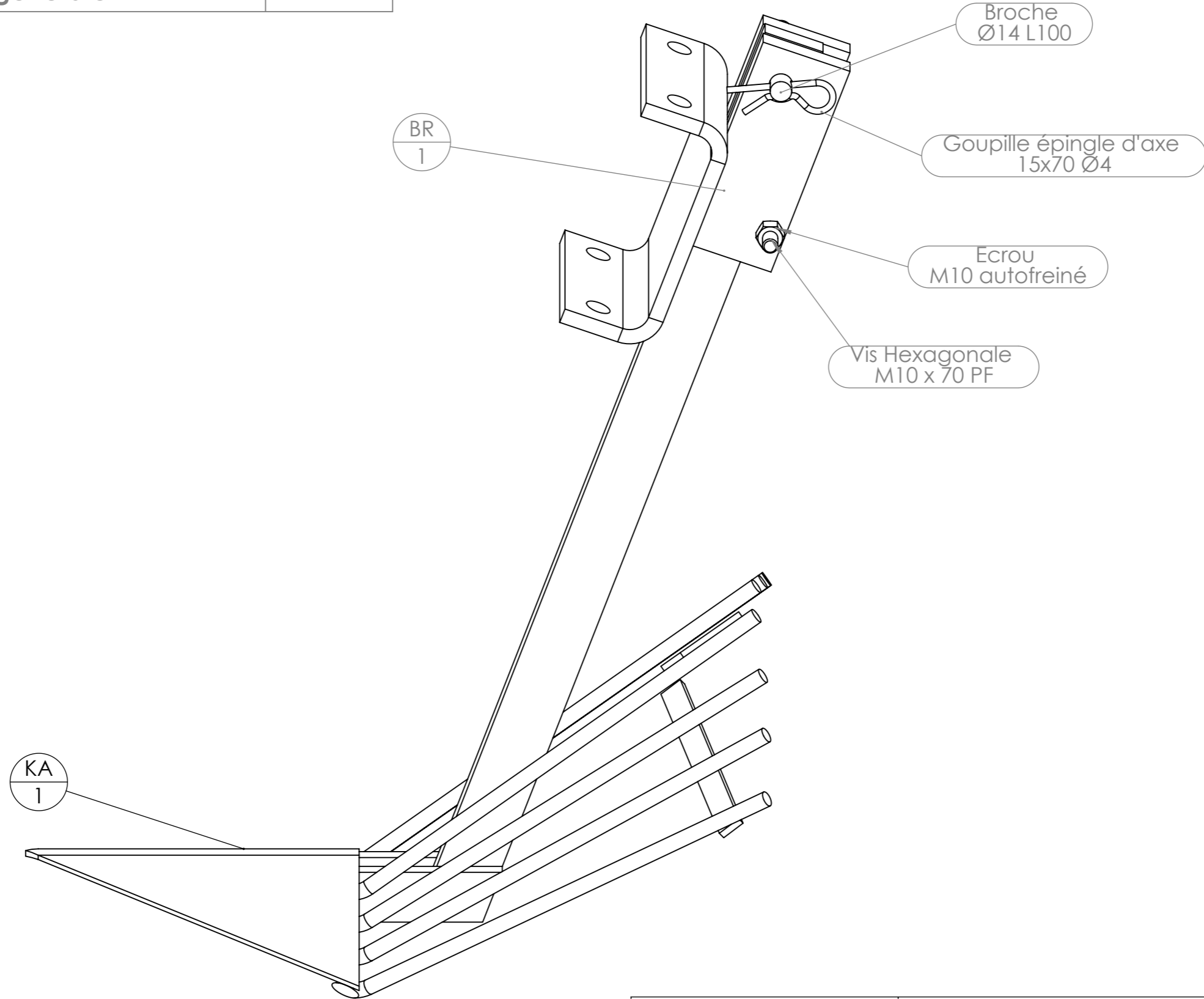

Repère	Désignation	Quantité
KA	Dent	1
Broche	Broche pliée Ø14 L100	1
Goupille épingle d'axe	goupille épingle d'axe 15x70 Ø4	1
BR	Bride arracheuse BPO	1
Vis Hexagonale	Vis hexagonale M10 x 70 PF	1
Ecrou	Ecrou M10 autofreiné	1

**Positionnement**

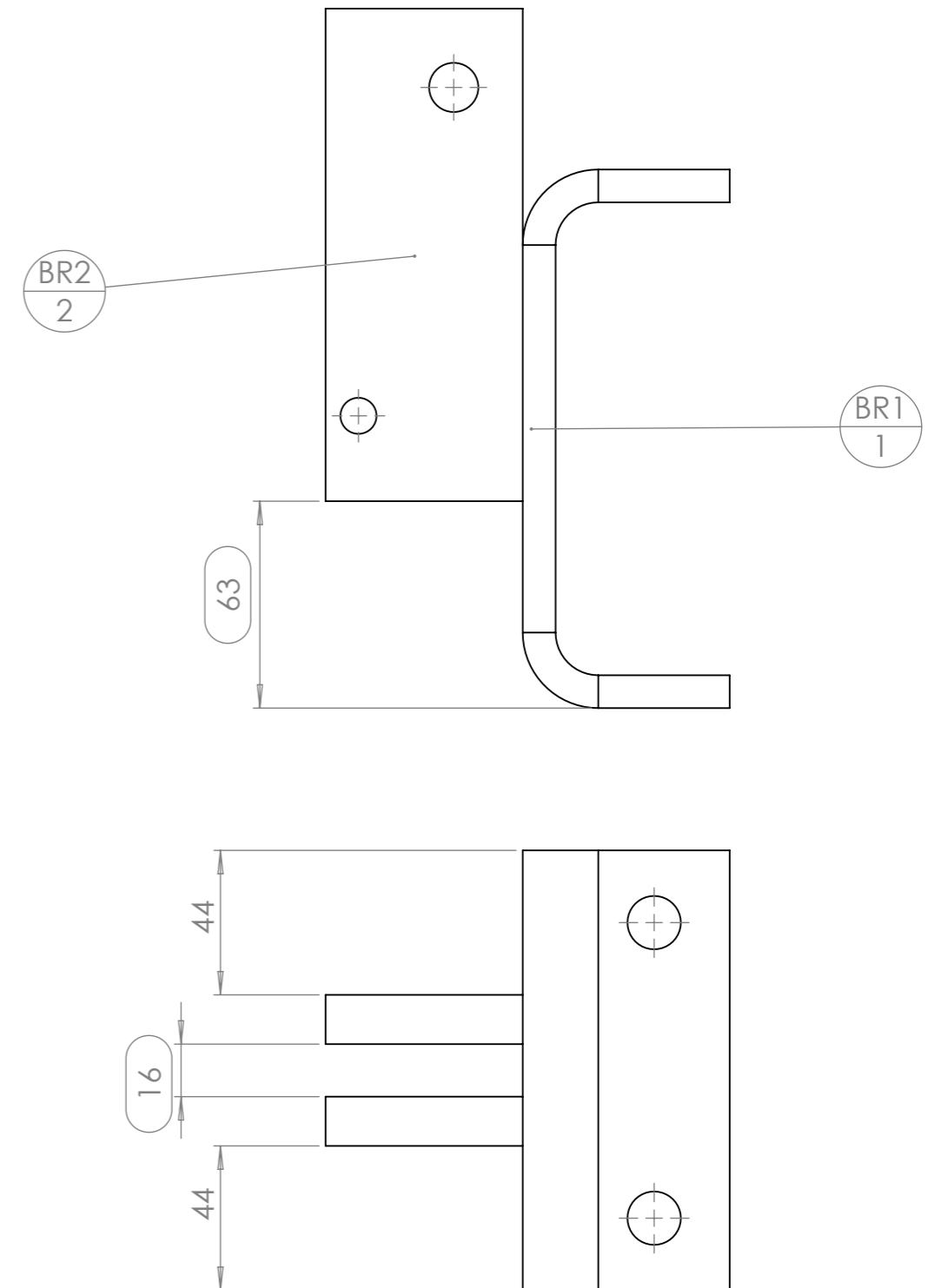
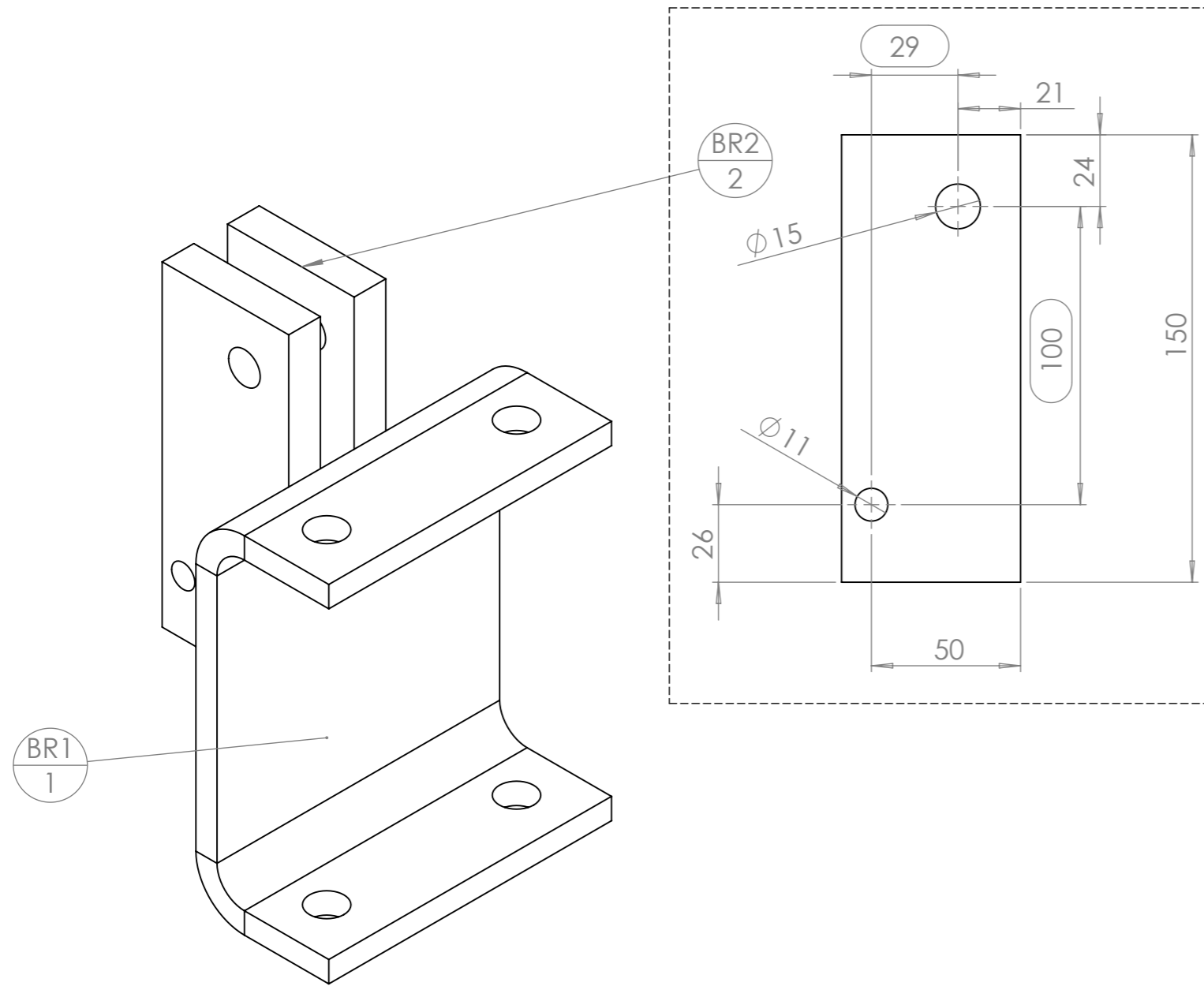

repère	Désignation	ANGLE1	ANGLE2	P	LONGUEUR	Quantité
BR1	Cavalier BPO				SPE	1
BR2	fer plat 60 x 15	0°	0°	1x Ø15 ; 1x Ø11 ;	150	2

Outil	KA - BPO				
Date	21/11/2023	Version	1.0		page n° 1 / 3
Feuille	KA - Nomenclature				



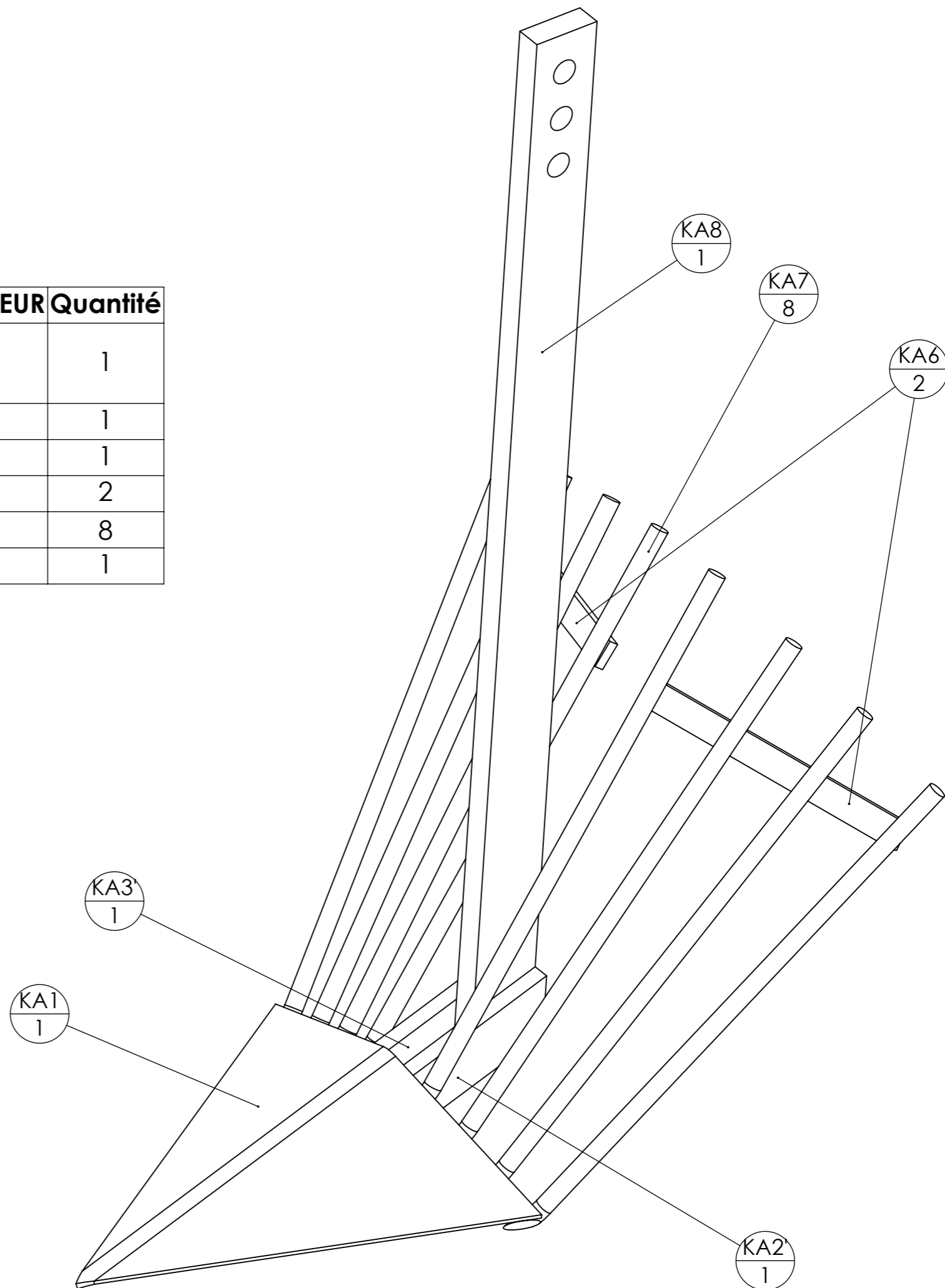

repère	Désignation	ANGLE1	ANGLE2	P	LONGUEUR	Quantité
KA1	KA1 Dent Arracheuse à patates				SPE	1
KA2'	Fer plat 35 x 10	20°	0°		178	1
KA3'	Fer plat 35 x 10	20°	0°		178	1
KA6	fer plat 16 x 4	0°	0°		161	2
KA7	fer rond Ø10	0°	0°		353	8
KA8	étiré plat 40 x 15	0°	0°	3x Ø14,5 ;	650	1

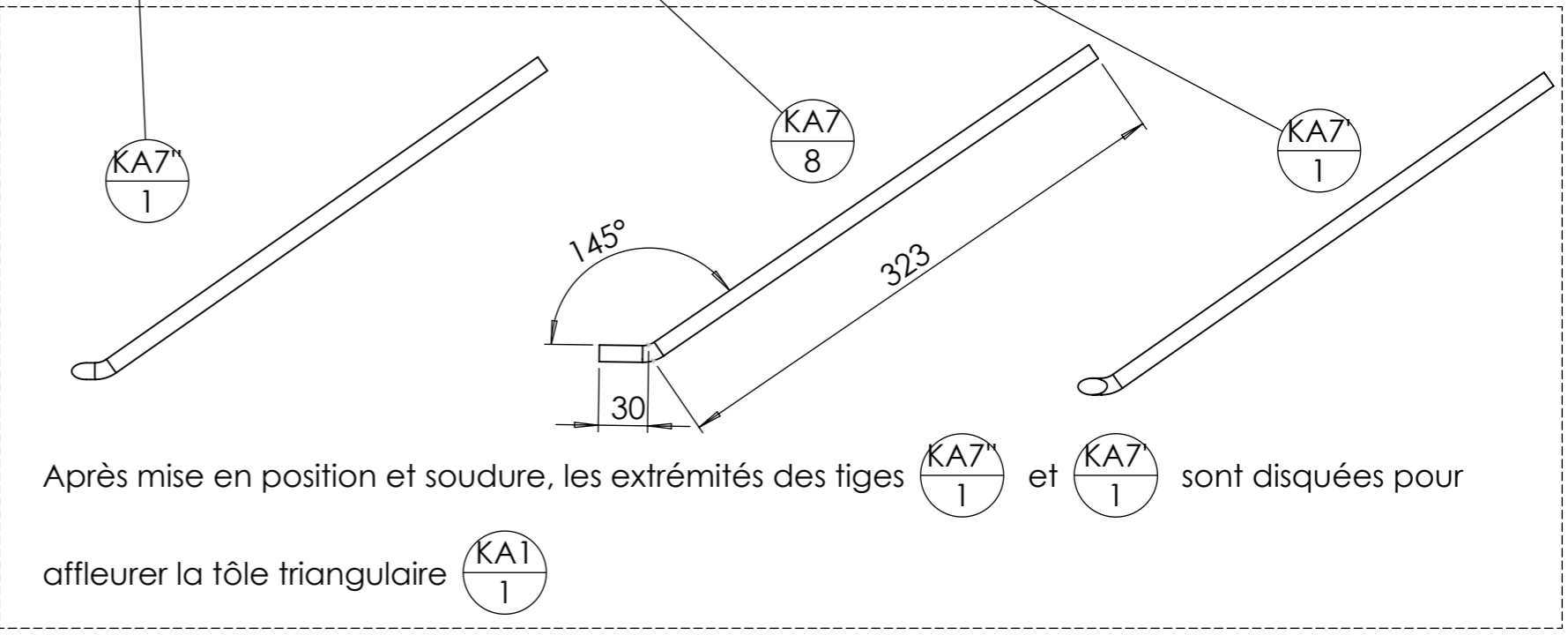
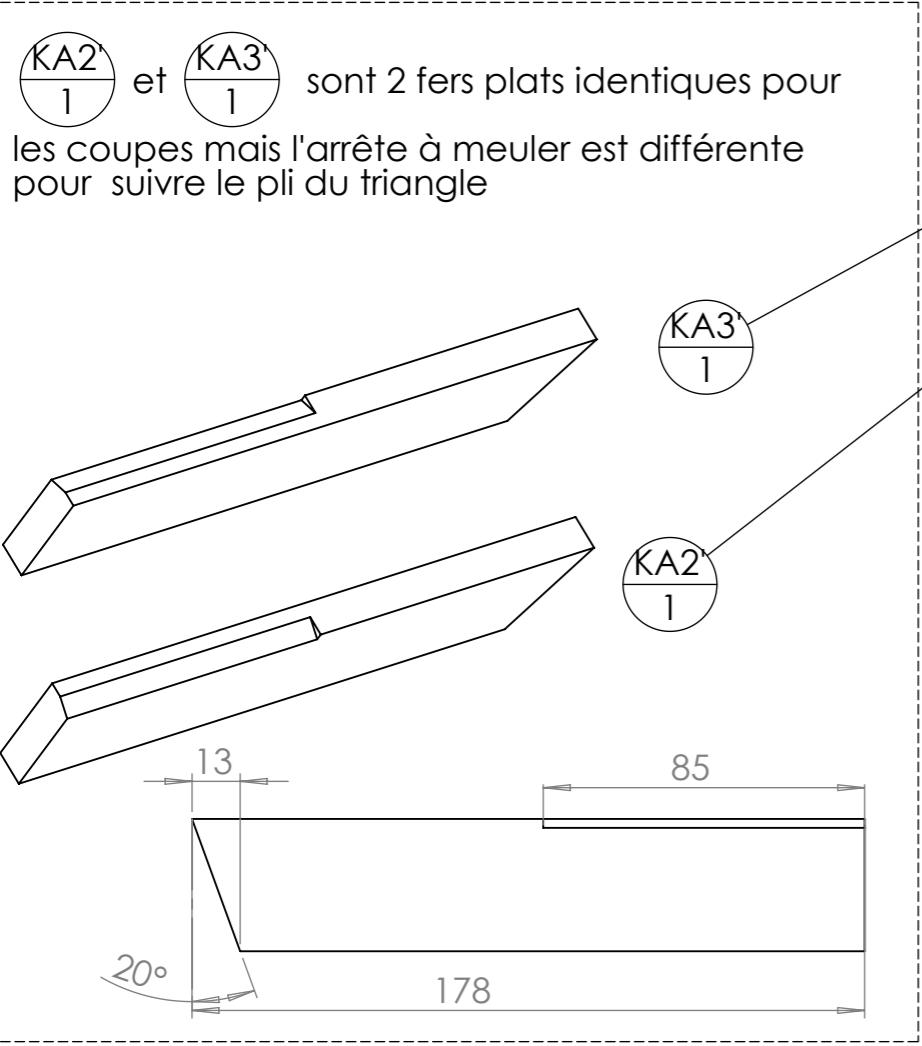
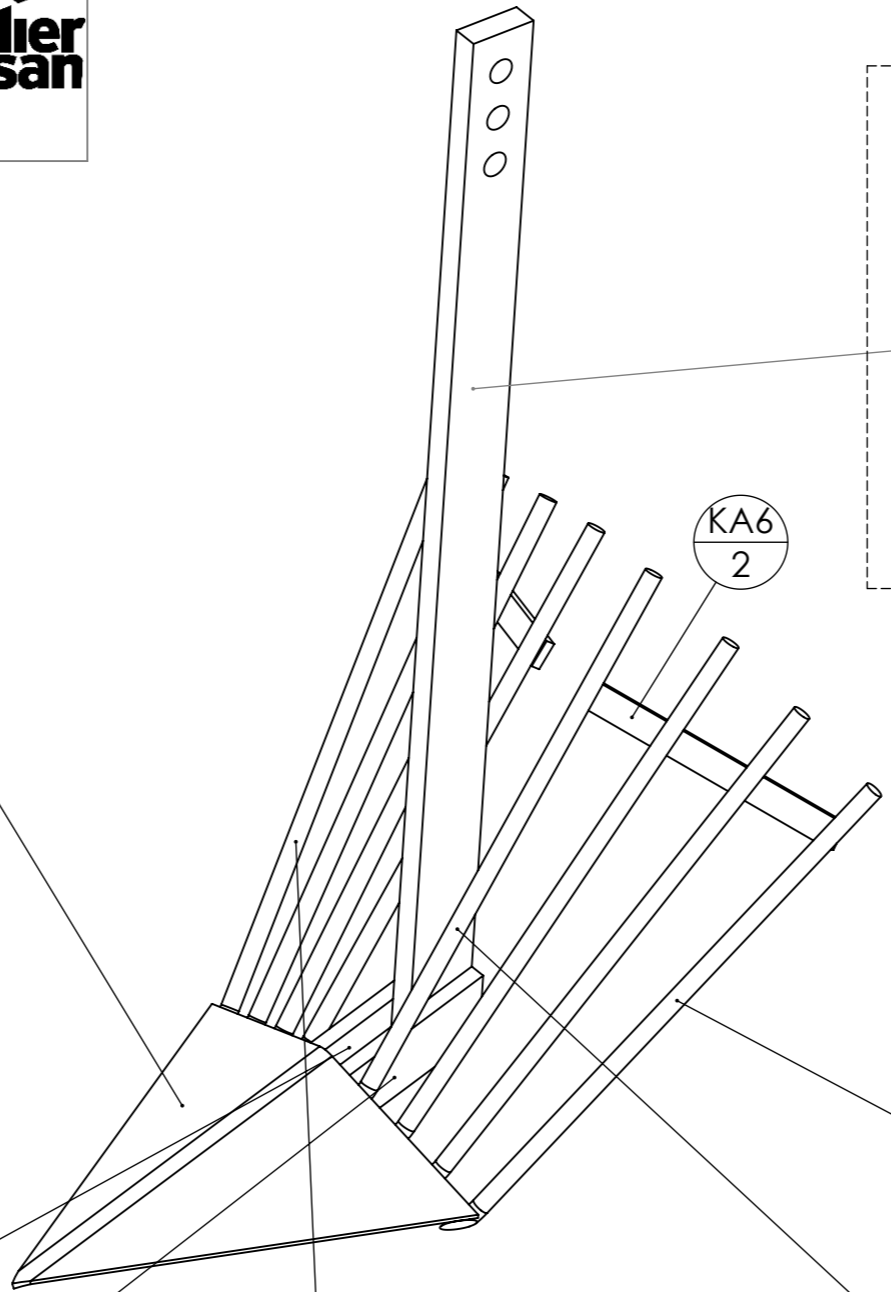
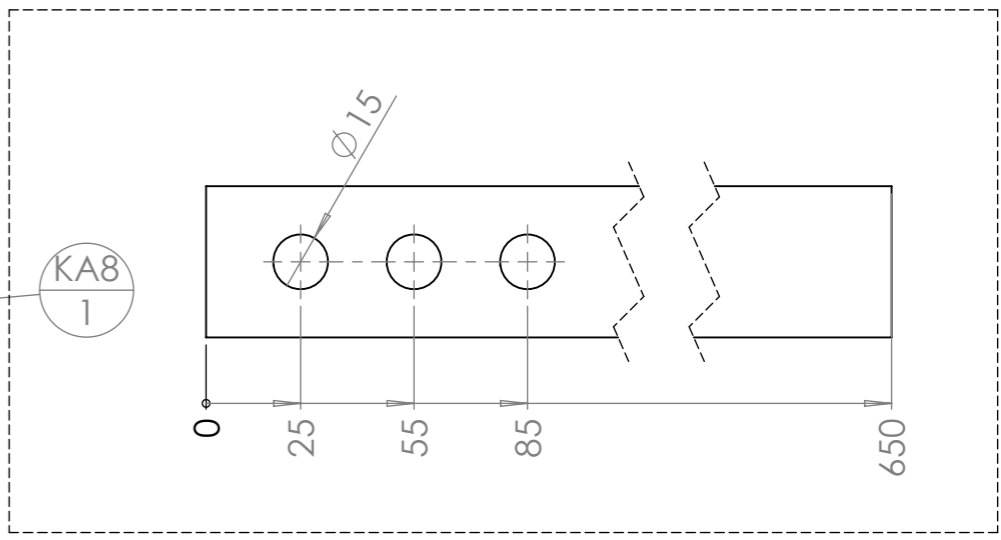
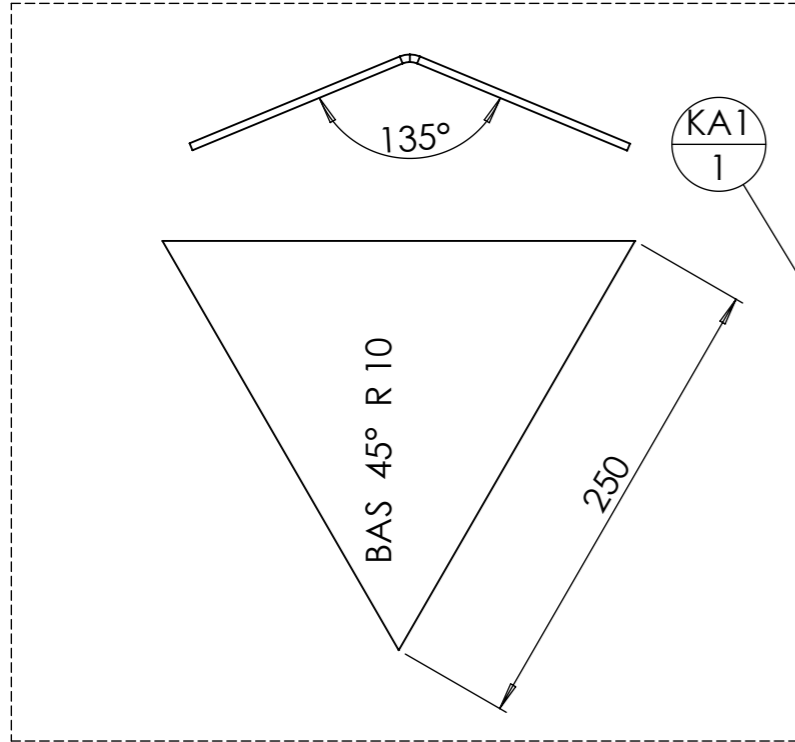



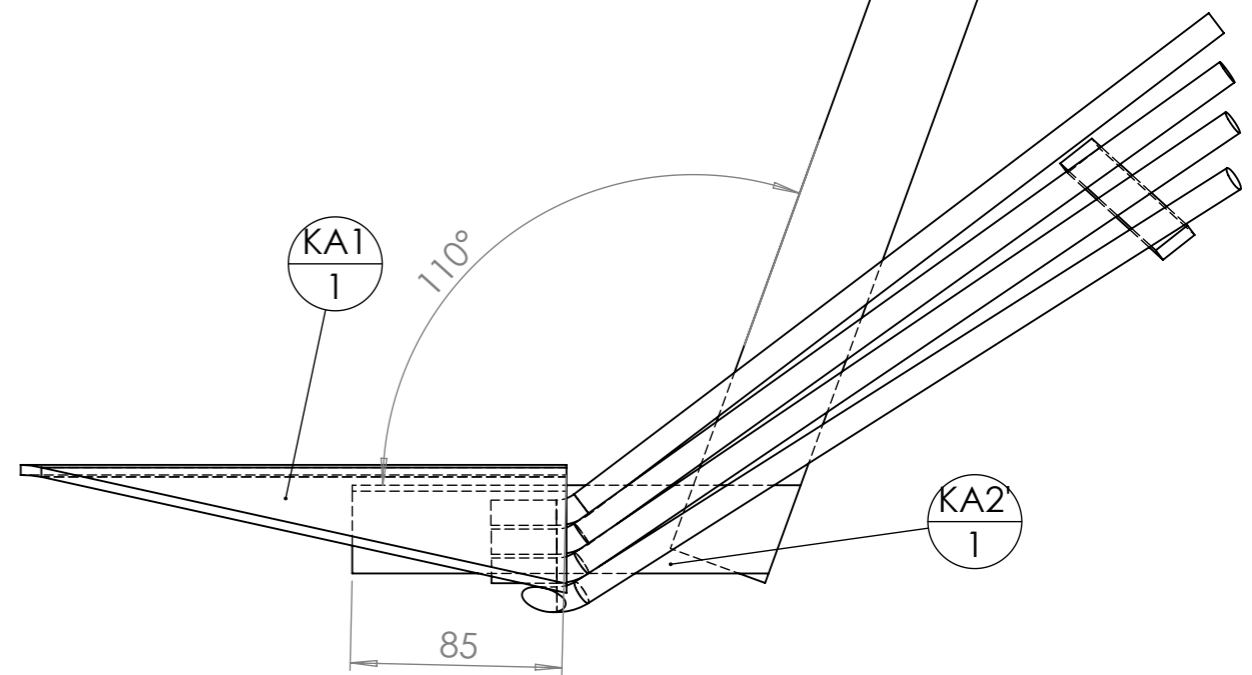
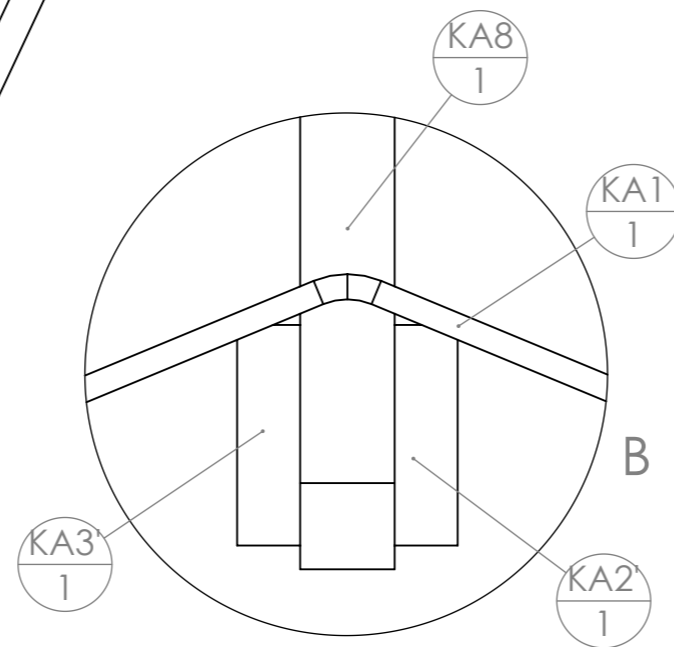
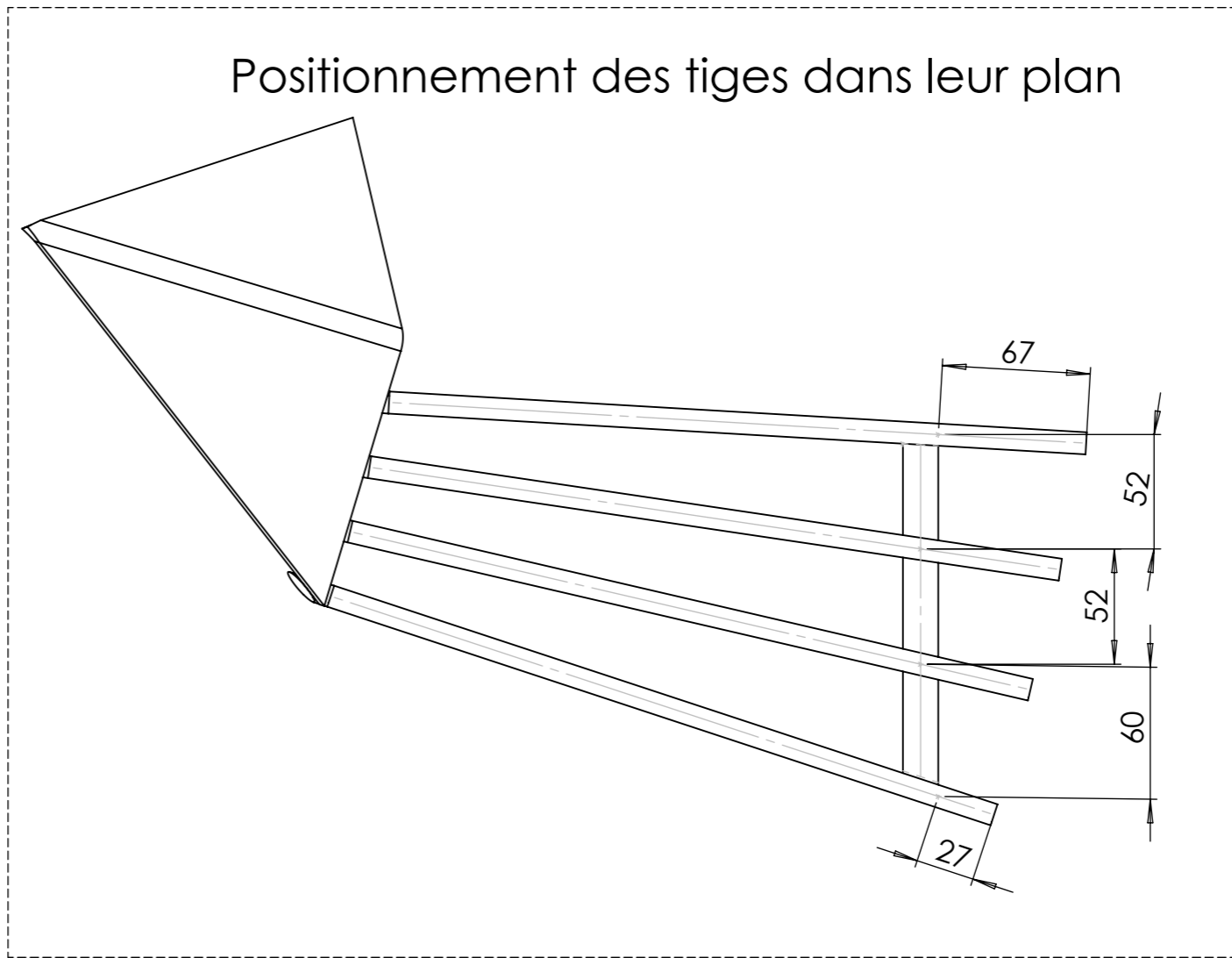
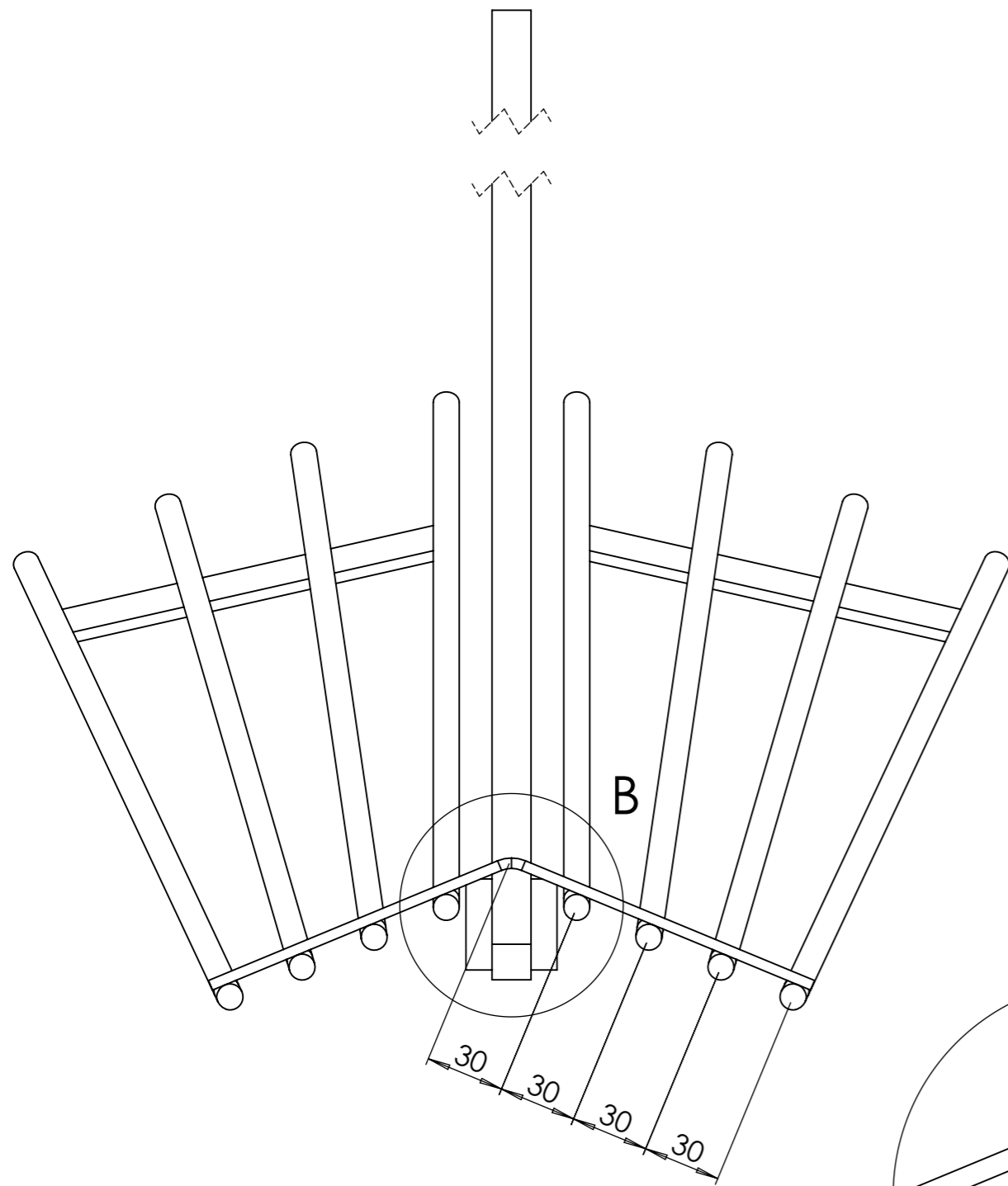

Positionnement des tiges dans leur plan

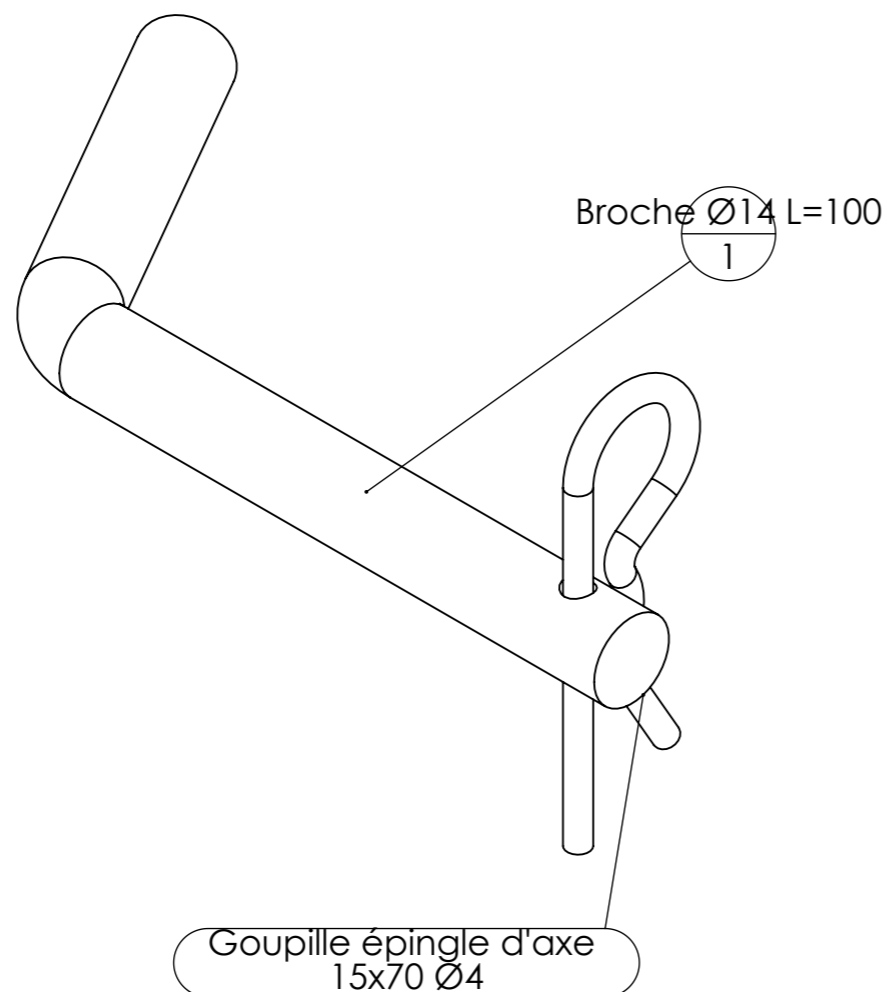

Outil	Broche pliée 14 100			
Date	21/11/2023	Version		
Feuille	14100			



repère	Désignation	ANGLE1	ANGLE2	p	LONGUEUR	Quantité
Goupille épingle d'axe	goupille épingle d'axe 15x70 Ø4					1
Broche	Broche pliée Ø14 L100					1
Broche Ø14 L=100	étiré rond Ø14	0°	0°	1x Ø5 ;	170	1

Outil	Broche pliée 14 100			
Date	21/11/2023	Version		
Feuille	BRO 14100			

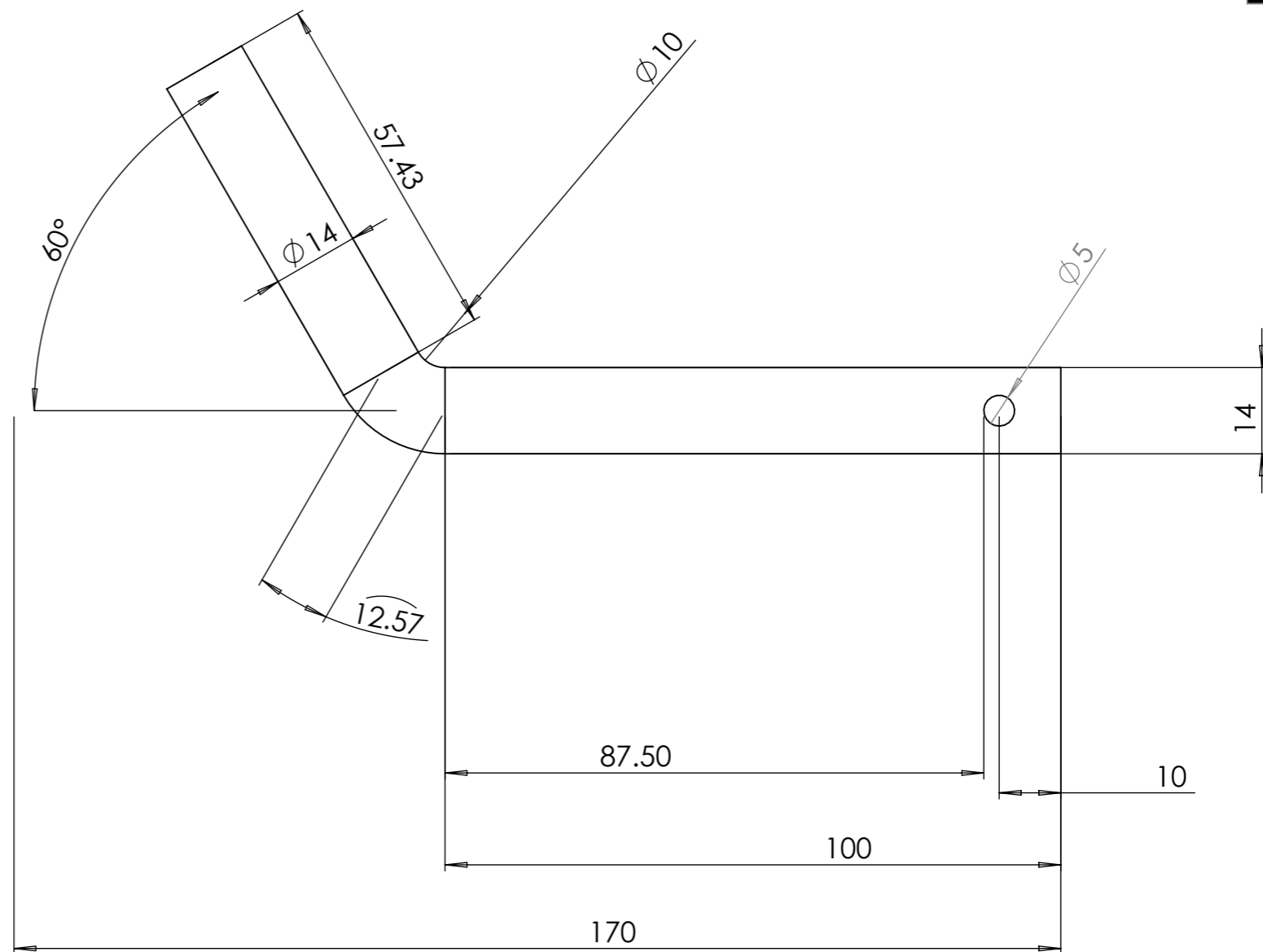
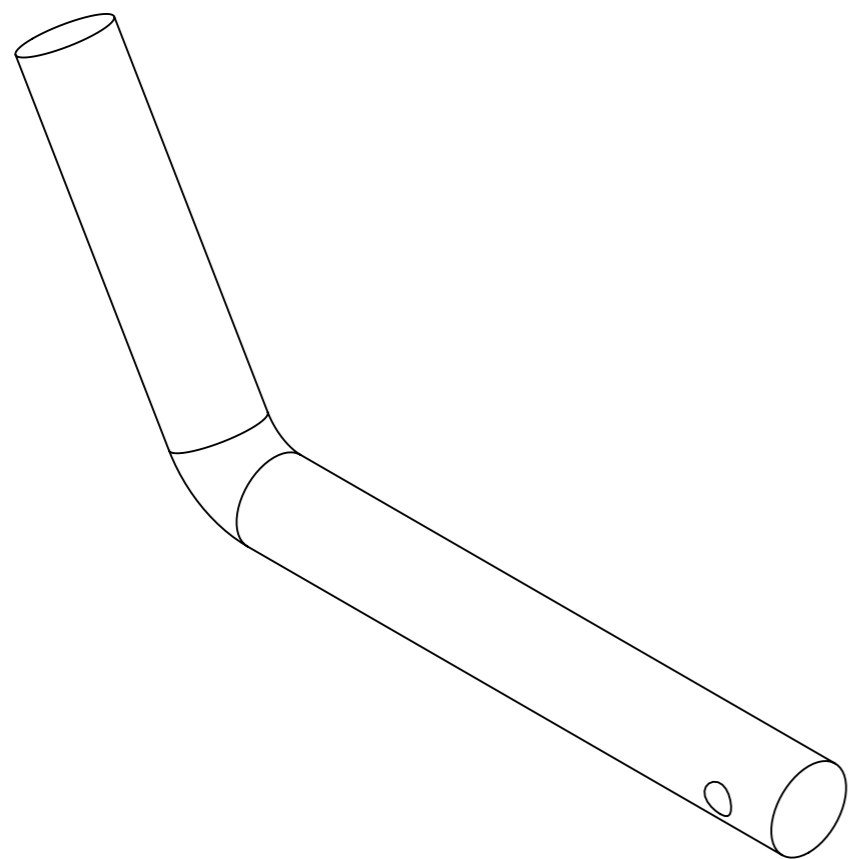

repère	Désignation	ANGLE1	ANGLE2	P	LONGUEUR	Quantité
Broche Ø14 L=100	étiré rond Ø14	0°	0°	1x Ø5 ;	170	1



Outil	Arracheuse à patates BPO				
Date	21/11/2023	Version	1.1		page n° 4 / 5
Feuille	Fournitures globales				

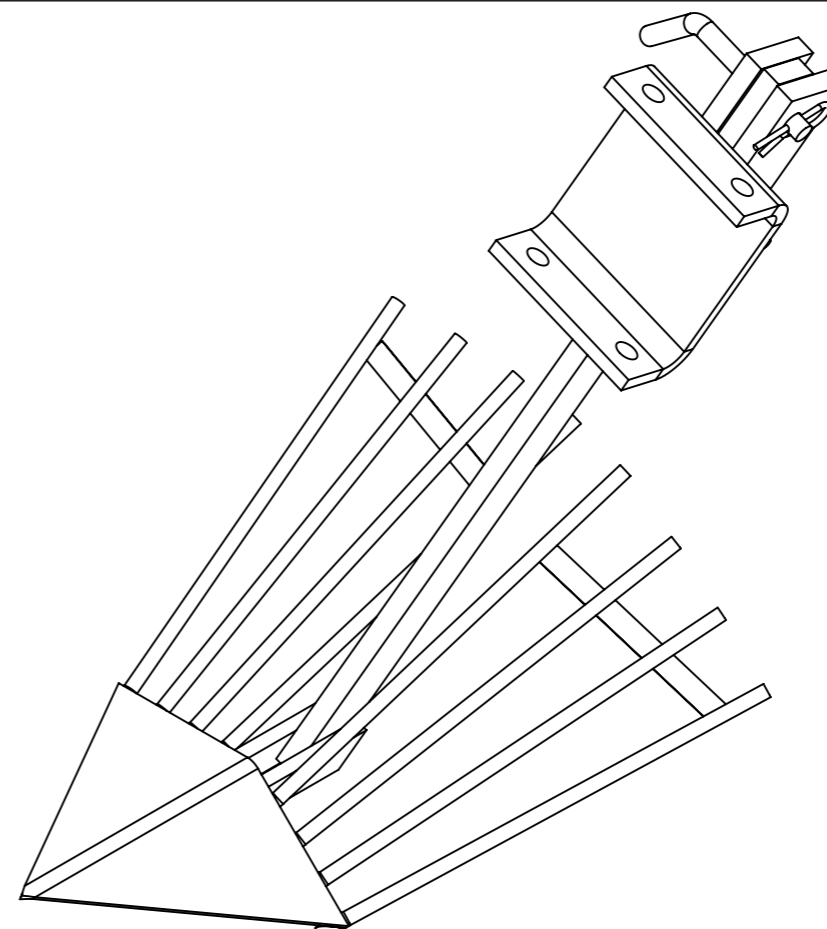

repère	Désignation	ANGLE1	ANGLE2	P	LONGUEUR	Quantité
BR1	Cavalier BPO				SPE	1
BR2	fer plat 60 x 15	0°	0°	1x Ø15 ; 1x Ø11 ;	150	2
Broche Ø14 L=100	étiré rond Ø14	0°	0°	1x Ø5 ;	170	1
Ecrou	Ecrou M10 autofreiné				STD	1
Goupille épingle d'axe	goupille épingle d'axe 15x70 Ø4				STD	1
KA1	KA1 Dent Arracheuse à patates				SPE	1
KA2'	Fer plat 35 x 10	20°	0°		178	1
KA3	Fer plat 35 x 10	20°	0°		178	1
KA6	fer plat 16 x 4	0°	0°		161	2
KA7	fer rond Ø10	0°	0°		353	8
KA8	étiré plat 40 x 15	0°	0°	3x Ø14,5 ;	650	1
Vis Hexagonale	Vis hexagonale M10 x 70 PF				STD	1

Outil	Arracheuse à patates BPO				
Date	21/11/2023	Version	1.1		page n° 5 / 5
Feuille	Contributions				



Les travaux pour réaliser la présente mise à jour ont bénéficié d'une contribution des collectivités publiques :



Cette action est cofinancée par le Fonds européen agricole pour le développement rural : l'Europe investit dans les zones rurales.



Cette mise à jour, comme les précédentes, a bénéficié de la contribution bénévole et décisive des nombreux(ses) paysan(ne)s, membres formels ou informels du collectif L'Atelier Paysan.

**L'Atelier  
paysan**