

Outil	Barre Porte-Outils Micro			
Date	30/10/2018	Version	1.0	page n° 1 / 1
Pièce	Manche réglable micro BPO	Qté	1	

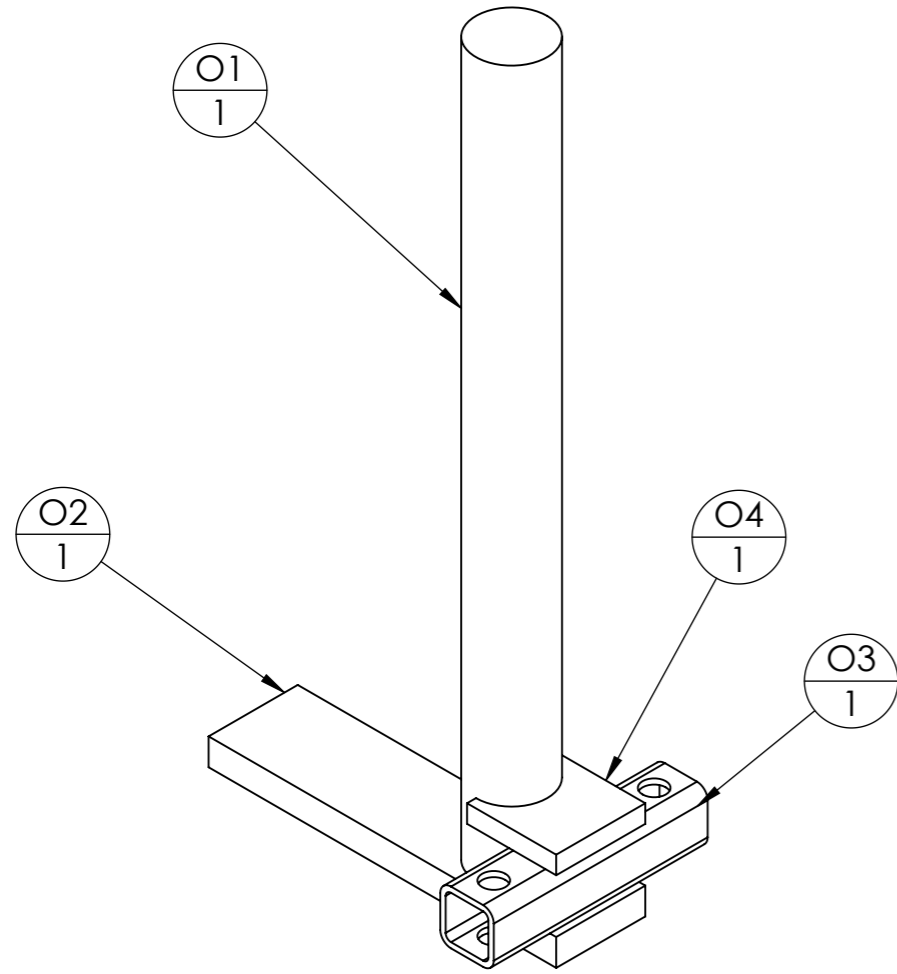

Repère	Désignation	Longueur	Qté
O2	fer plat 50 x 15	195	1
O1	étiré rond Ø40	400	1
O3	tube carré 30 x 3	120	1
O4	fer plat 50 x 10	50	1

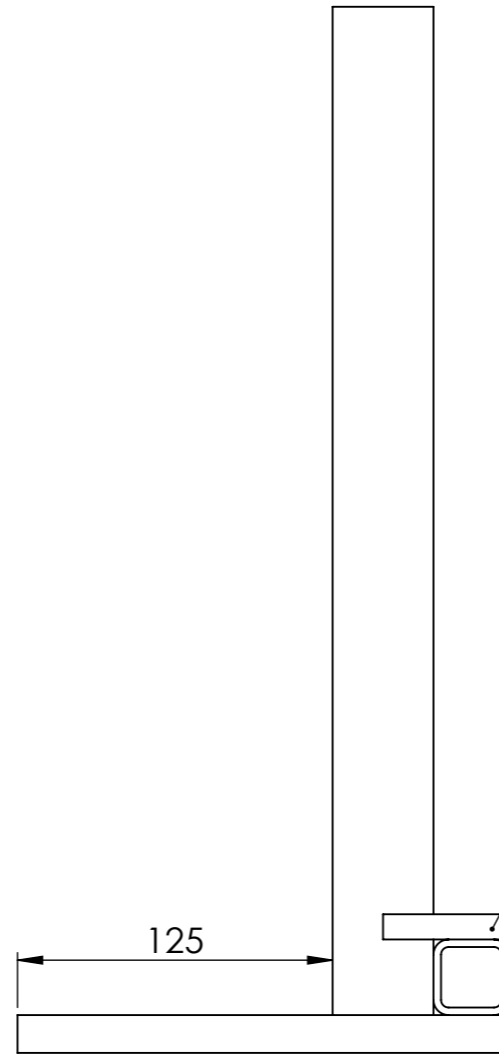

○O4 peut être réalisée de plusieurs manières, par ex:
 - couper une pièce de deux fois la longueur, percer
 puis couper en deux

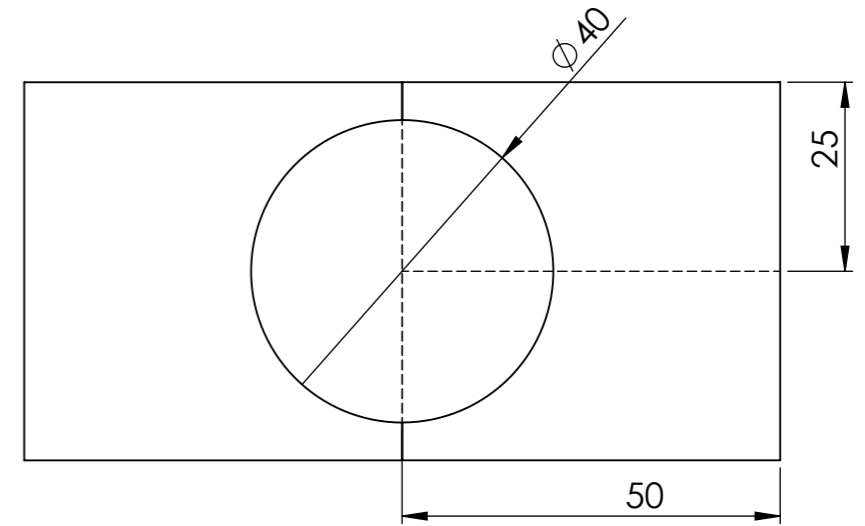

○O4 - faire une découpe à la disqueuse selon les pointillés ci-dessous puis finir la "gueule de loup" à la meuleuse. La soudure permettra de combler les irrégularités de l'arrondi.

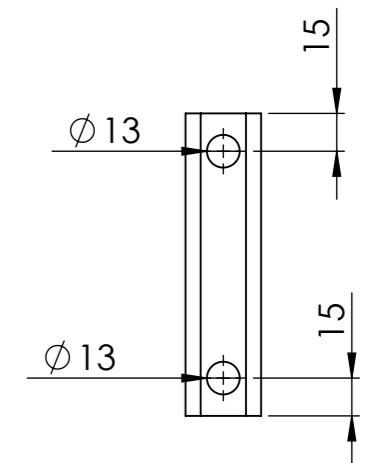
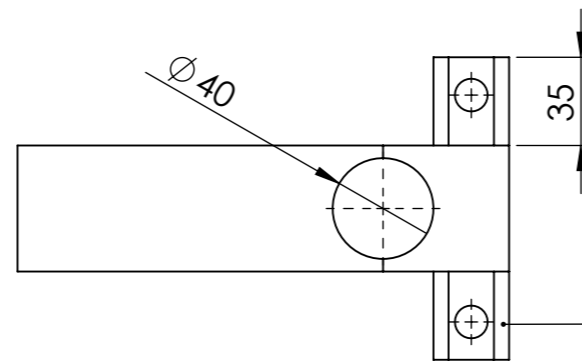
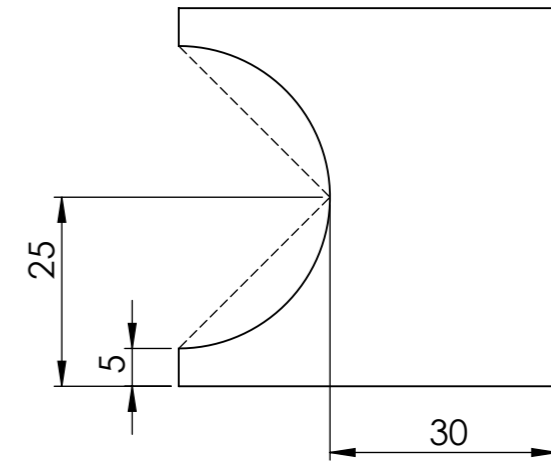

○O3