

Outil	dérouleuse enrouleuse textile				
Date	05/10/2020	Version	0.6	page n° 1 / 9	
Pièce	Préambule			Qté	

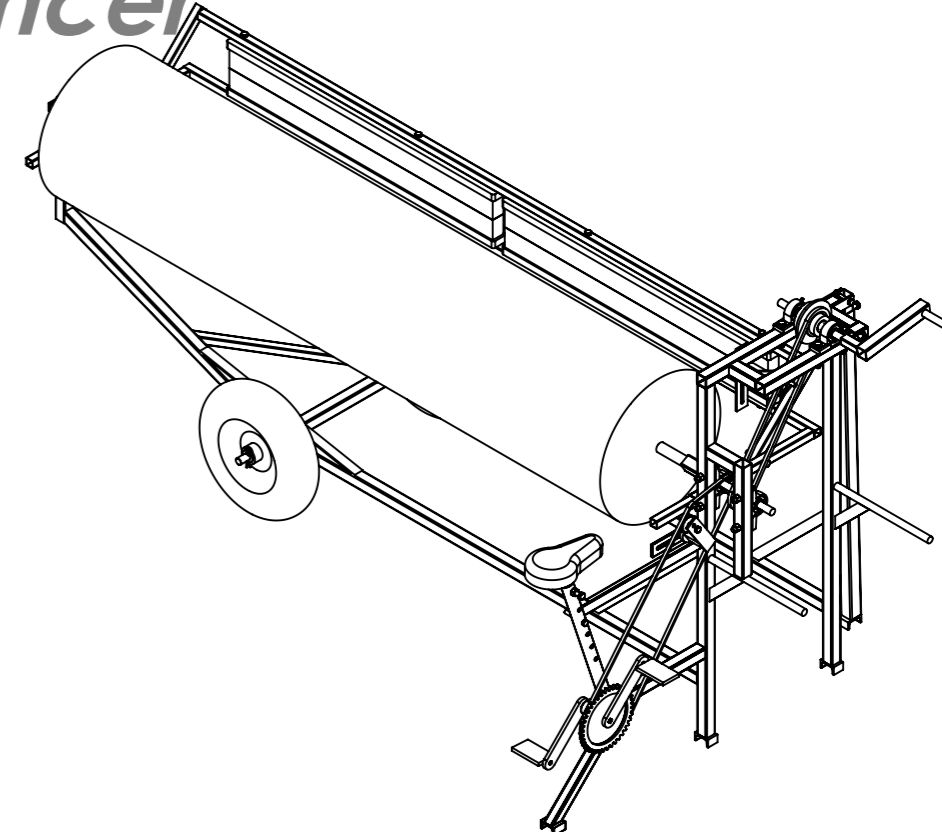

Avant de commencer



La présente version est le résultat des évolutions par l'usage, d'expérimentations paysannes quotidiennes, des ajustements pratiques issus des retours des participants aux nombreuses formations et journées de terrain collectives.

L'autoconstruction de votre outil à l'aide de ce tutoriel n'est que le début de votre aventure. Si cette machine est pertinente en l'état pour de nombreux contextes, vous allez devoir l'adapter, la régler, la modifier pour l'ajuster à votre projet agronomique, vos itinéraires techniques, vos conditions pédo-climatiques. Vous allez donc faire vivre cette machine.

Merci de nous faire parvenir vos retours, vos découvertes, vos réussites.

Vos expériences individuelles, vos tâtonnements de terrain viendront enrichir le pot commun paysan, sous même licence libre que les présents plans.

<http://www.latelierpaysan.org/>



<http://forum.latelierpaysan.org>

Outil sans options

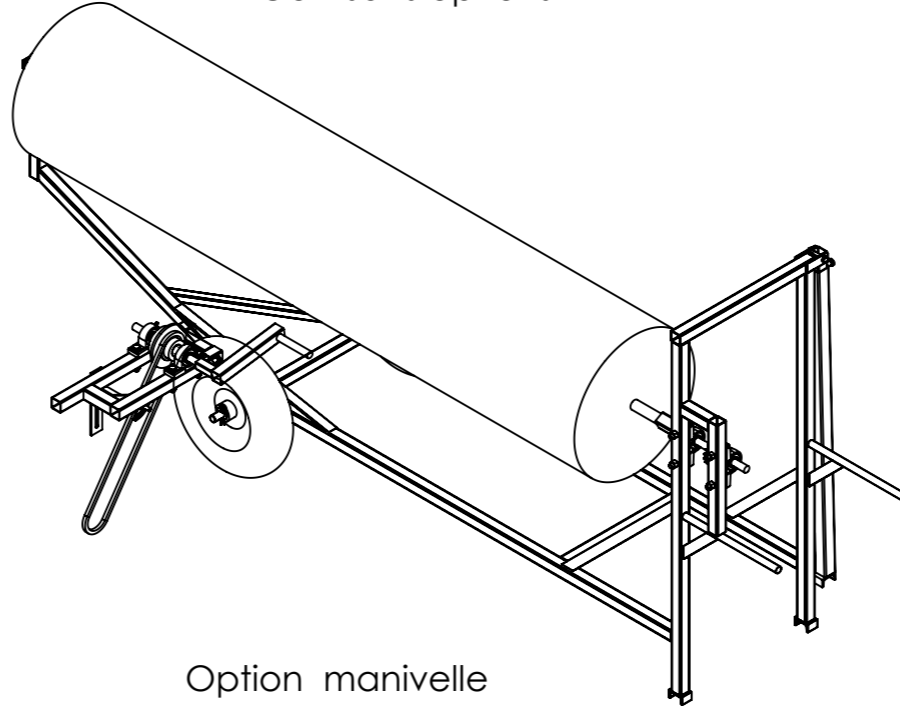

Plan de cet élément

+ Option Vélo

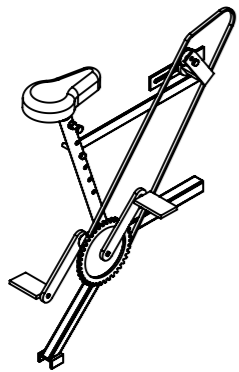

=

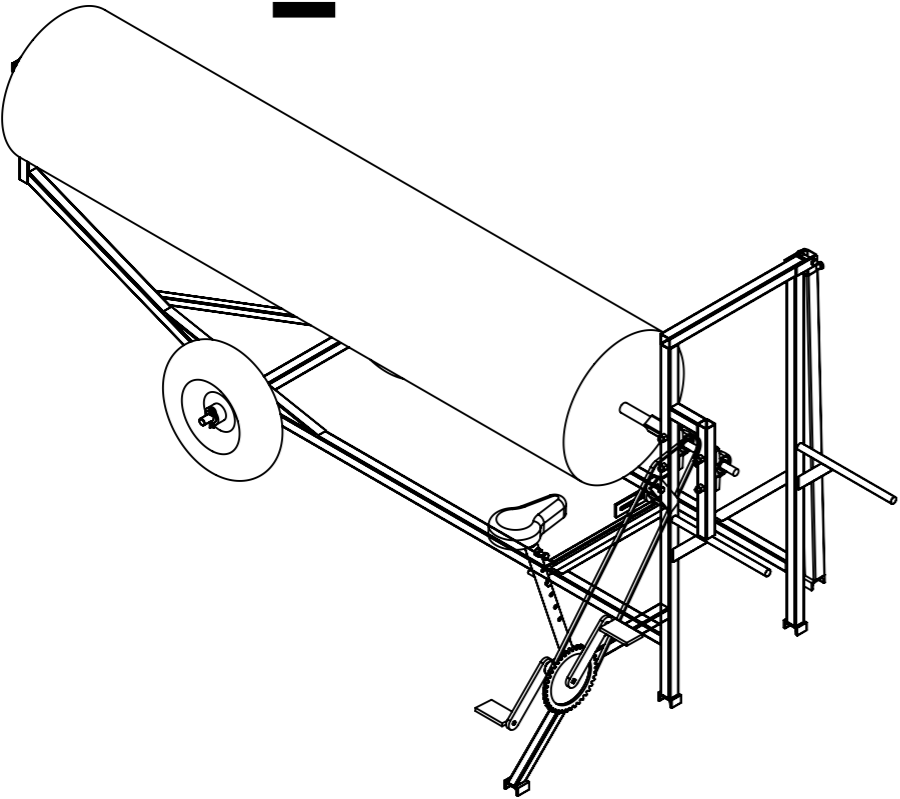

Option manivelle

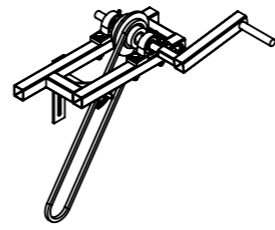

=

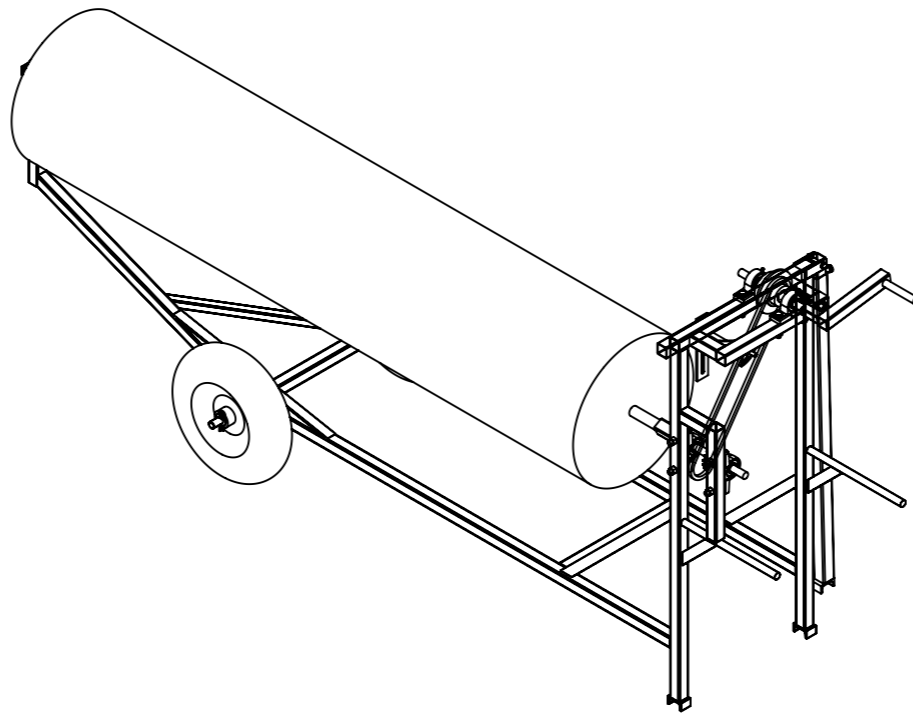

Option Balais

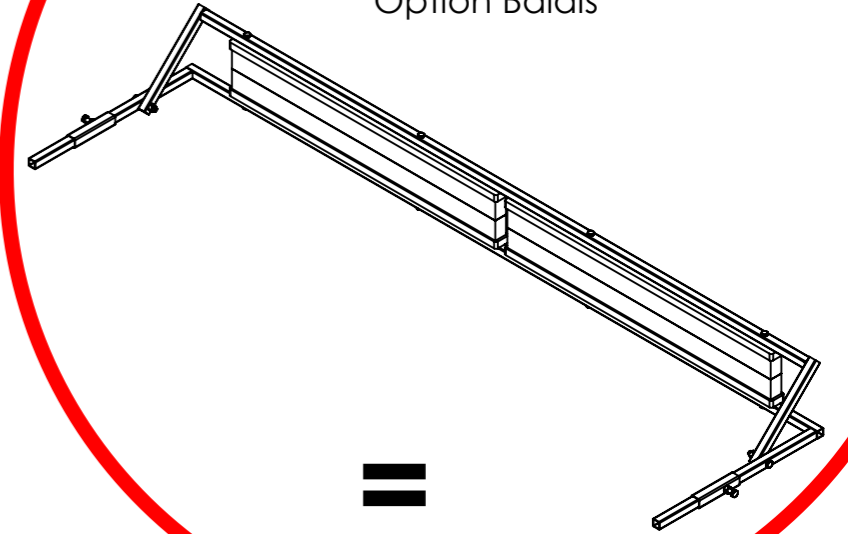

=

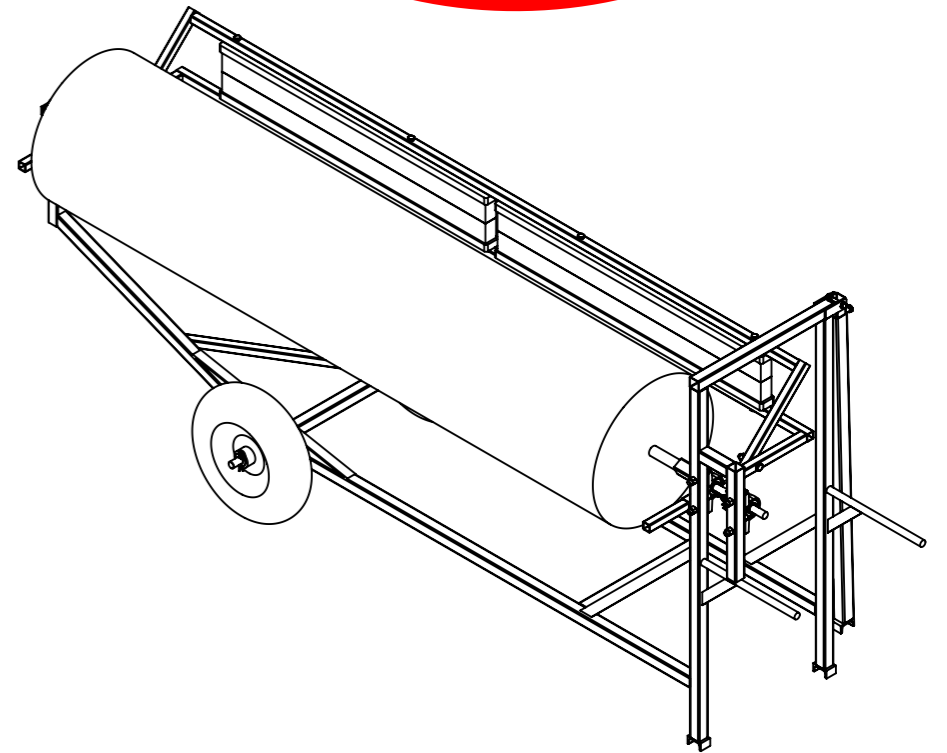

Outil	dérouleuse enrouleuse textile				
Date	05/10/2020	Version	0.6		page n° 3 / 9
Feuille	Encombrement				

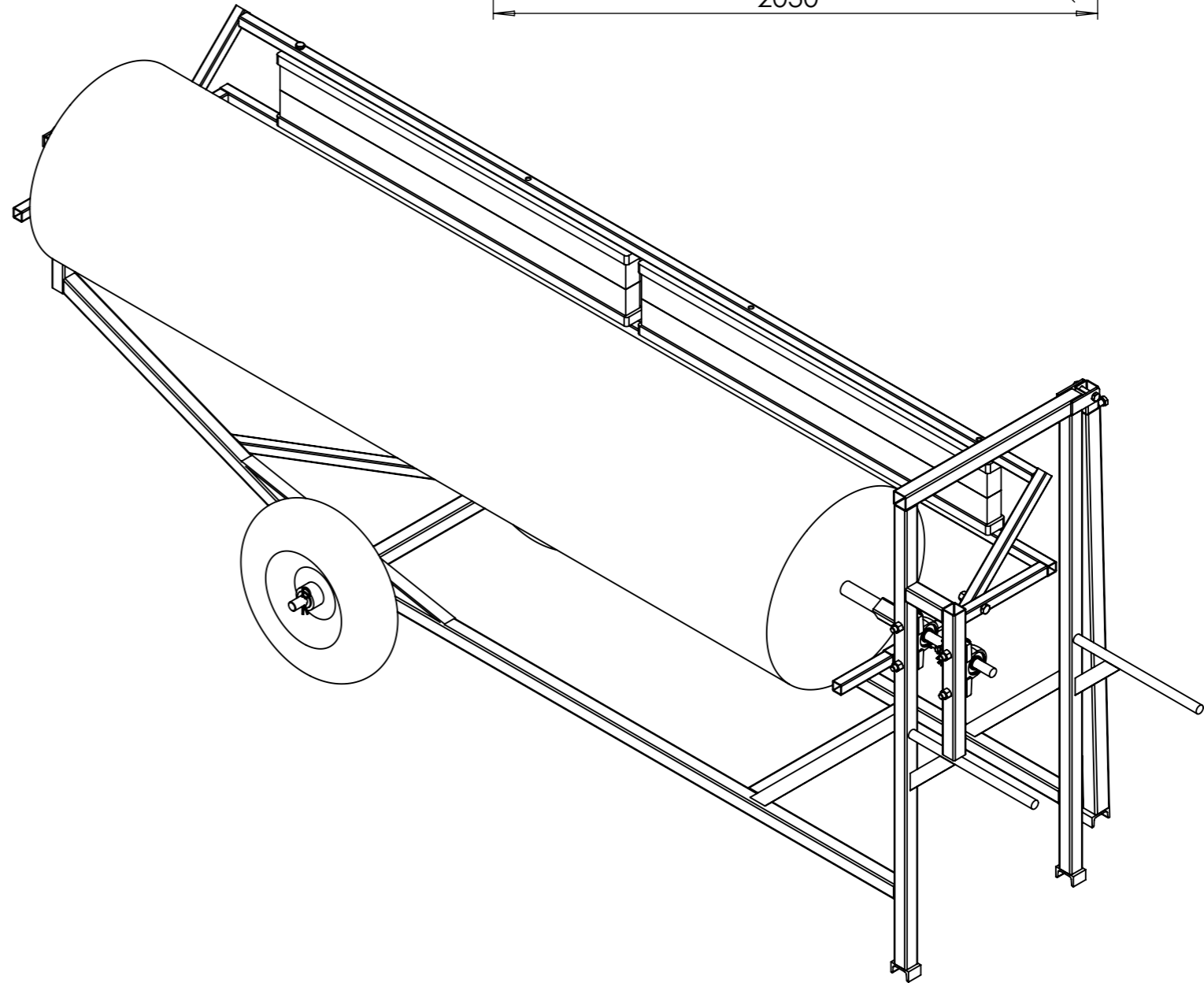
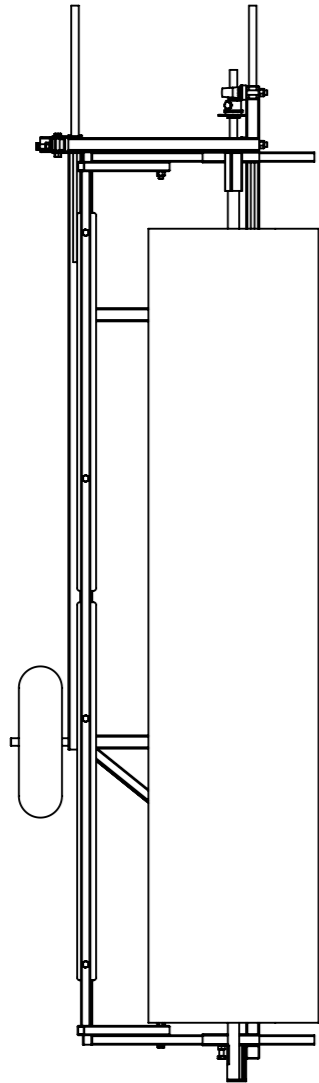
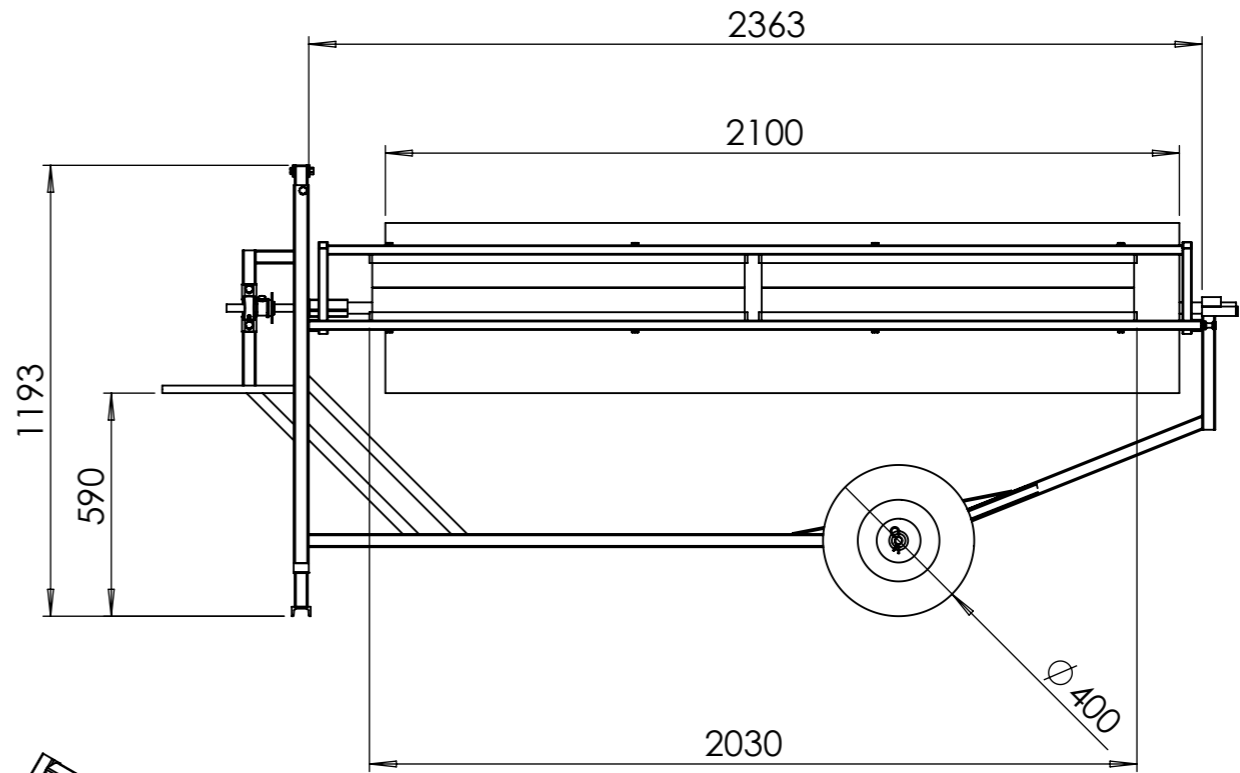
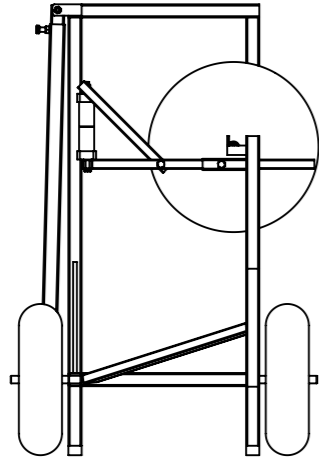

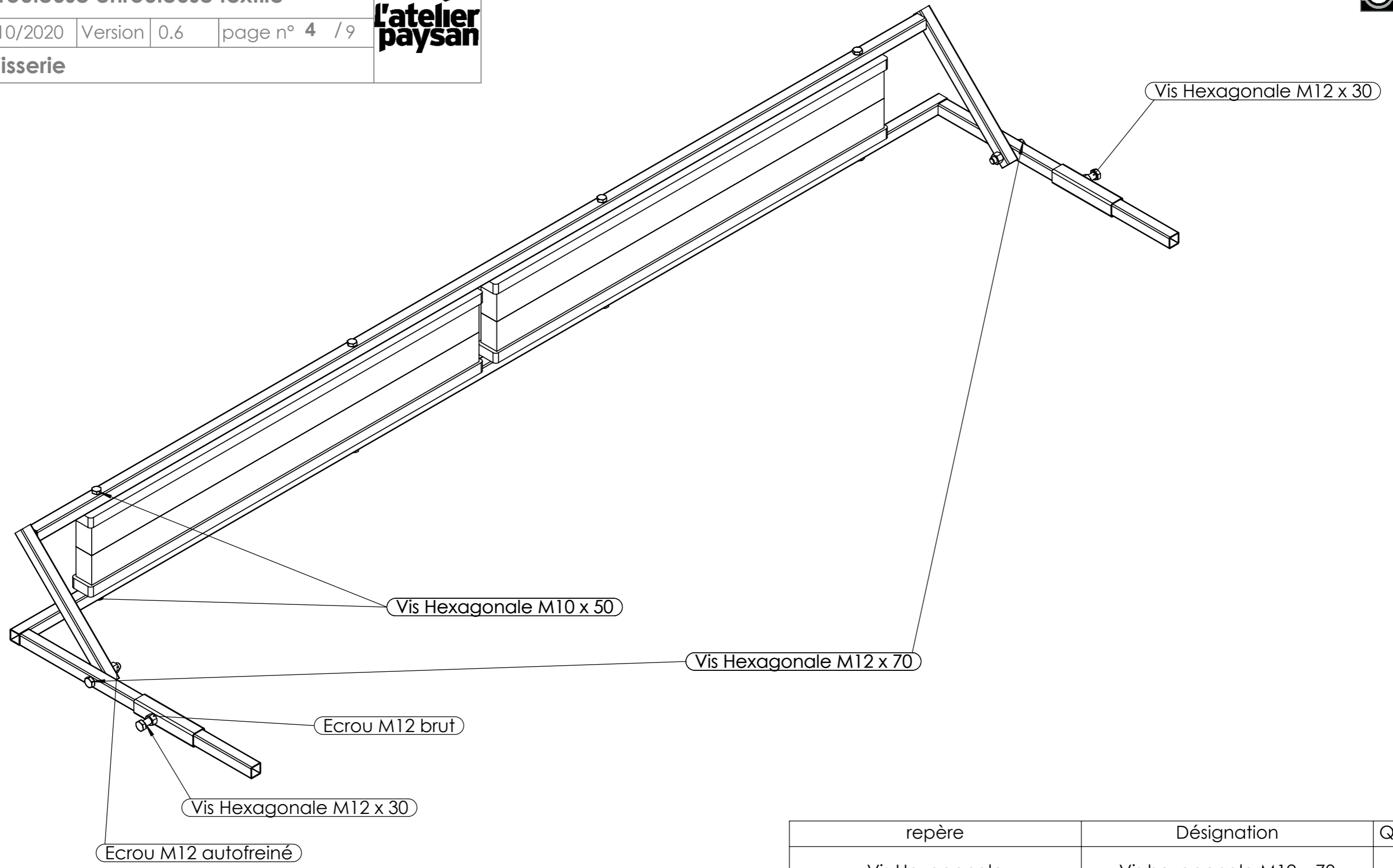



repère	Désignation	Quantité
Vis Hexagonale	Vis hexagonale M12 x 70	2
Erou	Erou M12 autofreiné	2
Vis Hexagonale	Vis hexagonale M12 x 30	2
Erou	Erou M10 autofreiné	8
Vis Hexagonale	Vis Hexagonale M10 x 50	8
	Erou M12 brut	2

Outil	dérouleuse enrouleuse textile			
Date	05/10/2020	Version	0.6	page n° 5 / 9
Pièce	F		Qté	1

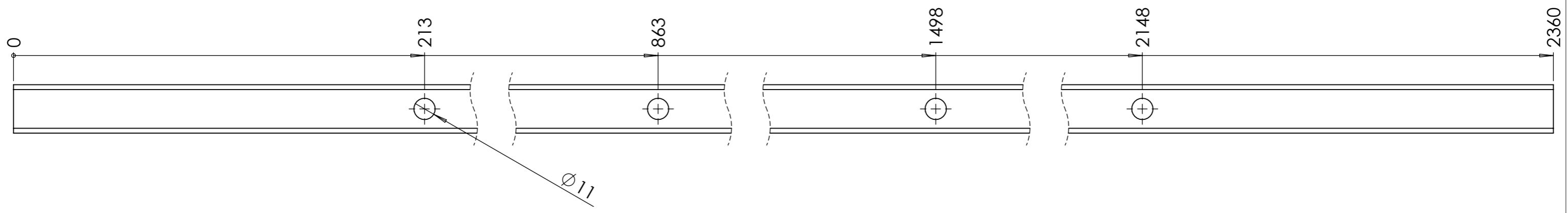
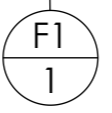
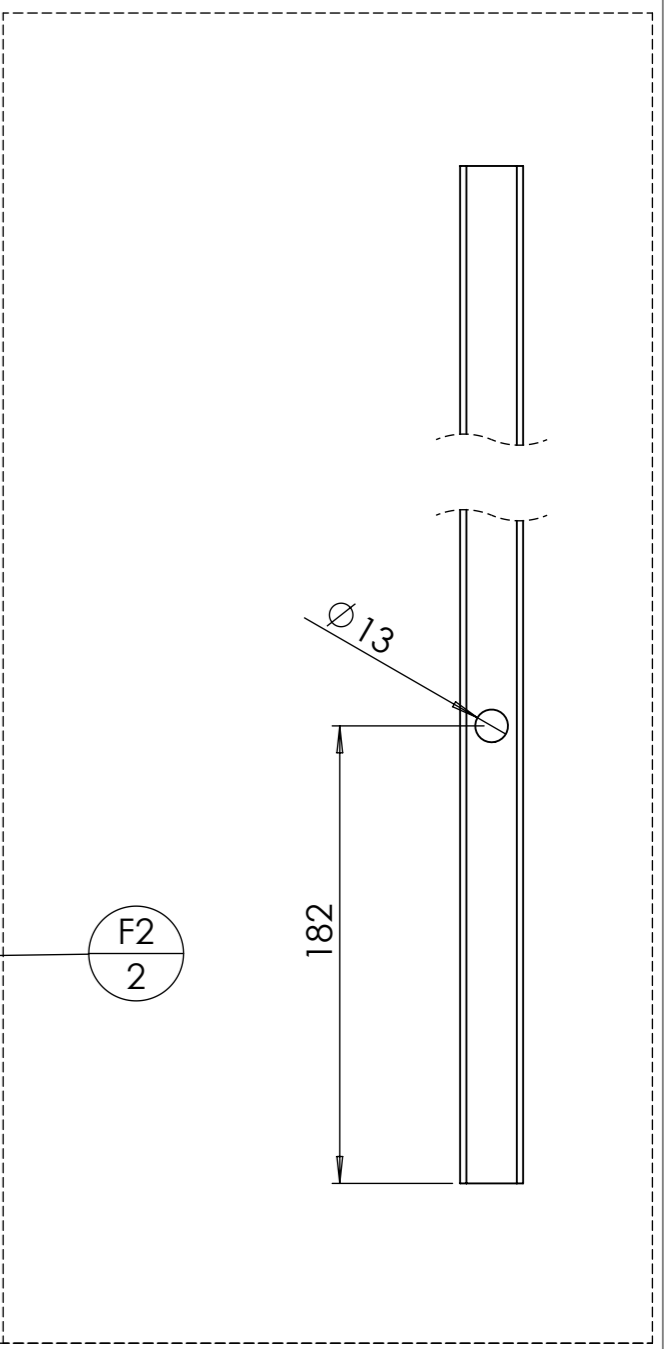

repère	Désignation	ANGLE1	ANGLE2	p	LONGUEUR	Quantité
F1	Tube carré 25 x 2	0°	0°	20x Ø10 ;	2360	1
F2	Tube carré 25 x 2	0°	0°		588	2



Outil	dérouleuse enrouleuse textile				
Date	05/10/2020	Version	0.6	page n° 6 / 9	
Pièce	G		Qté	1	



repère	Désignation	ANGLE1	ANGLE2	p	LONGUEUR	Quantité
G1	Tube carré 25 x 2	0°	0°	8x Ø11 ;	2260	1
G2	Tube carré 25 x 2	0°	0°	1x Ø11 ;	319	2

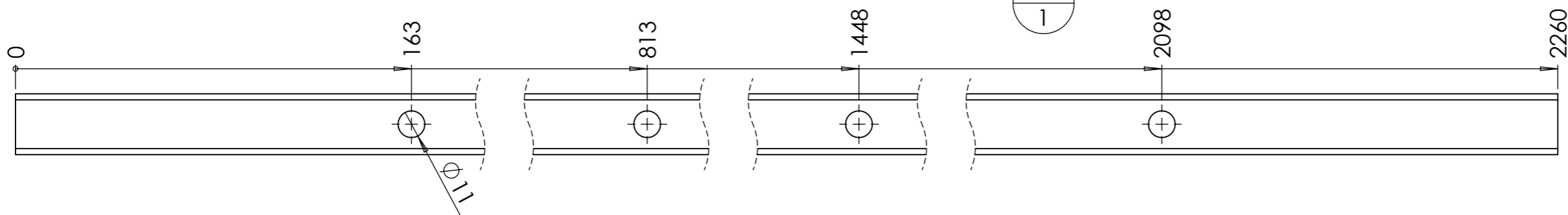
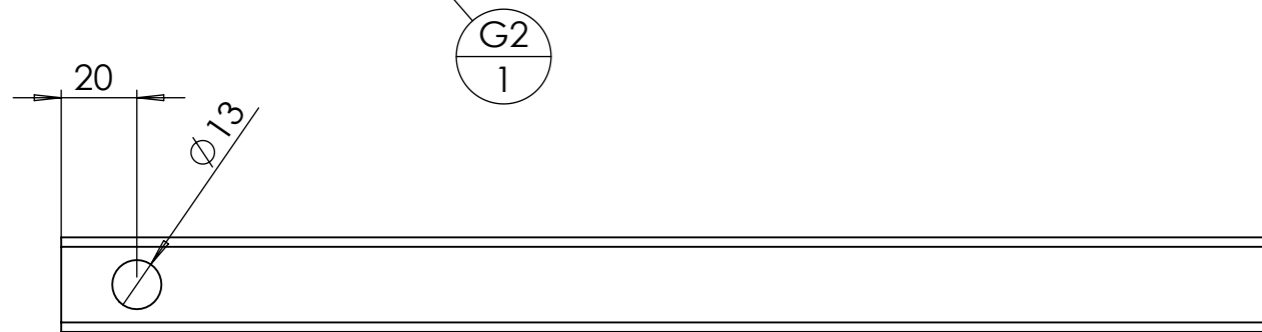
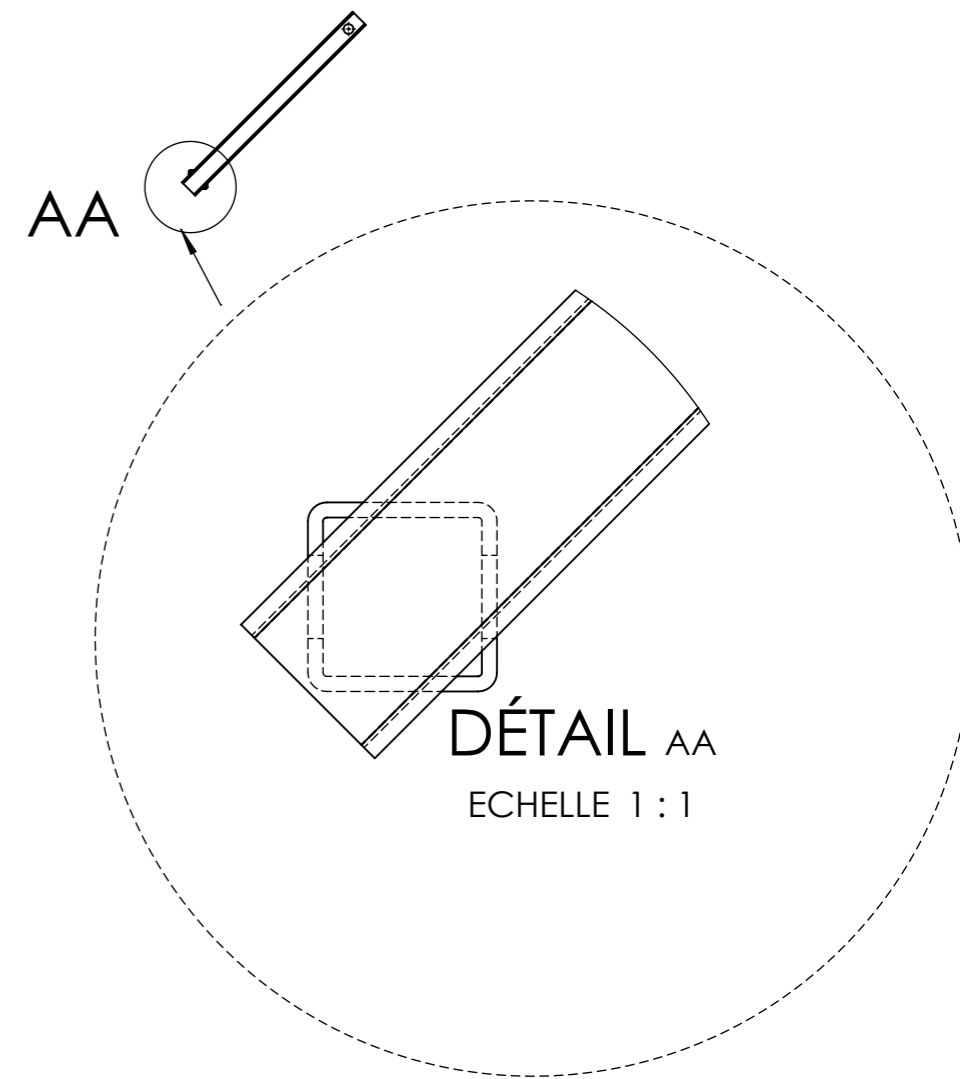

Outil	dérouleuse enrouleuse textile				
Date	05/10/2020	Version	0.6		page n° 7 / 9
Pièce	Châssis A nettoyage		Qté		1

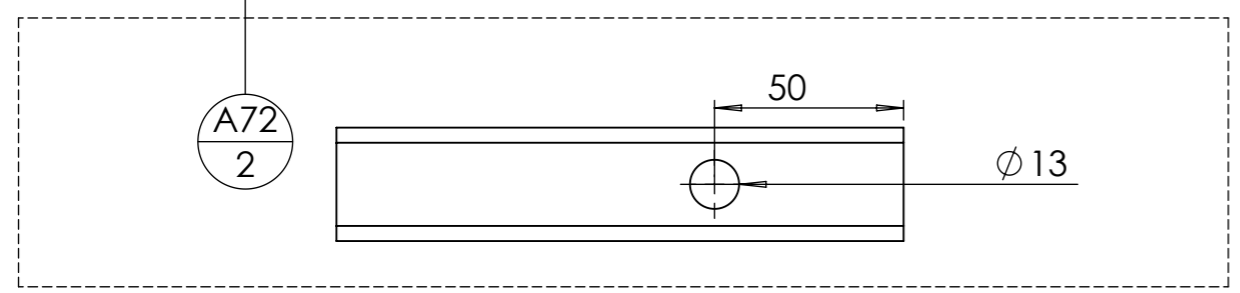
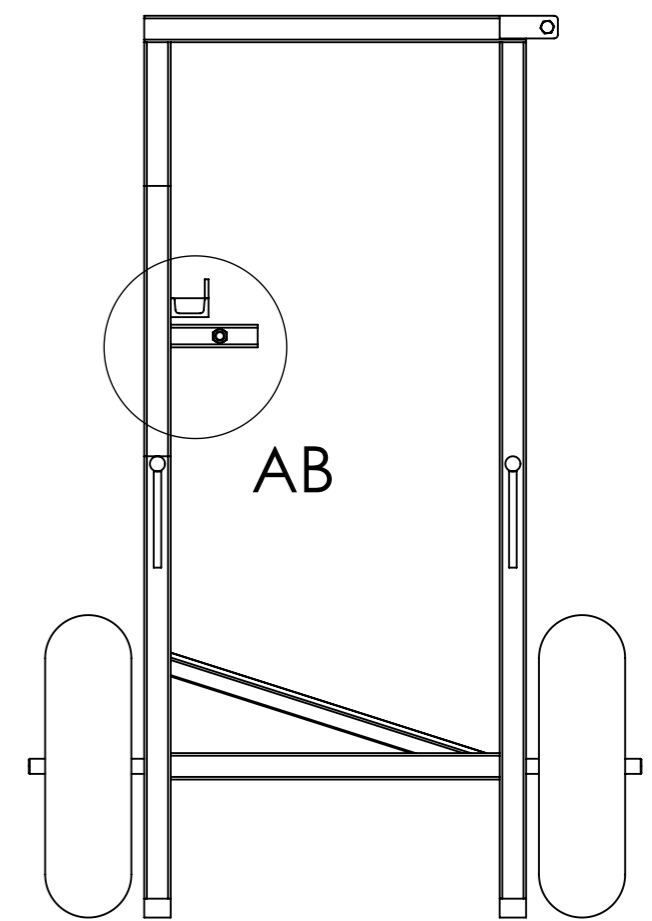
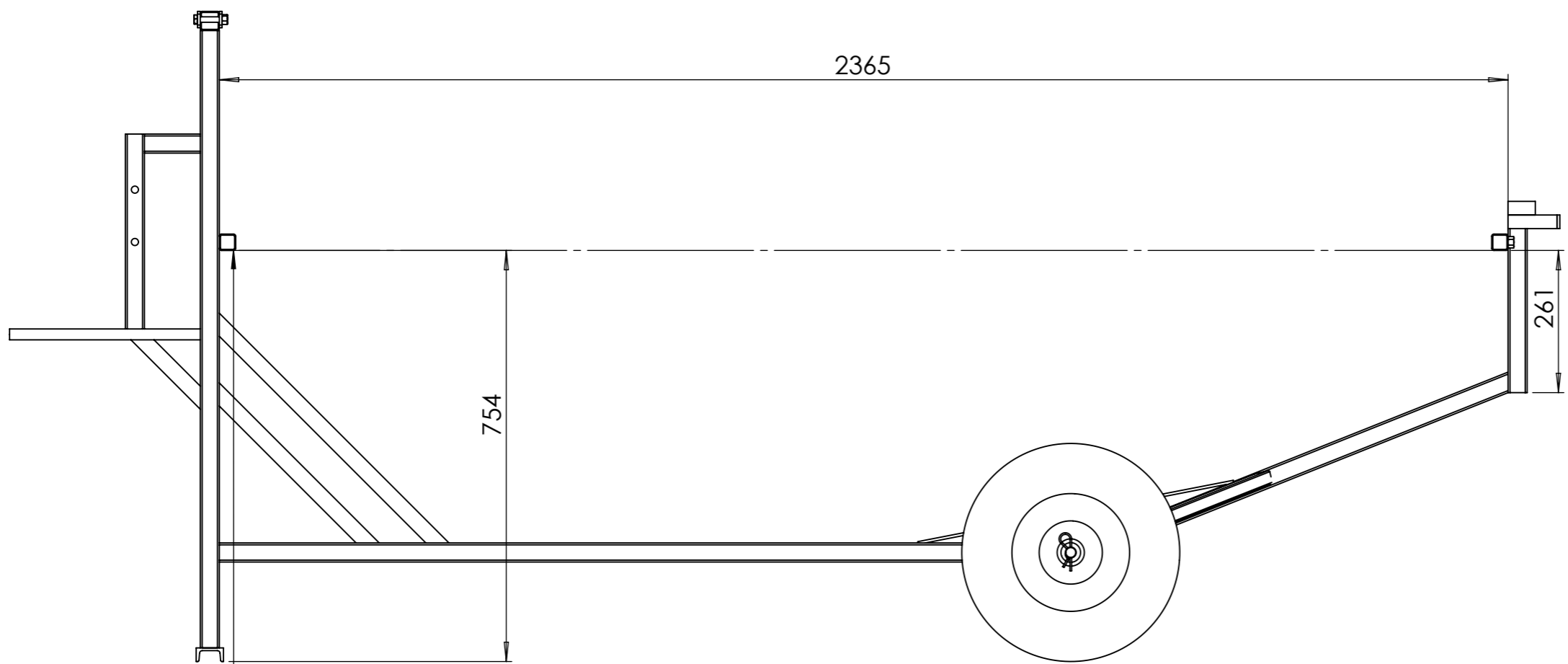

repère	Désignation	ANGLE1	ANGLE2	p	LONGUEUR	Quantité
A72	Tube carré 30 x 2	0.00	0.00	1x Ø13 ;	150	2
A73	Ecrou M12 brut					2

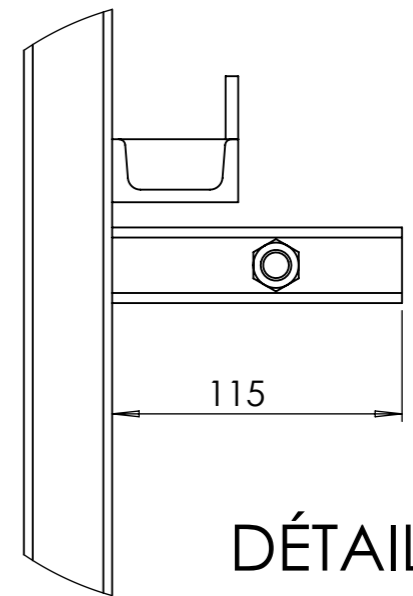

DÉTAIL AB
EHELLE 1 : 3

Outil	dérouleuse enrouleuse textile				
Date	05/10/2020	Version	0.6		page n° 8 / 9
Feuille	Fournitures globales				

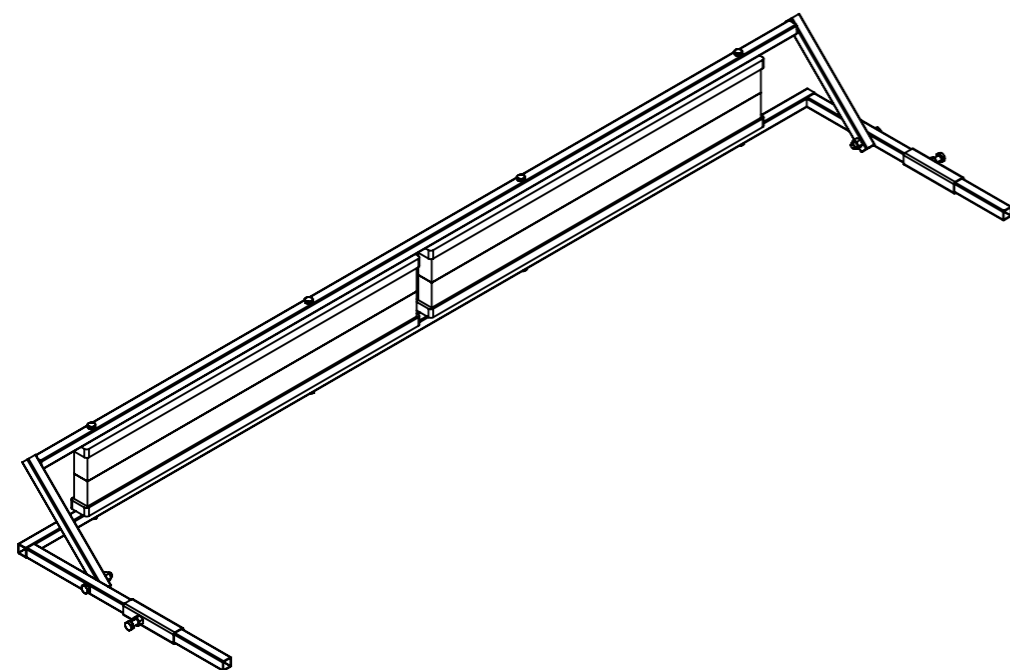

Note : Il sera peut-être nécessaire de rajouter un ressort de traction pour maintenir l'angle entre F et G. Si c'est le cas et que vous le mettez en oeuvre, faites nous part de vos retours et modifications !

repère	Désignation	ANGLE1	ANGLE2	p	LONGUEUR	Quantité
Erou	Erou M12 autofreiné					2
Vis Hexagonale	Vis hexagonale M12 x 30					2
Erou	Erou M10 autofreiné					8
Vis Hexagonale	Vis Hexagonale M10 x 50					8
A72	Tube carré 30 x 2	0.00	0.00	1x Ø13 ;	150	2
A73	Erou M12 brut					2
F1	Tube carré 25 x 2	0°	0°	20x Ø10 ;	2360	1
G1	Tube carré 25 x 2	0°	0°	8x Ø11 ;	2260	1
Vis Hexagonale	Vis hexagonale M12 x 70					2
G2	Tube carré 25 x 2	0°	0°	1x Ø11 ;	319	2
balais 1000 mm	Balais elaston 100 cm					4
F2	Tube carré 25 x 2	0°	0°		588	2

Outil	dérouleuse enrouleuse textile				
Date	05/10/2020	Version	0.6		page n° 9 / 9
Pièce	Contributions		Qté		1



Les travaux pour réaliser la présente mise à jour ont bénéficié d'une contribution des collectivités publiques :



Cette mise à jour, comme les précédentes, a bénéficié de la contribution bénévole et décisive des nombreux(es) paysan(ne)s, membres formels ou informels du collectif L'Atelier paysan. Nottament Romuald Botte et Francis Aymonier, tout deux maraichers friands d'innovation et d'ergonomie.

