

Outil	dérouleuse enrouleuse textile				
Date	05/10/2020	Version	0.5	page n° 1 / 10	
Pièce	Préambule			Qté	

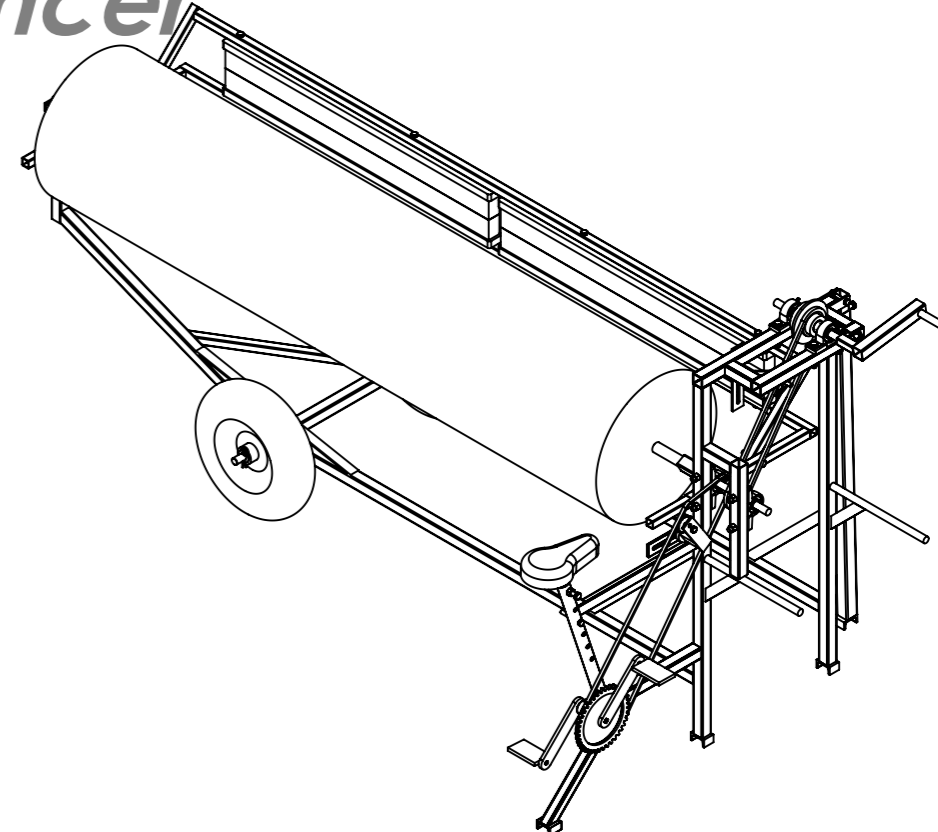

Avant de commencer



La présente version est le résultat des évolutions par l'usage, d'expérimentations paysannes quotidiennes, des ajustements pratiques issus des retours des participants aux nombreuses formations et journées de terrain collectives.

L'autoconstruction de votre outil à l'aide de ce tutoriel n'est que le début de votre aventure. Si cette machine est pertinente en l'état pour de nombreux contextes, vous allez devoir l'adapter, la régler, la modifier pour l'ajuster à votre projet agronomique, vos itinéraires techniques, vos conditions pédo-climatiques. Vous allez donc faire vivre cette machine.

Merci de nous faire parvenir vos retours, vos découvertes, vos réussites.

Vos expériences individuelles, vos tâtonnements de terrain viendront enrichir le pot commun paysan, sous même licence libre que les présents plans.

<http://www.latelierpaysan.org/>



<http://forum.latelierpaysan.org>

Outil	dérouleuse enrouleuse textile				
Date	05/10/2020	Version	0.5		page n° 2 / 10
Feuille	mise au point				



Outil sans options

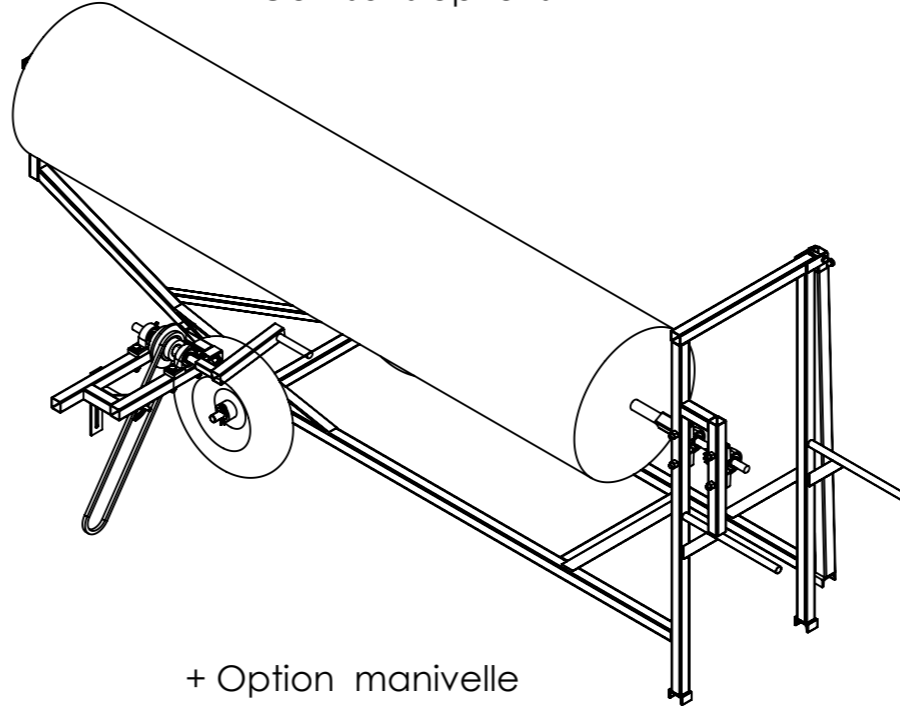

+ Option manivelle

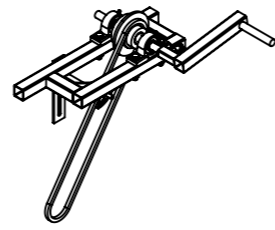

+ Option Balais

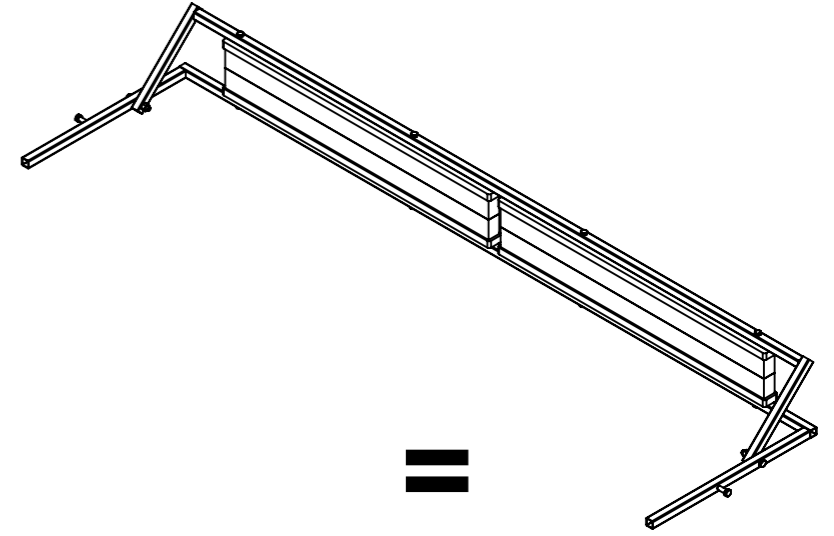

Plan de cet élément

+ Option Vélo

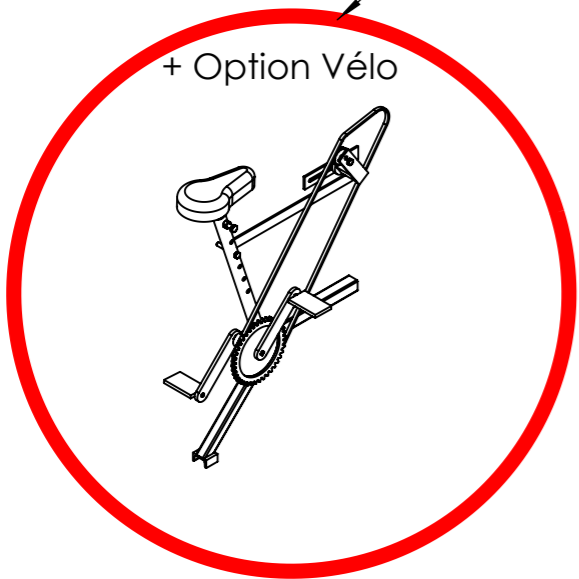

=

=

=

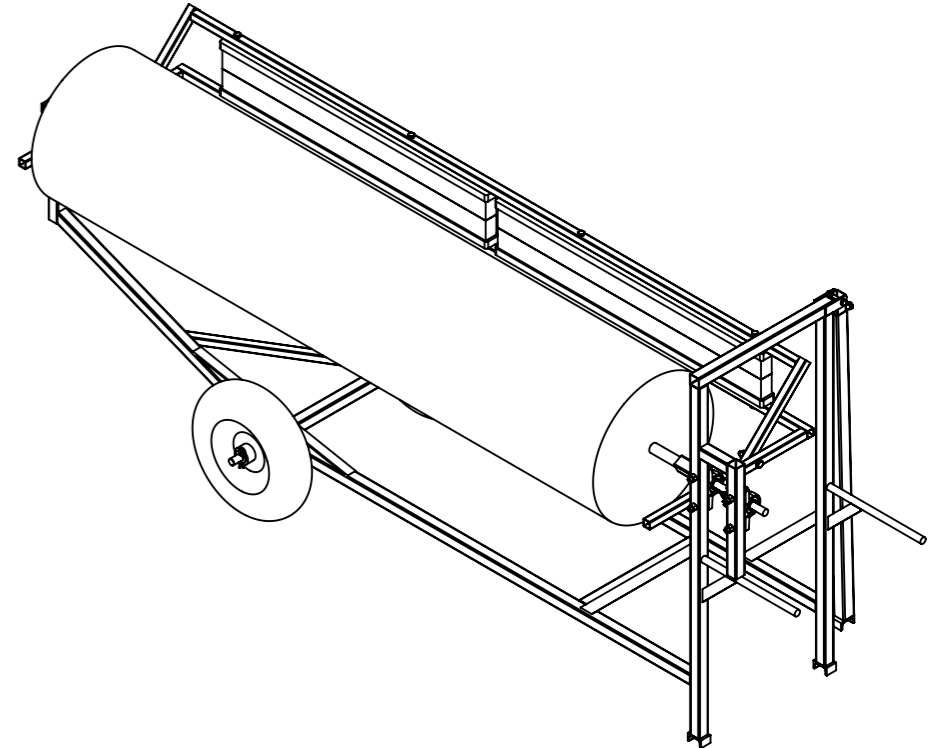
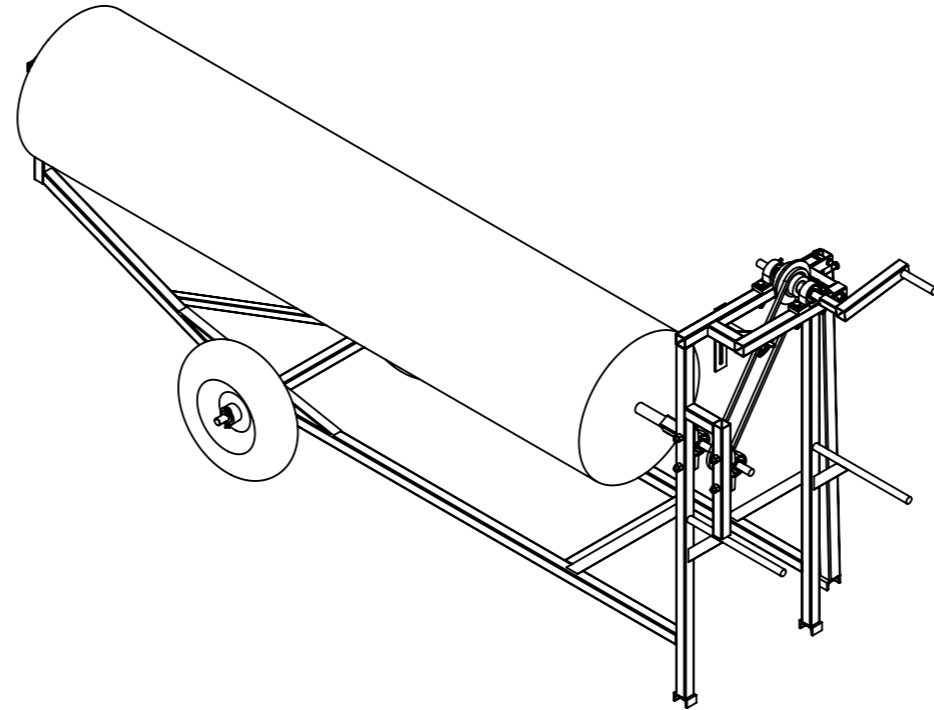
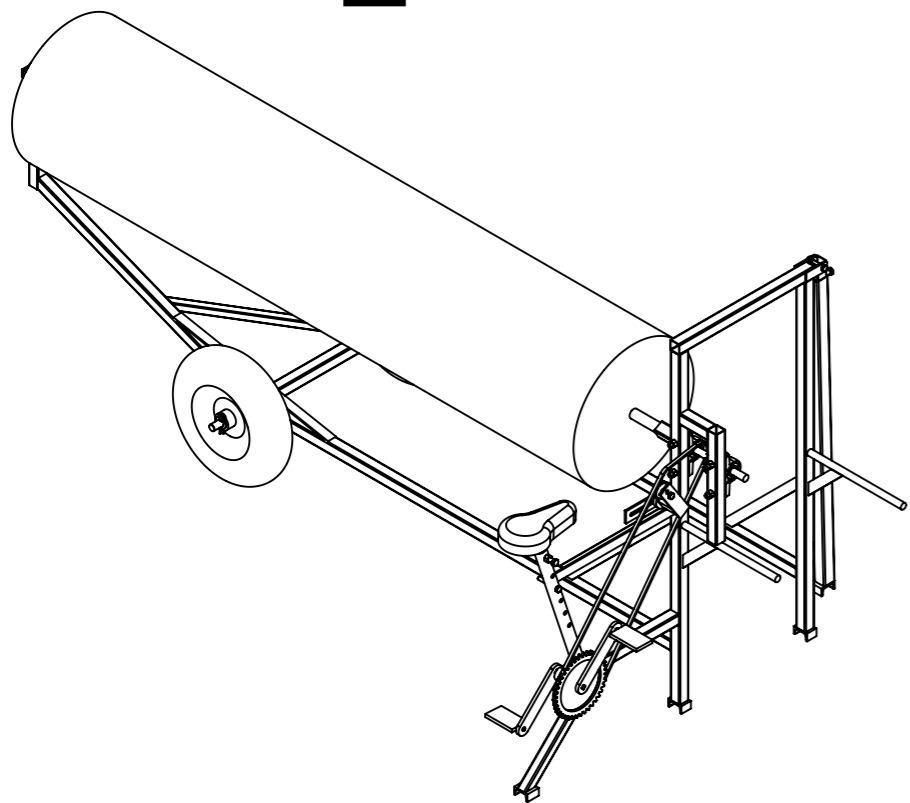

Outil	dérouleuse enrouleuse textile				
Date	05/10/2020	Version	0.5	page n° 3 / 10	
Pièce	présentation			Qté	

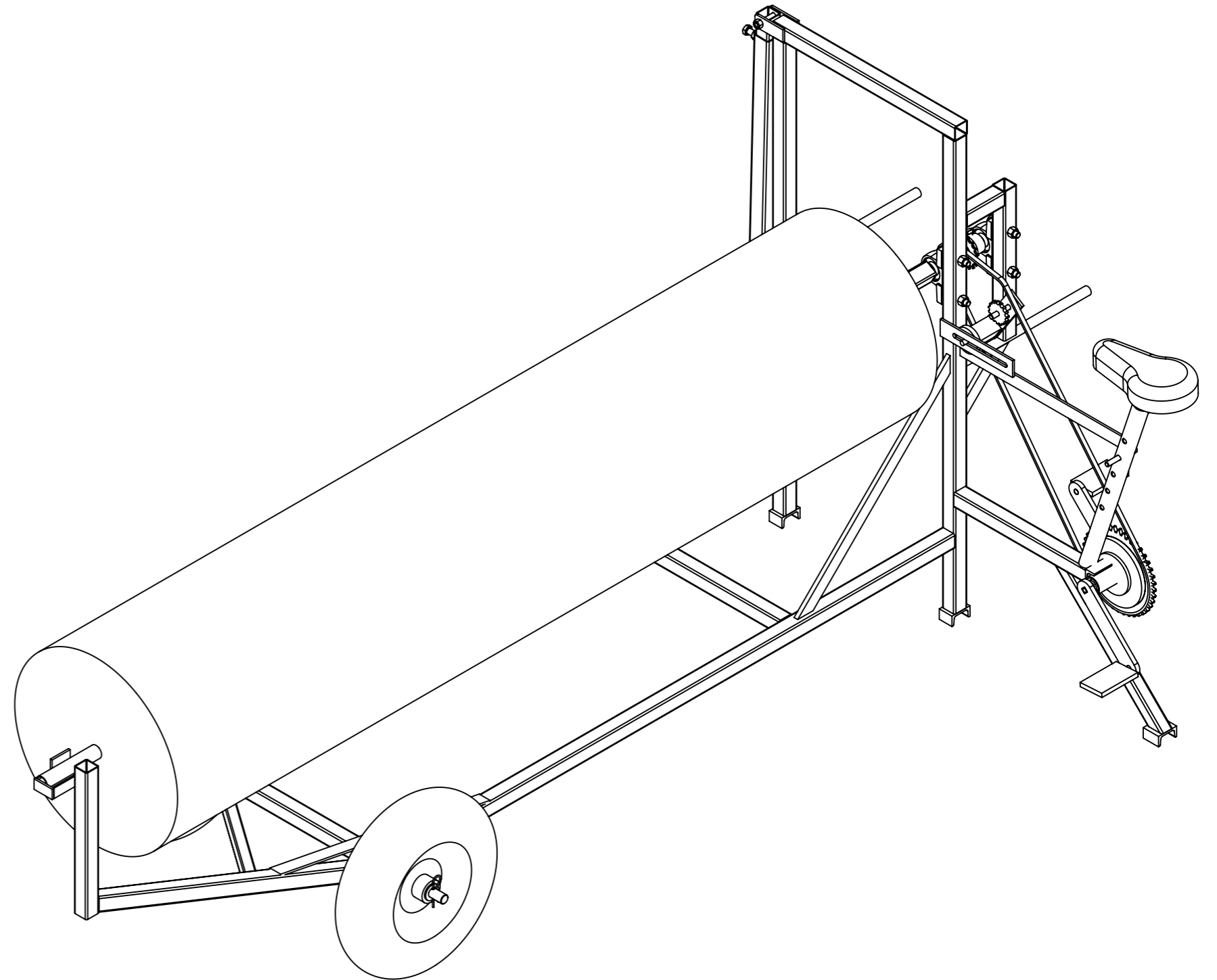
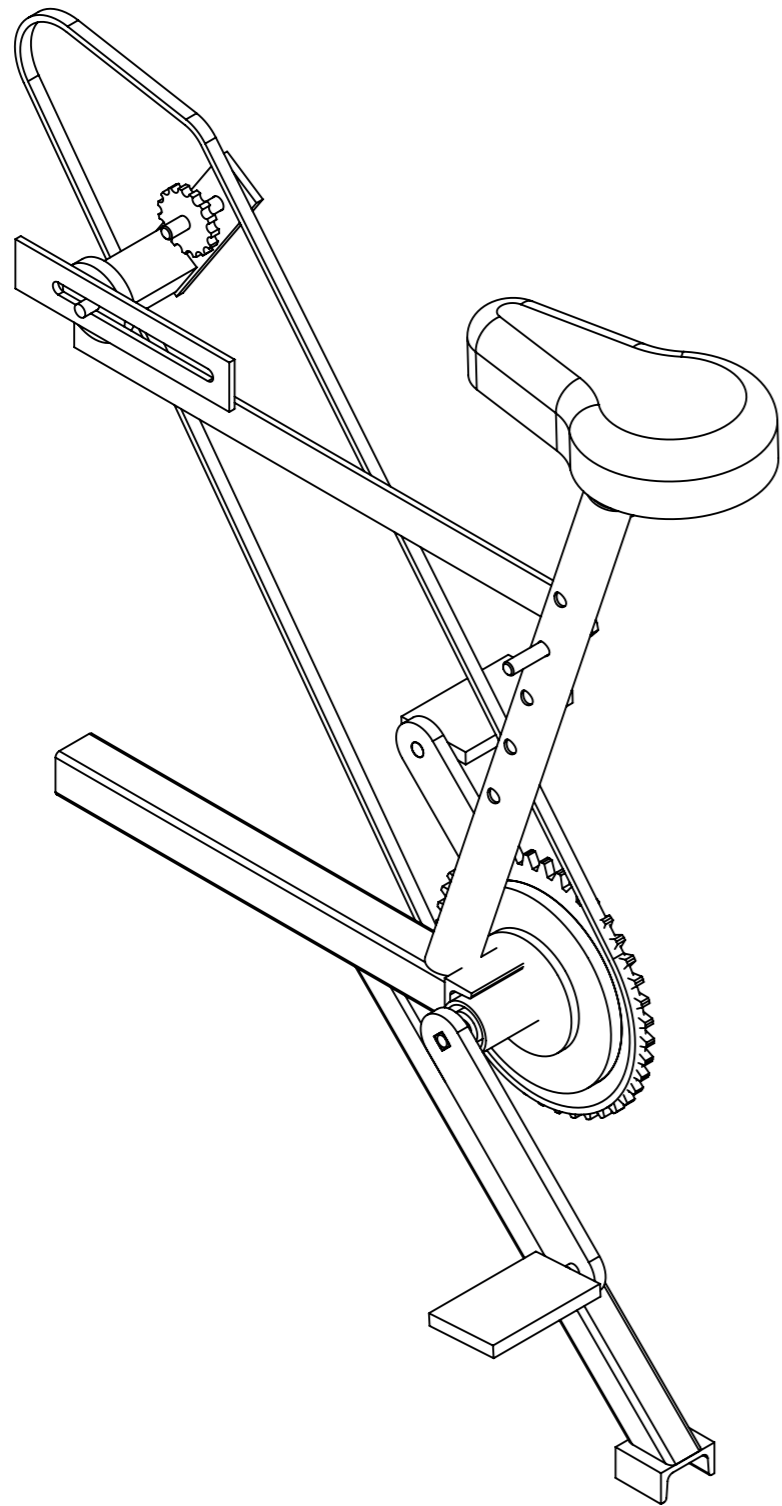

Outil	dérouleuse enrouleuse textile				
Date	05/10/2020	Version	0.5		page n° 4 / 10
Feuille	Encombrement				

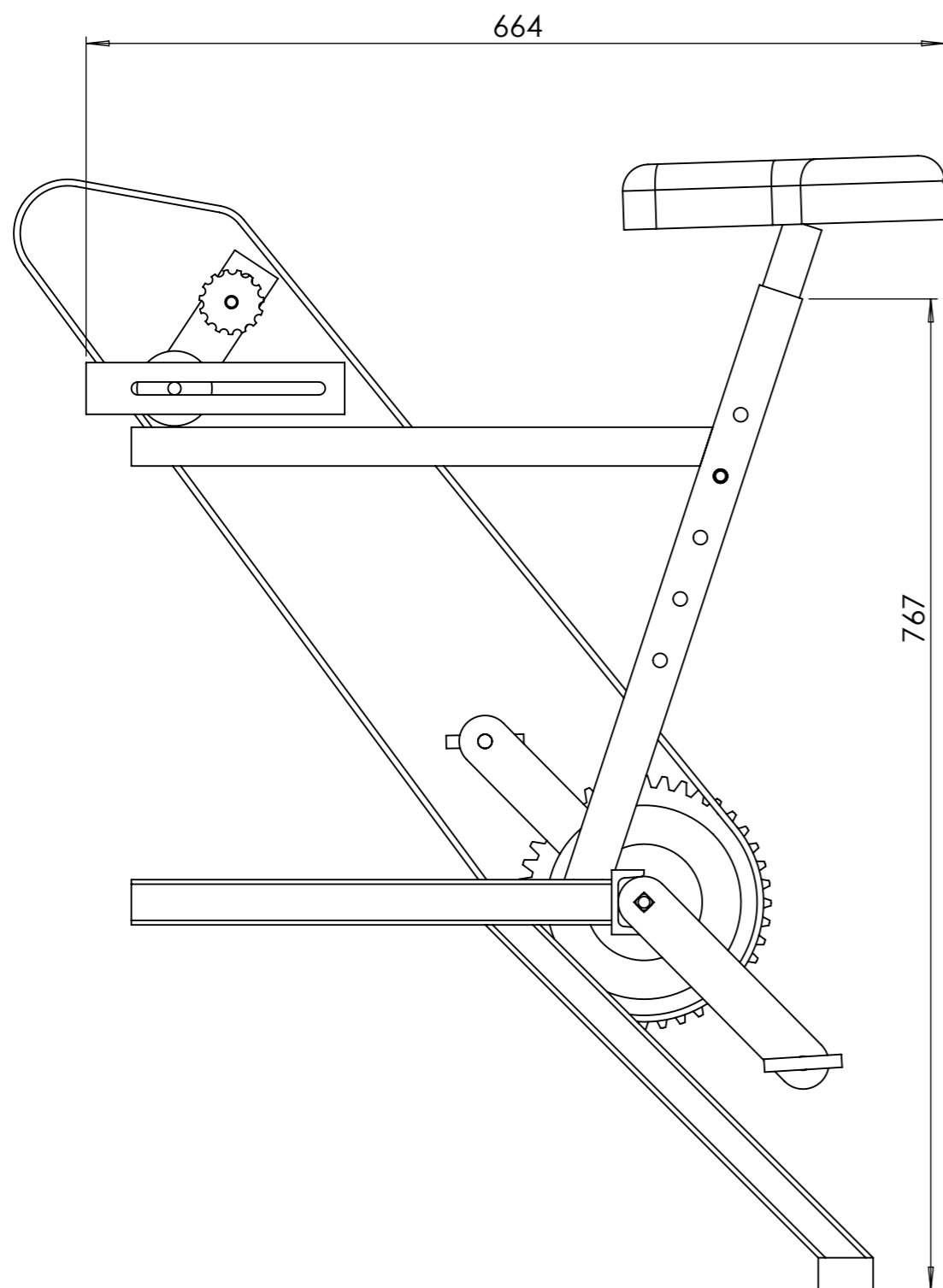

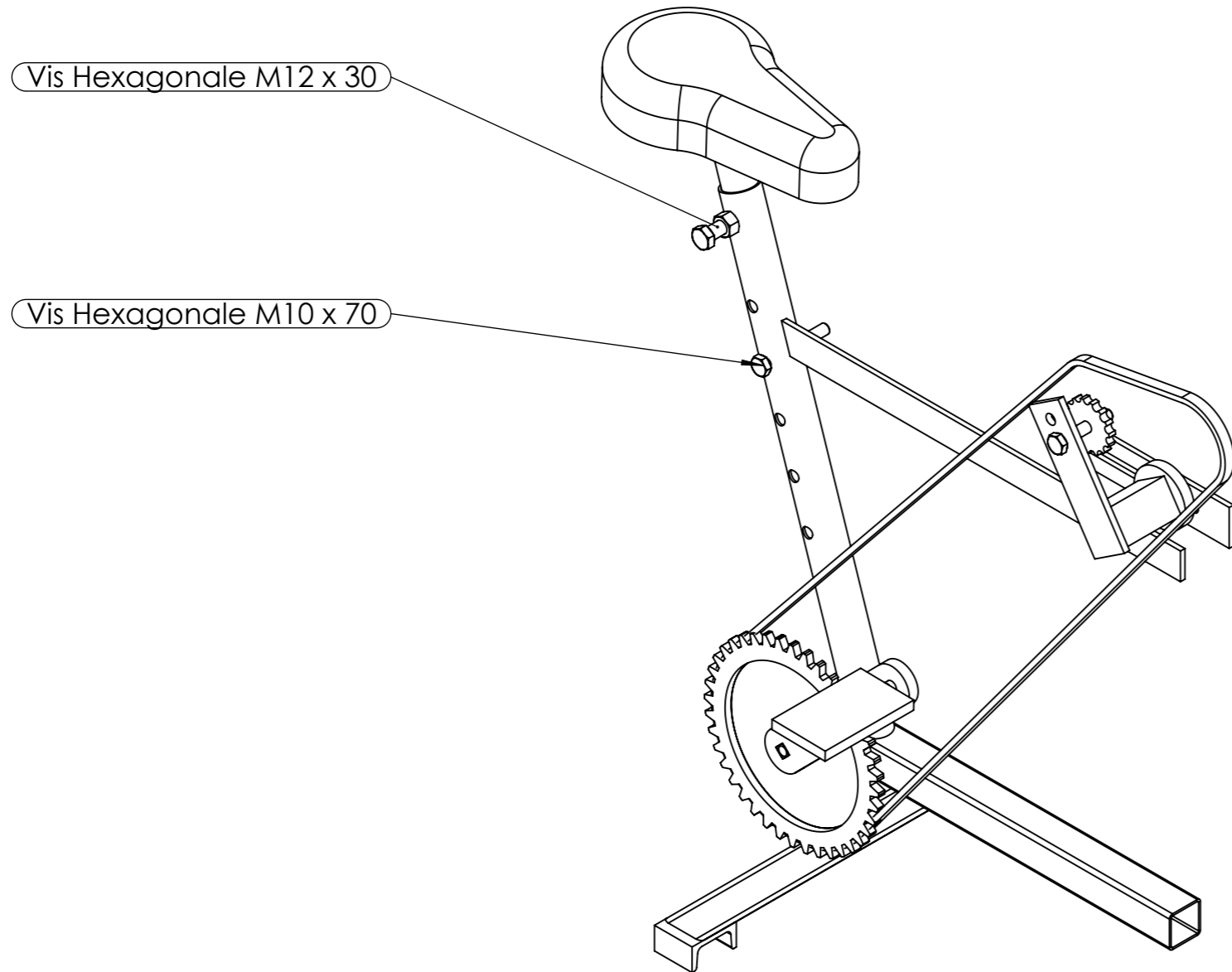

repère	Désignation	Quantité
Vis Hexagonale	Vis hexagonale M12 x 30	1
tendeur simple 15 dents	tendeur simple 08B1	1
selle	selle + tige velo 26mm	1
boitier de pedalier bsa 110-68-un26	Boitier de pédalier	1
pédalier droit	Pédalier	1
pédale	Pédales BMX	1
chaîne	Chaîne à rouleau, 08B1, 1,4m	1
Vis Hexagonale	vis hexagonale M10 x 70	1
A45	Fer U 50 x 25 x 5	2
A39	tube rond 35 x 2	2
A49	RollUnroll - Platine tension	2
A40	Tube carré 30 x 2	2
A42	Fer plat 30 x 5	2
A73	Ecrou M12 brut	2
A43	Moyeu pédalier	2
US18	US18 Goulotte de glissement	1
demi_maillon	Demi-maillon de chaîne 08B1	1
A37	tube carré 35 x 2	2
A38	Fer U 50 x 25 x 5	2



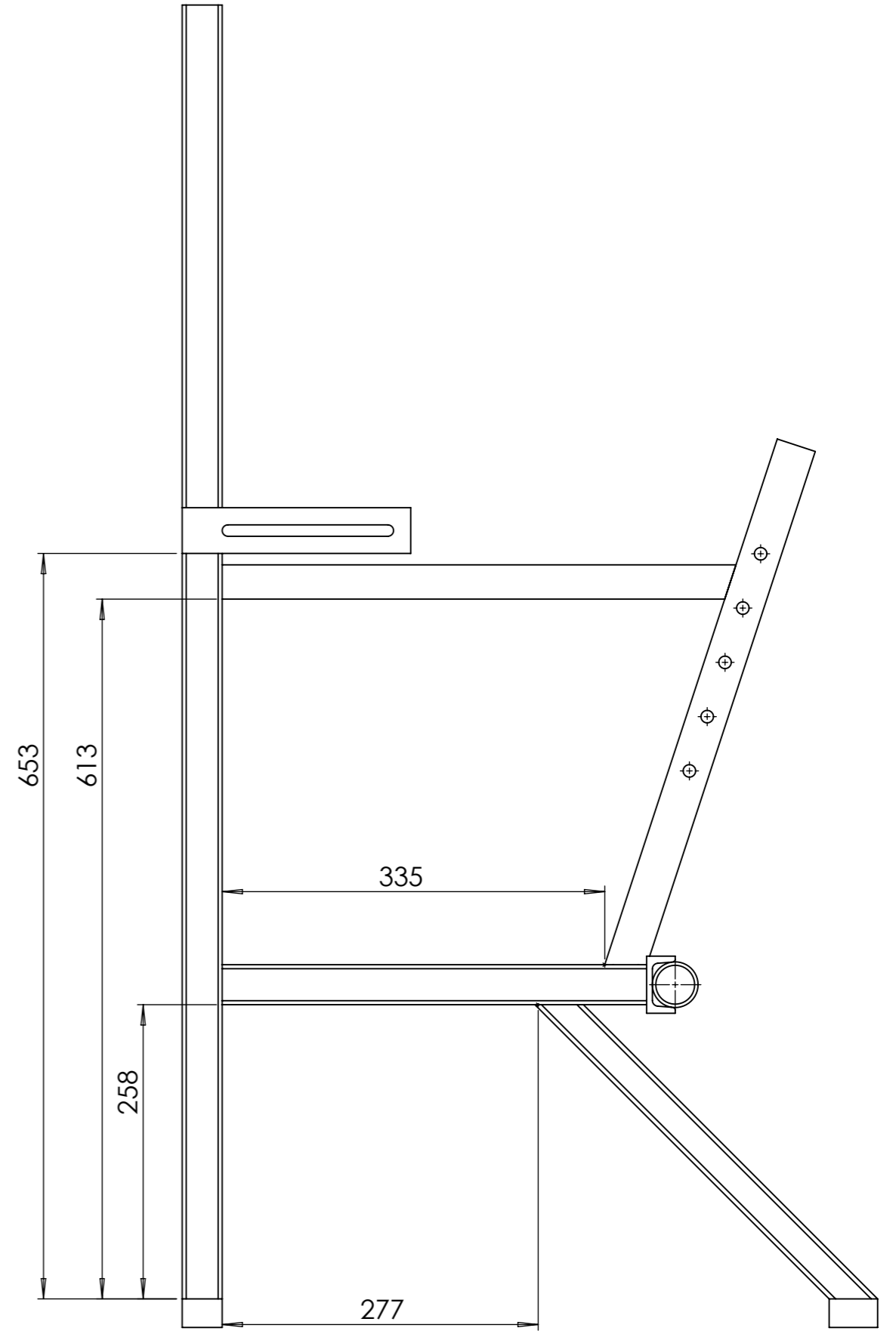
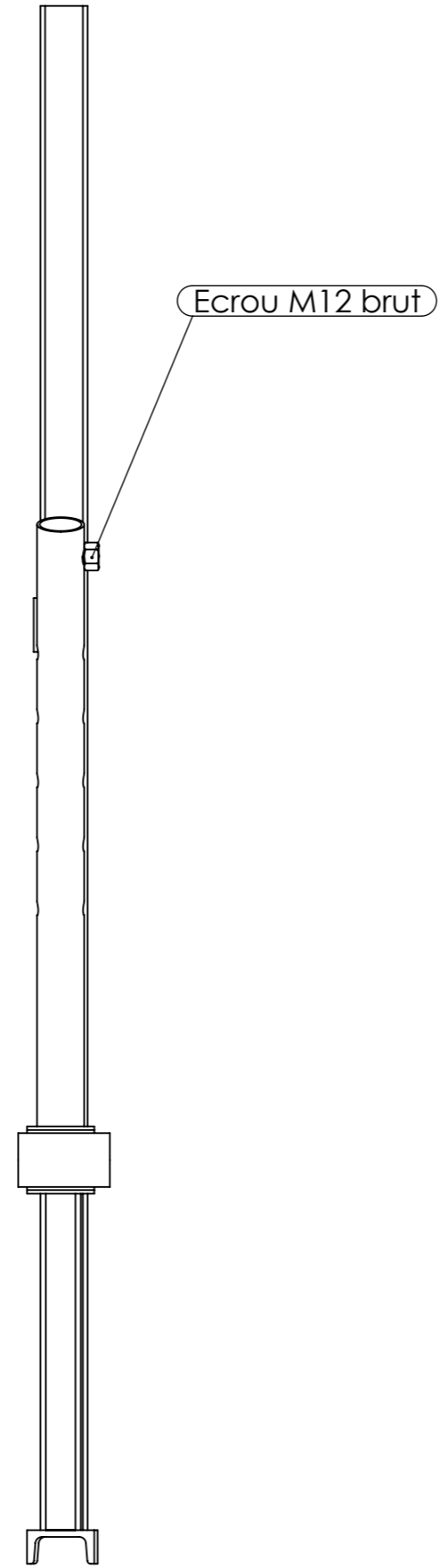
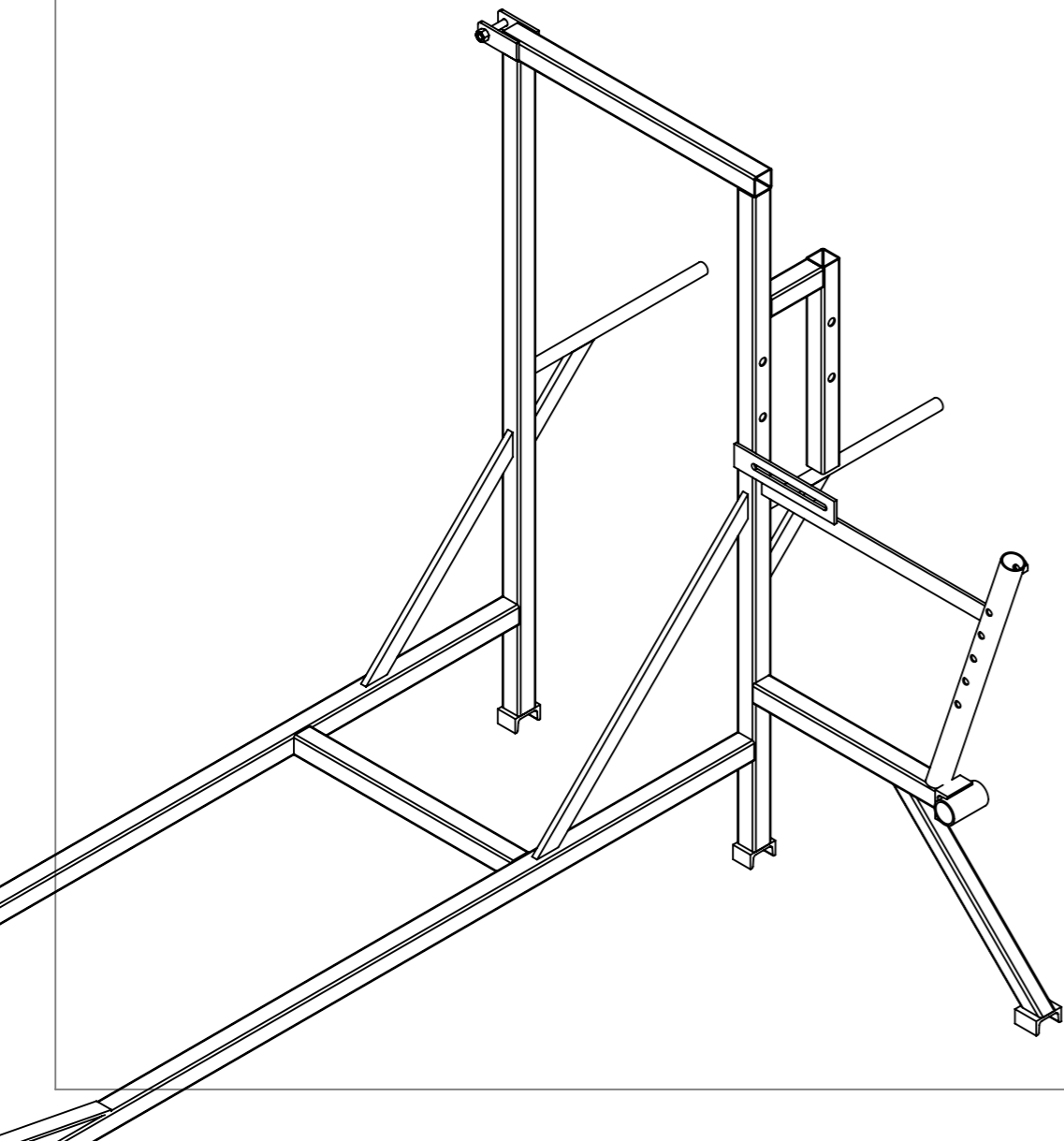

repère	Désignation	Quantité
Vis Hexagonale	Vis hexagonale M12 x 30	1
Vis Hexagonale	vis hexagonale M10 x 70	1
	US18 Goulotte de glissement	1
	Demi-maillon de chaîne 08B1	1

Outil	dérouleuse enrouleuse textile				
Date	05/10/2020	Version	0.5	page n° 6 / 10	
Pièce	Châssis A - Assemblage		Qté	1	

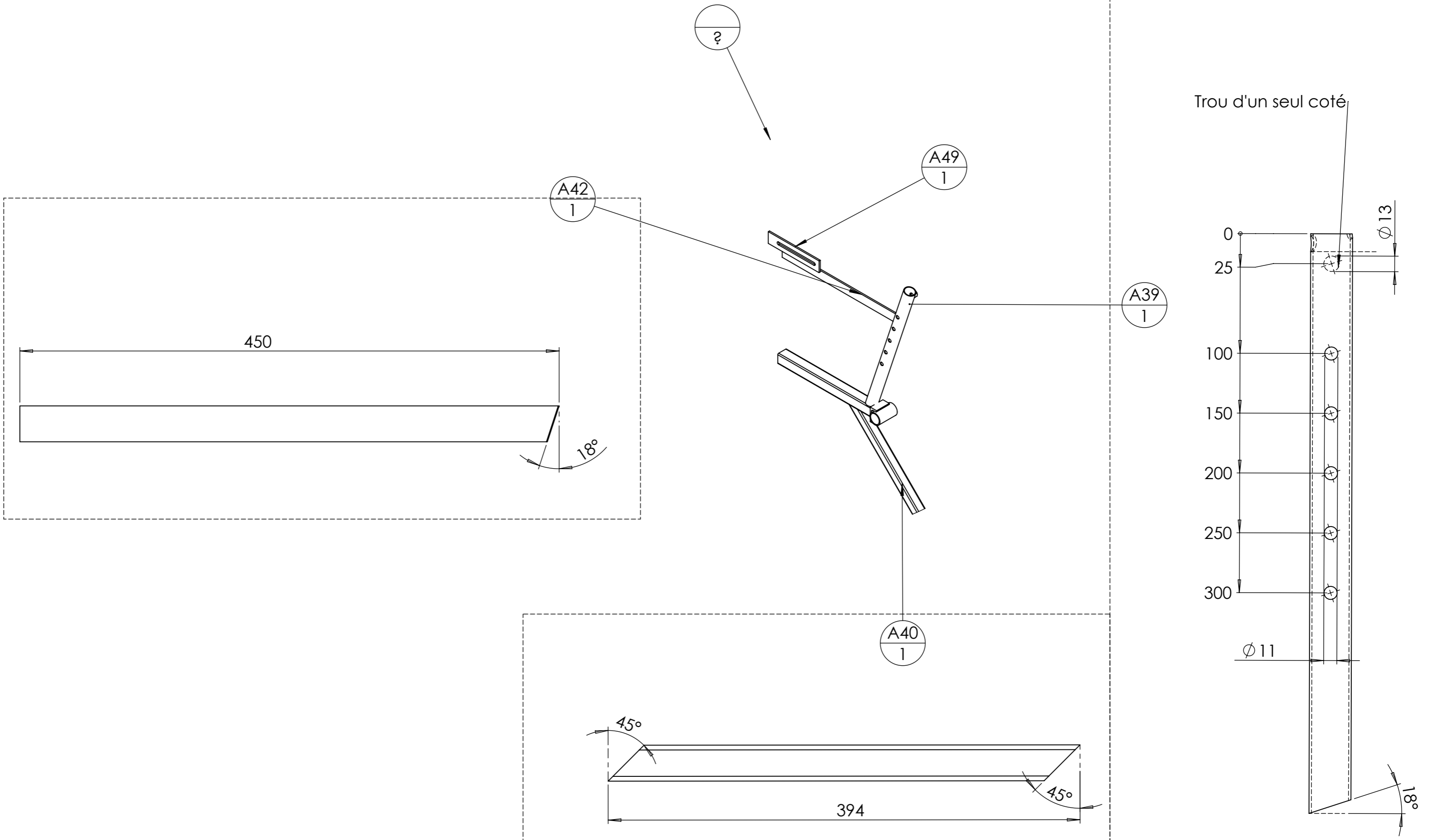

Outil	dérouleuse enrouleuse textile				
Date	05/10/2020	Version	0.5		page n° 7 / 10
Pièce	A - Pièces		Qté		1



Outil	dérouleuse enrouleuse textile				
Date	05/10/2020	Version	0.5		page n° 8 / 10
Pièce	Point de vigilance		Qté		1

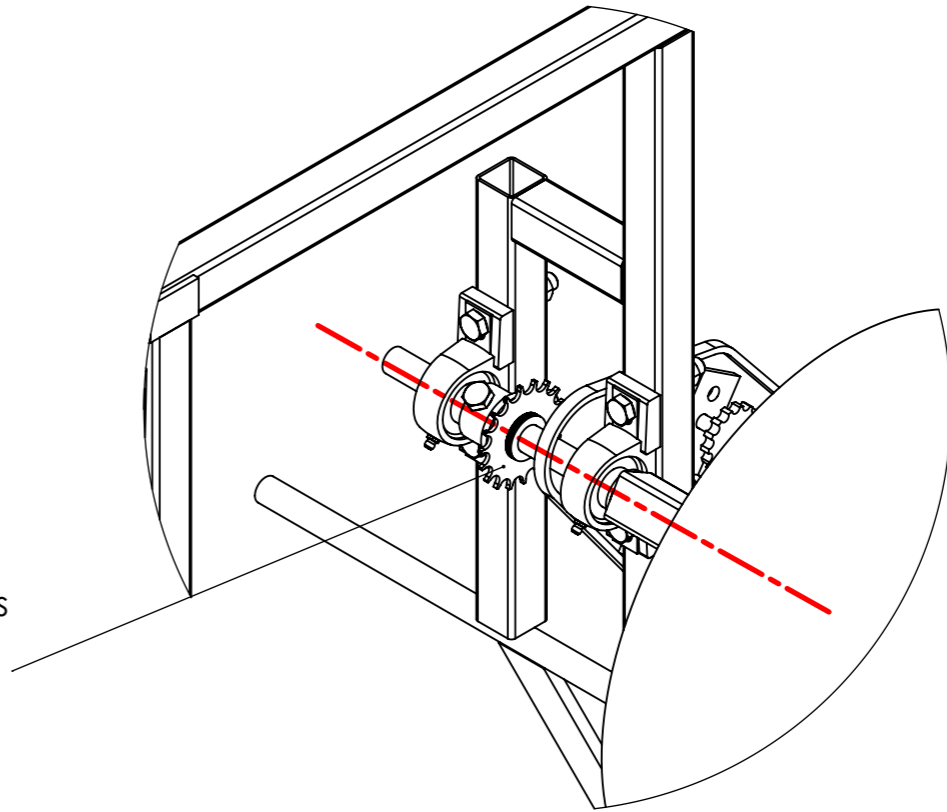
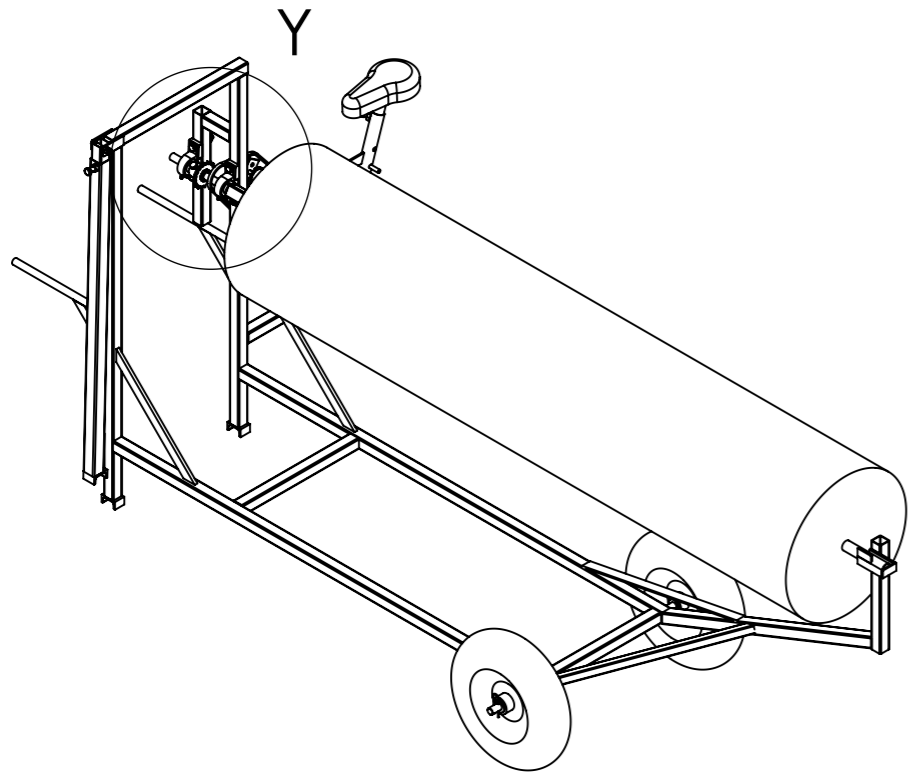

Le pignon libre doit être monté dans le bon sens et dans l'alignement du plateau

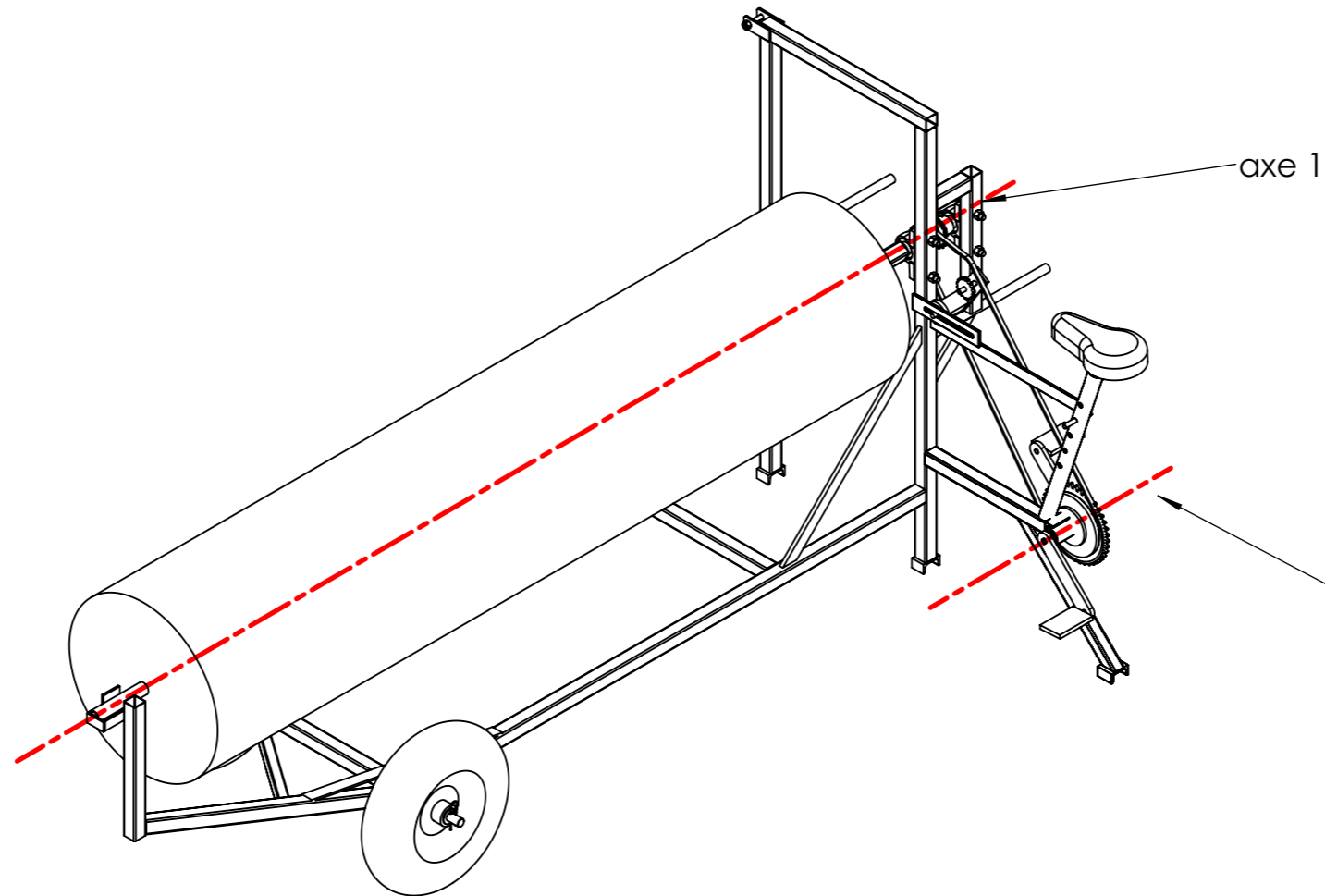

Vigilance soudure : l'axe du pédalier doit être parallèle à l'axe 1 !

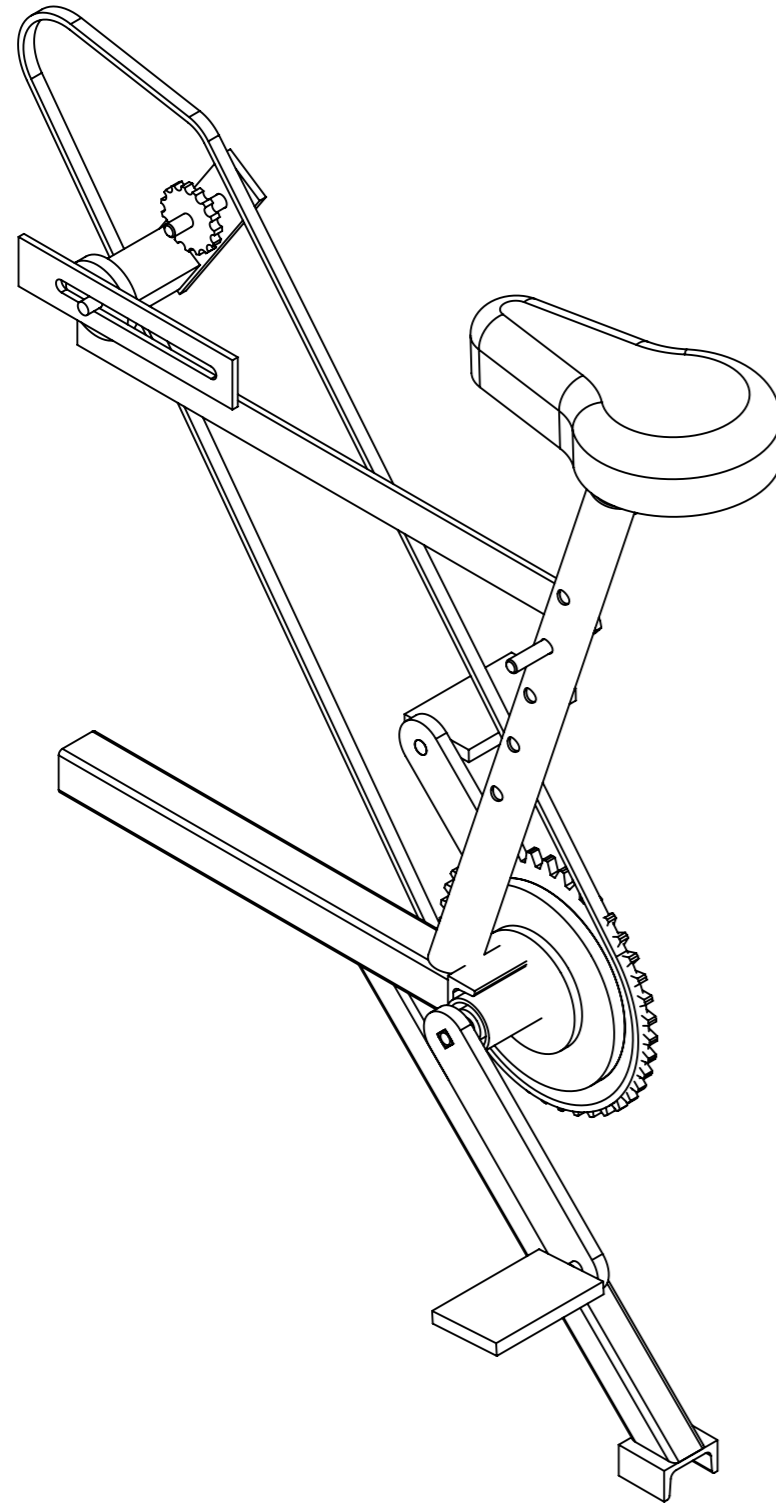

repère	Désignation	ANGLE1	ANGLE2	p	LONGUEUR	Quantité
Vis Hexagonale	Vis hexagonale M12 x 30					1
tendeur simple 15 dents	tendeur simple 08B1					1
selle	selle + tige velo 26mm					1
boitier de pedalier bsa 110-68-un26	Boitier de pédalier					1
pédalier droit	Pédalier					1
pédale	Pédales BMX					1
chaîne	Chaîne à rouleau, 08B1, 1,4m					1
Vis Hexagonale	vis hexagonale M10 x 70					1
A45	Fer U 50 x 25 x 5	0.00	0.00		42	2
A39	tube rond 35 x 2	18.17	0.00	1x Ø31 ; 1x Ø13 ; 10x Ø11 ;	484	2
A49	RollUnroll - Platine tension					2
A40	Tube carré 30 x 2	45.00	45.00		394	2
A42	Fer plat 30 x 5	0.00	-		450	2
A73	Ecrou M12 brut					2
A43	Moyeu pédalier			1x Ø34 ;		2
US18	US18 Goulotte de glissement					1
demi_maillon	Demi-maillon de chaîne 08B1					1
A37	tube carré 35 x 2	0.00	0.00		372	2
A38	Fer U 50 x 25 x 5	0.00	0.00		50	2

Outil	dérouleuse enrrouleuse textile				
Date	05/10/2020	Version	0.5		page n° 10 / 10
Pièce	Contributions		Qté		1



Les travaux pour réaliser la présente mise à jour ont bénéficié d'une contribution des collectivités publiques :



Cette mise à jour, comme les précédentes, a bénéficié de la contribution bénévole et décisive des nombreux(es) paysan(ne)s, membres formels ou informels du collectif L'Atelier paysan. Nottament Romuald Botte et Francis Aymonier, tout deux maraichers friands d'innovation et d'ergonomie.

