

Les mêmes extensions sont utilisables sur les versions étroites ou large

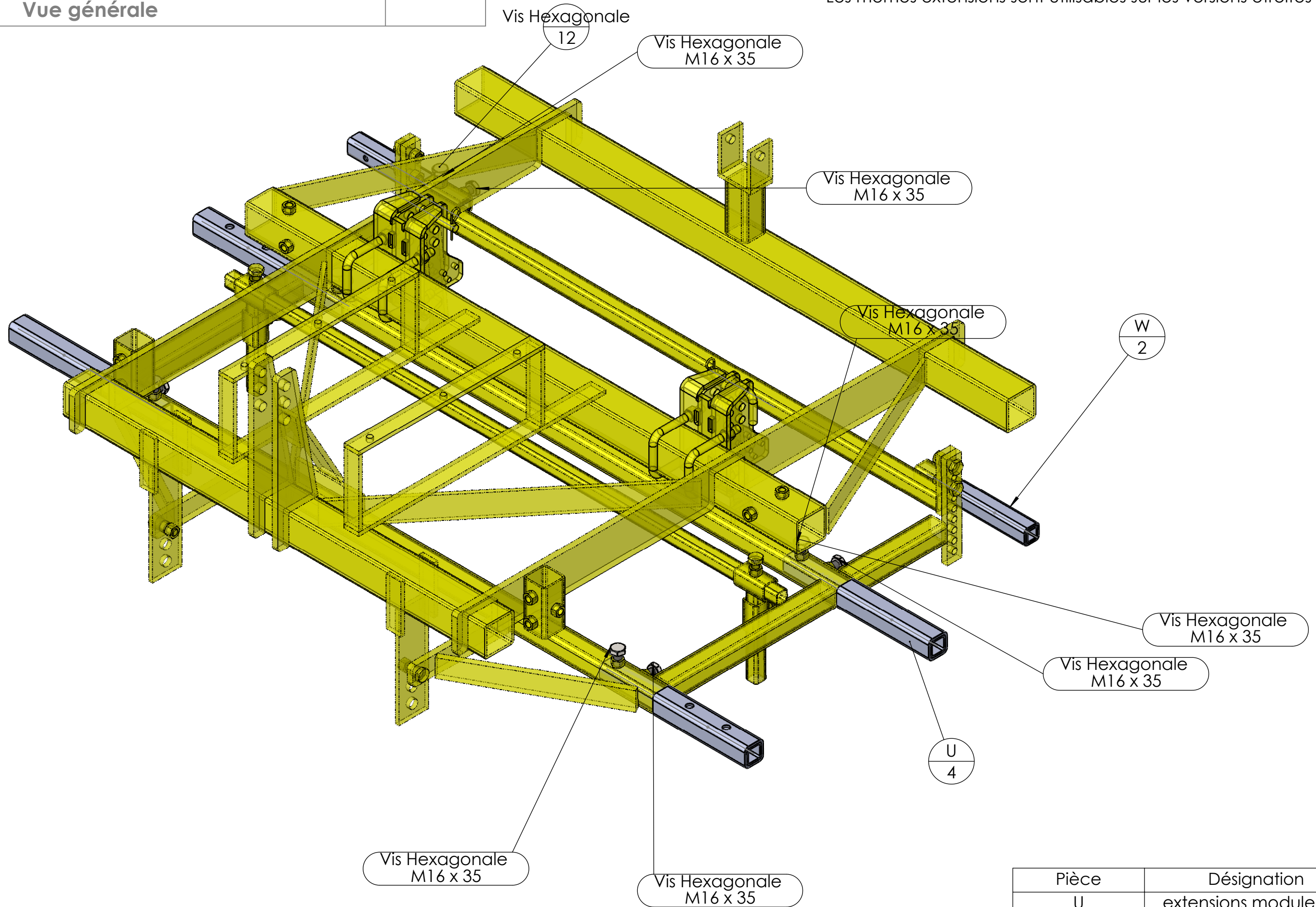

| Pièce | Désignation | Qté |
|----------------|----------------------------|-----|
| U | extensions module bas | 4 |
| W | extension barre porte dent | 2 |
| Vis Hexagonale | Vis hexagonale M16 x 35 | 12 |

Trous pour soudure bouchon

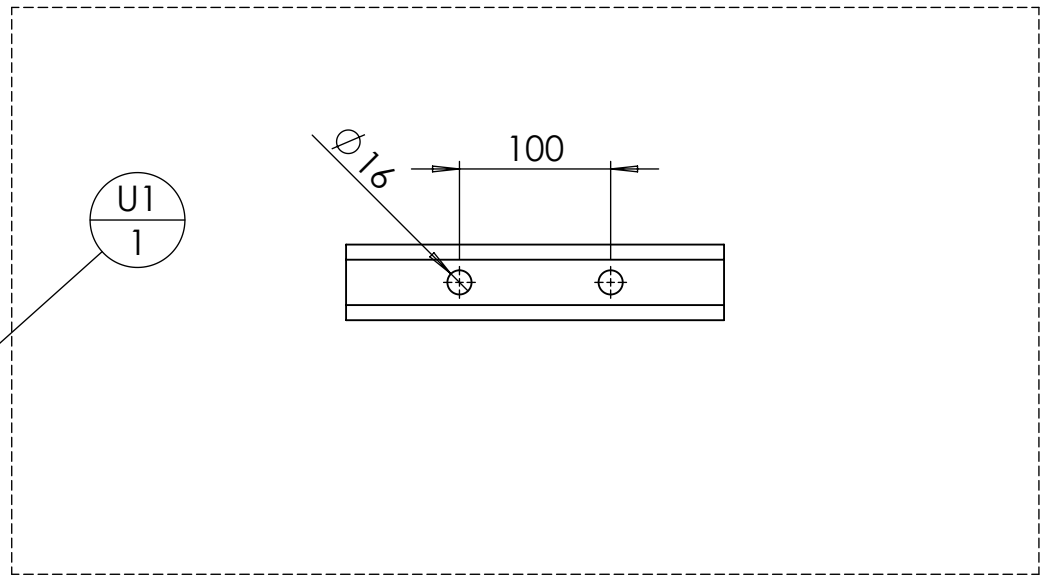
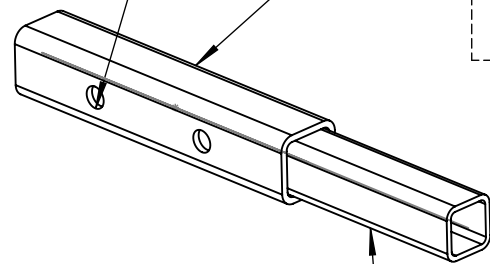

| ID | Description | ANGLE1 | ANGLE2 | p | Longueur | Qté |
|----|-------------------|--------|--------|----------|----------|-----|
| U1 | tube carré 50 x 5 | 0.00 | 0.00 | 2x Ø16 ; | 250 | 1 |
| U2 | tube carré 40 x 4 | 0.00 | 0.00 | | 400 | 1 |

Puisqu'il n'y a pas de jeu (tube de 40 à enfiler dans du 40 intérieur), enfoncer à la massette le tube intérieur

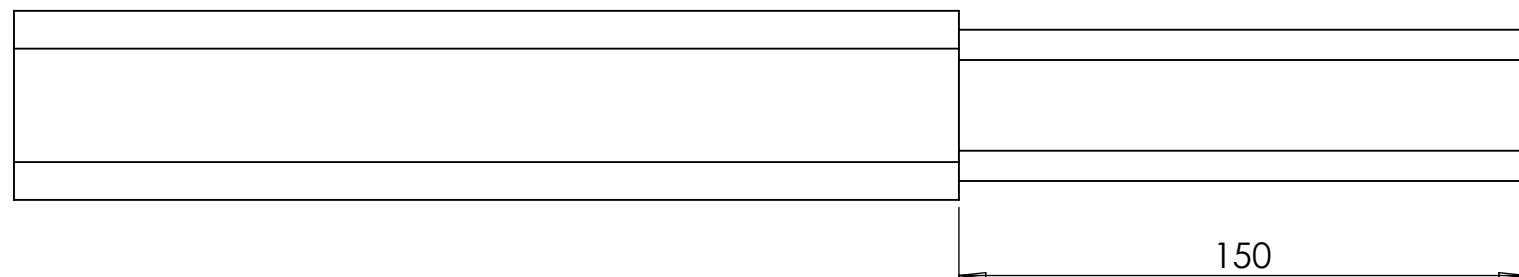
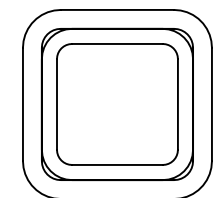
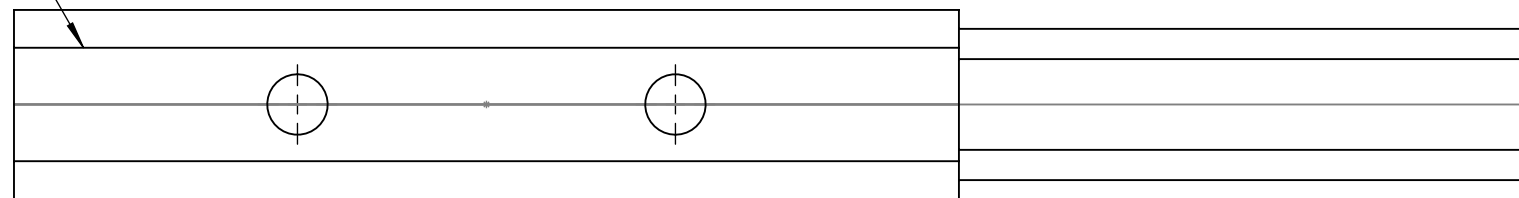

Trous pour soudure bouchon

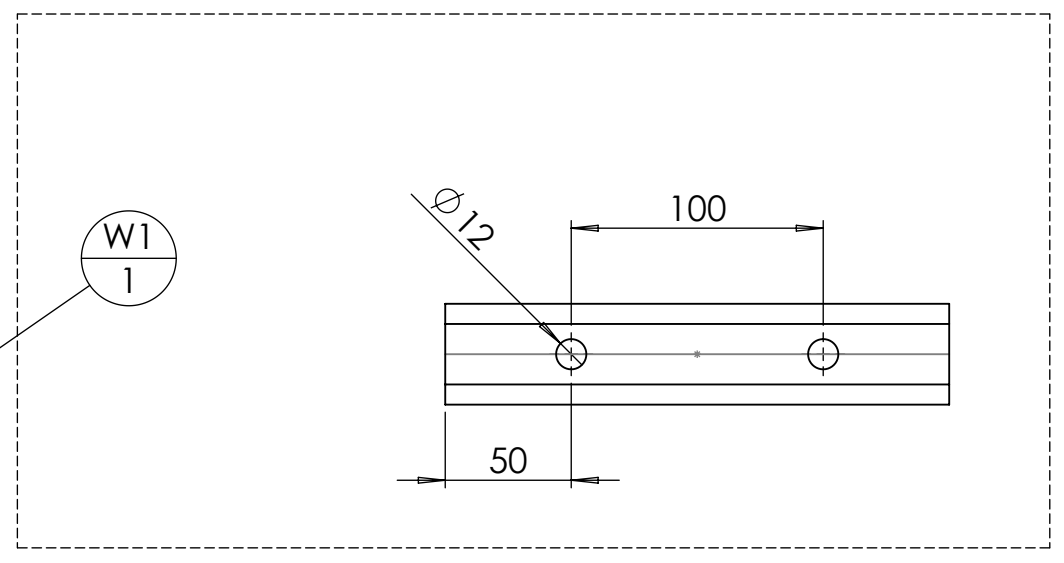
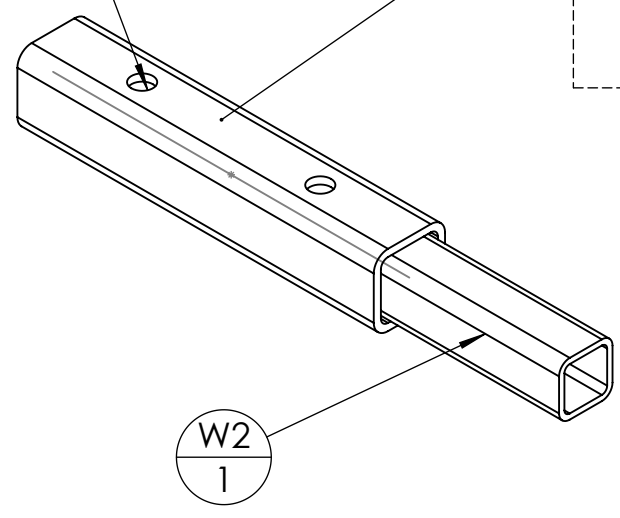

| ID | Description | ANGLE1 | ANGLE2 | p | Longueur | Qté |
|----|-------------------|--------|--------|----------|----------|-----|
| W1 | tube carré 40 x 4 | 0.00 | 0.00 | 2x Ø12 ; | 200 | 1 |
| W2 | tube carré 30 x 3 | 0.00 | 0.00 | | 300 | 1 |

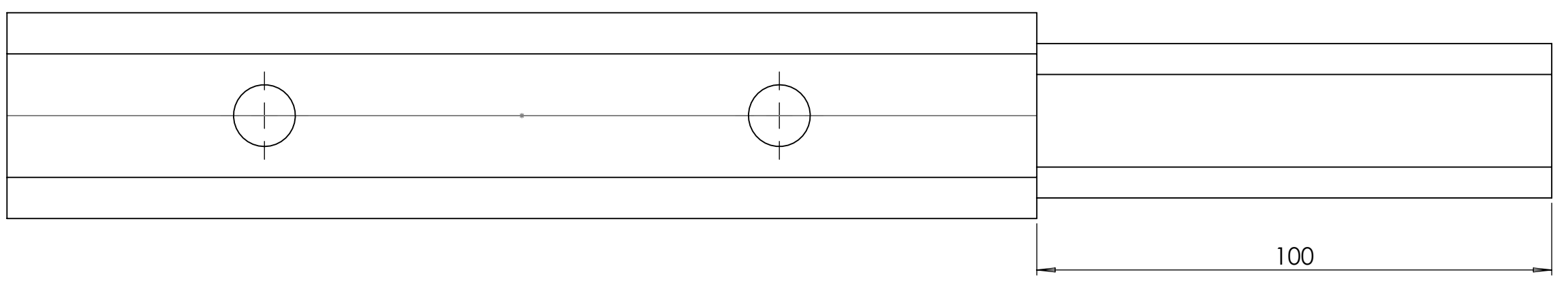
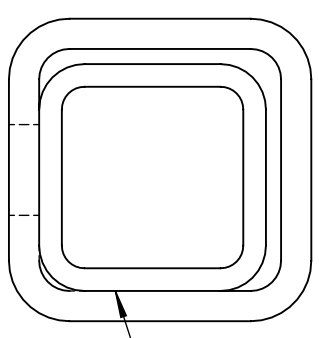

Le tube est plaqué dans le coin et les soudures bouchons se font sur une face plaquée.

| | | | | | |
|---------|---------------------|---------|-----|--|---------------|
| Outil | Extensions cadre ST | | | | |
| Date | 30/07/2021 | Version | 4.0 | | page n° 4 / 4 |
| Feuille | Fournitures | | | | |

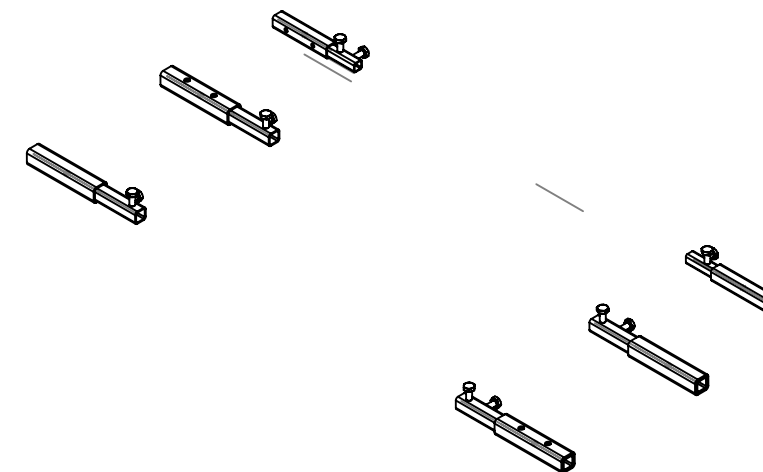

| repère | Désignation | ANGLE1 | ANGLE2 | p | LONGUEUR | Quantité |
|----------------|----------------------------|--------|--------|----------|----------|----------|
| U | extensions module bas | | | | | 4 |
| U1 | tube carré 50 x 5 | 0.00 | 0.00 | 2x Ø16 ; | 250 | 1 |
| U2 | tube carré 40 x 4 | 0.00 | 0.00 | | 400 | 1 |
| W | extension barre porte dent | | | | | 2 |
| W1 | tube carré 40 x 4 | 0.00 | 0.00 | 2x Ø12 ; | 200 | 1 |
| W2 | tube carré 30 x 3 | 0.00 | 0.00 | | 300 | 1 |
| Vis Hexagonale | Vis hexagonale M16 x 35 | | | | | 12 |