

Outil	Cyclone		
Date	22/09/2022	Version	1.0
Feuille	Préambule		

Avant de commencer

La présente version est le résultat des évolutions par l'usage, d'expérimentations paysannes quotidiennes, des ajustements pratiques issus des retours des participants aux nombreuses formations et journées de terrain collectives.

L'autoconstruction de votre outil à l'aide de ce tutoriel n'est que le début de votre aventure. Si cette machine est pertinente en l'état pour de nombreux contextes, vous allez devoir l'adapter, la régler, la modifier pour l'ajuster à votre projet agronomique, vos itinéraires techniques, vos conditions pédo-climatiques. Vous allez donc faire vivre cette machine.

Félicitations, vous êtes en passe de devenir constructeur d'outils et machines agricoles homologué CE! Renseignez-vous sur vos responsabilités légales sur notre site: des outils paysans\techniques et réglementations. (<https://www.latelierpaysan.org/Techniques-et-reglementations>)

Merci de nous faire parvenir vos retours, vos découvertes, vos réussites.
Vos expériences individuelles, vos tâtonnements de terrain viendront enrichir le pot commun paysan, sous même licence libre que les présents plans.

<http://www.latelierpaysan.org/>

<http://forum.latelierpaysan.org>

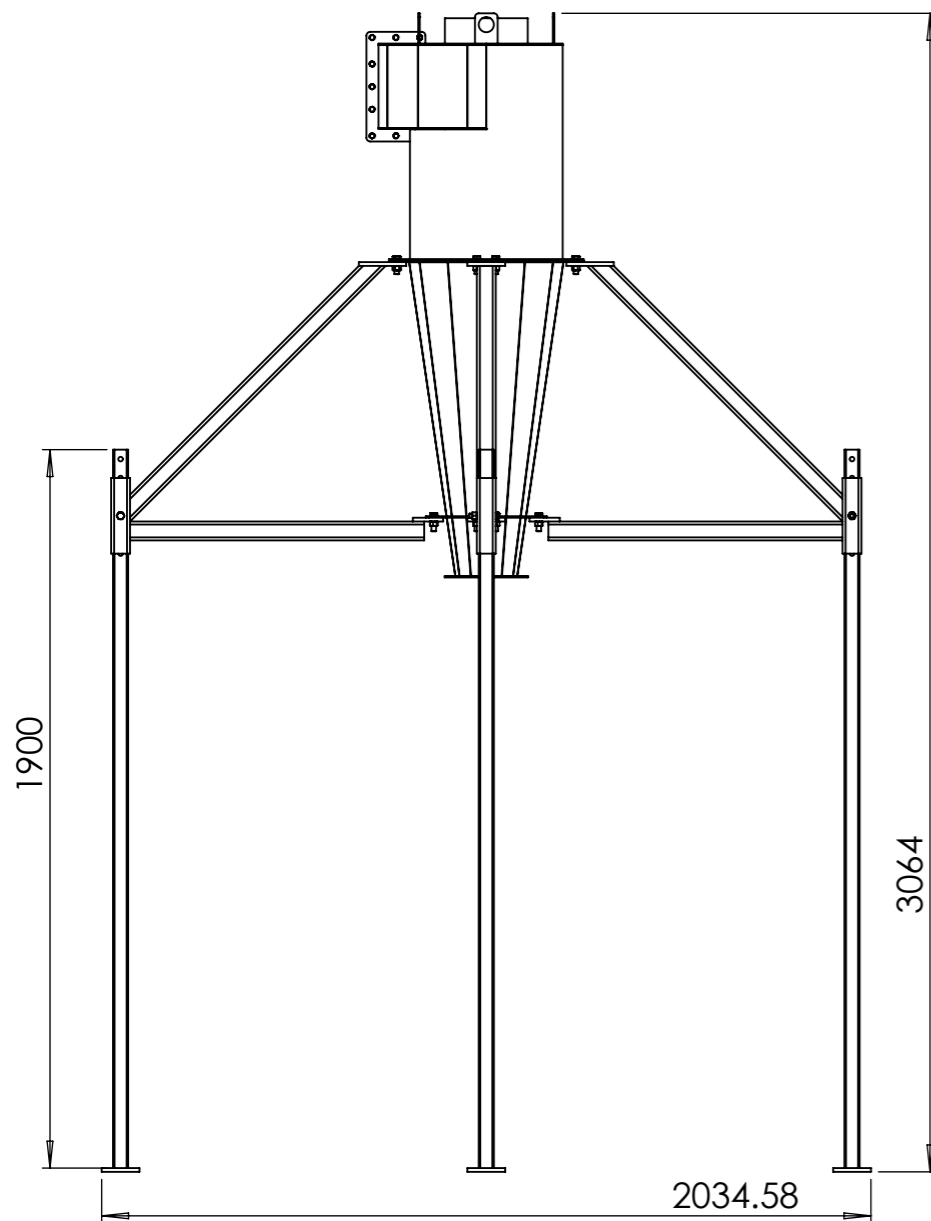

Les pieds sont assez hauts pour pouvoir placer un bigbag en dessous.

repère	Désignation	ANGLE1	ANGLE2	p	LONGUEUR	Quantité
B1	B1 Cyclone			1x Ø220 ;	SPE	1
B2	B2 Cyclone				SPE	1
B3	B3 Cyclone				SPE	1
B4	B4 Cyclone				SPE	1
B6	B6 Cyclone			8x Ø13 ;	SPE	1
B7	Tube rond 219.1 x 6.3	0°	0°	1x Ø206,5 ;	300	1
B8	B8 Cyclone			1x Ø40 ;	SPE	4
C1	C1 Cyclone			12x Ø9 ;	SPE	1
B6	B6 Cyclone			8x Ø13 ;	SPE	1
D2	D2 Cyclone			8x Ø9 ;	SPE	1
D3	D3 Cyclone				SPE	2
C1	C1 Cyclone			12x Ø9 ;	SPE	1
C2	tube rond 114.3 x 3.6	0°	0°		60	1
C3	C3 Cyclone				SPE	2
A1	tube carré 50 x 4	0°	0°		778	4
A2	tube carré 50 x 4	0°	0°	2x Ø12 ;	200	4
A3	tube carré 50 x 4	45°	45°		956.0084	4
A4	fer plat 100 x 10	0°	0°	2x Ø13 ;	125	4
A5	fer plat 100 x 10	0°	0°	2x Ø13 ;	80	4
Z1	tube carré 40.0000 x 2.0000	0°	0°	12x Ø12 ;	1900	4
Z2	fer plat 100 x 10	0°	0°		100	4
	Vis hexagonale M8 x 20				STD	12
	Ecrou M8 Zingué				STD	12
	Vis hexagonale M12 x 70				STD	4
	Ecrou M12 Zingué				STD	20
	Vis hexagonale M12 x 40				STD	16
D4	D4 Cyclone			8x Ø13 ;	SPE	1
B5	B5 Cyclone				SPE	1
Collier	Collier de serrage 122-130mm RHC122130				STD	2
Tuyau	Tuyau ventilation SL37120 120mm				STD	1

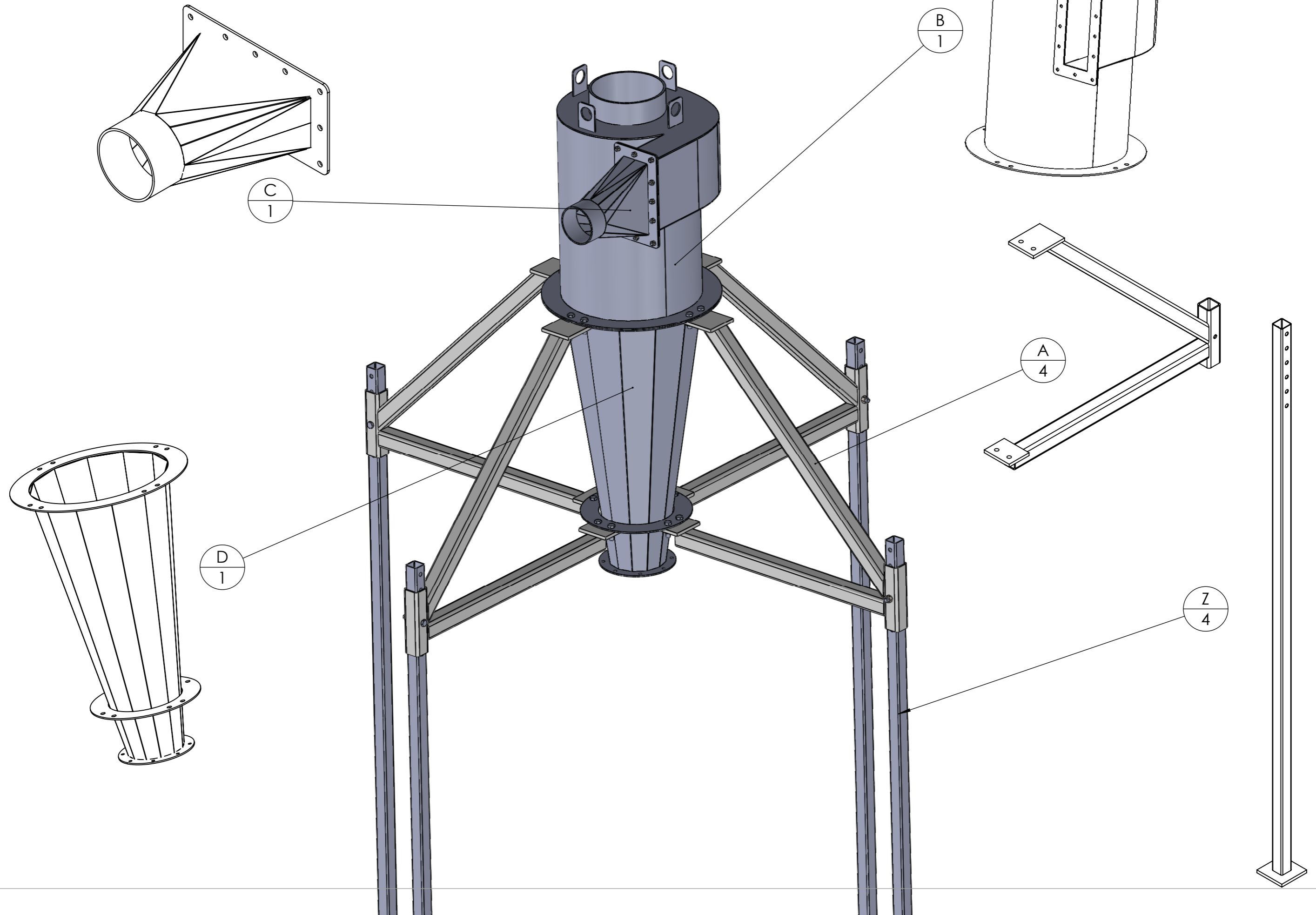

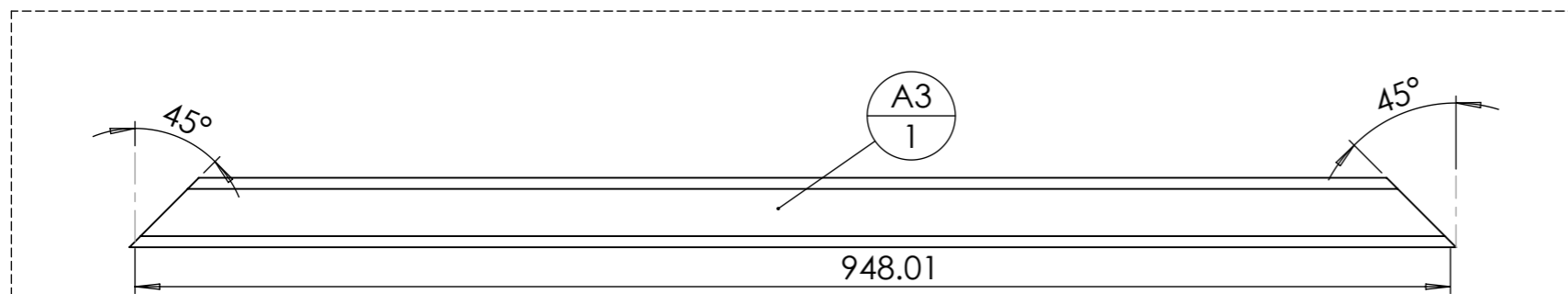
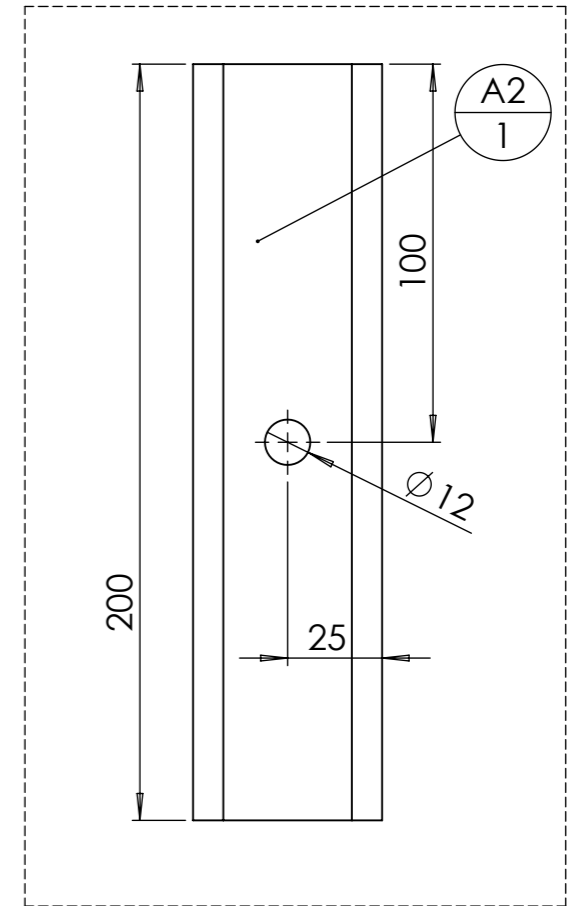
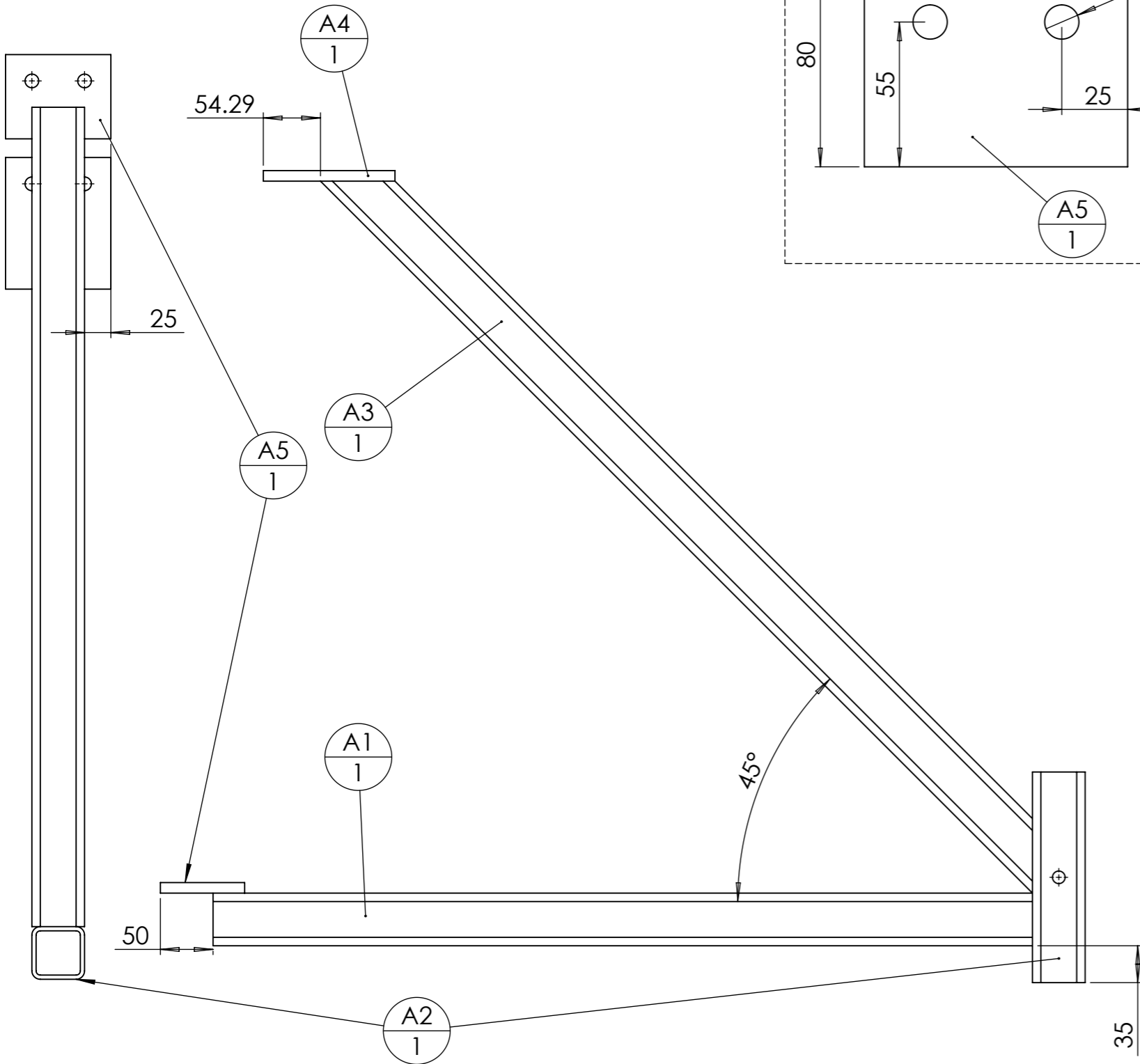
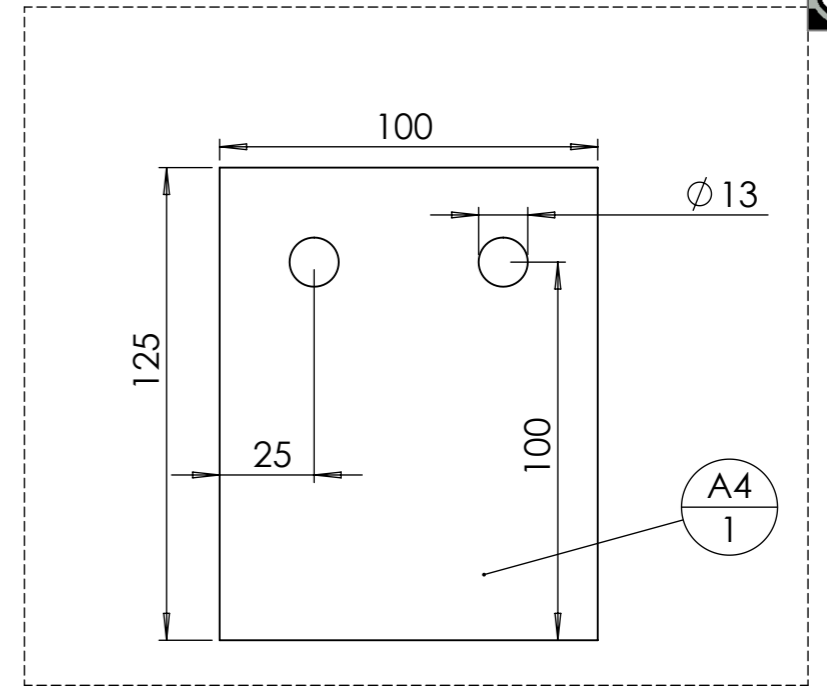
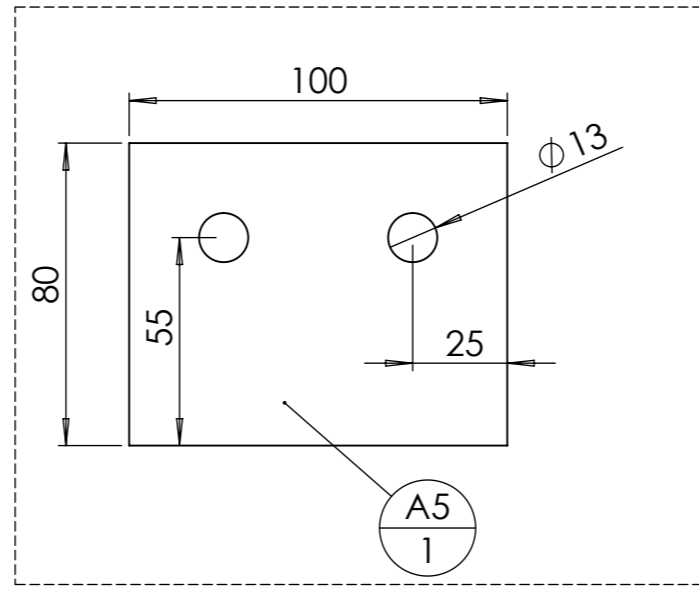

repère	Désignation	ANGLE1	ANGLE2	p	LONGUEUR	Quantité
A1	tube carré 50 x 4	0°	0°		778	1
A2	tube carré 50 x 4	0°	0°	2x Ø12 ;	200	1
A3	tube carré 50 x 4	45°	45°		956.0084	1
A4	fer plat 100 x 10	0°	0°	2x Ø13 ;	125	1
A5	fer plat 100 x 10	0°	0°	2x Ø13 ;	80	1

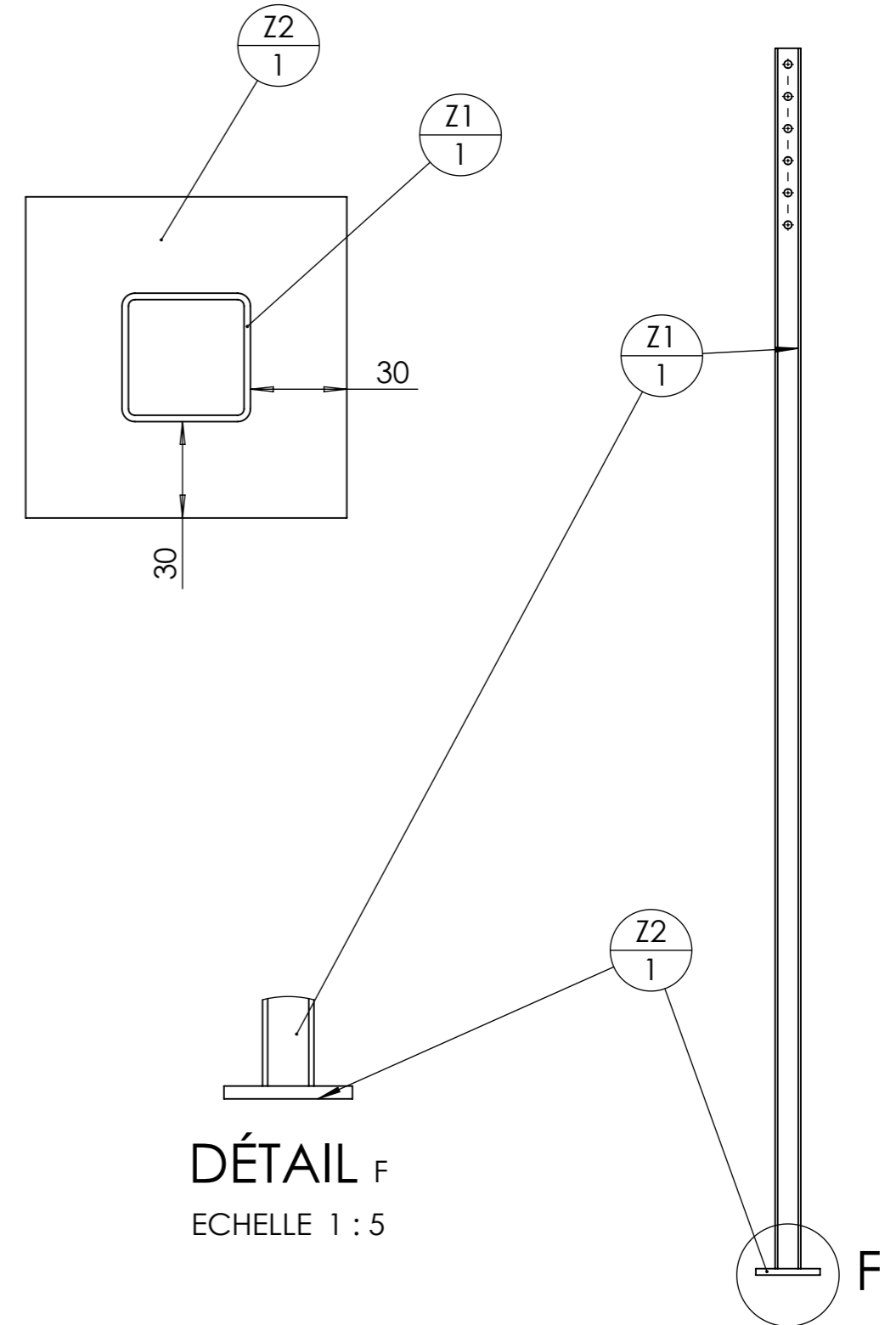
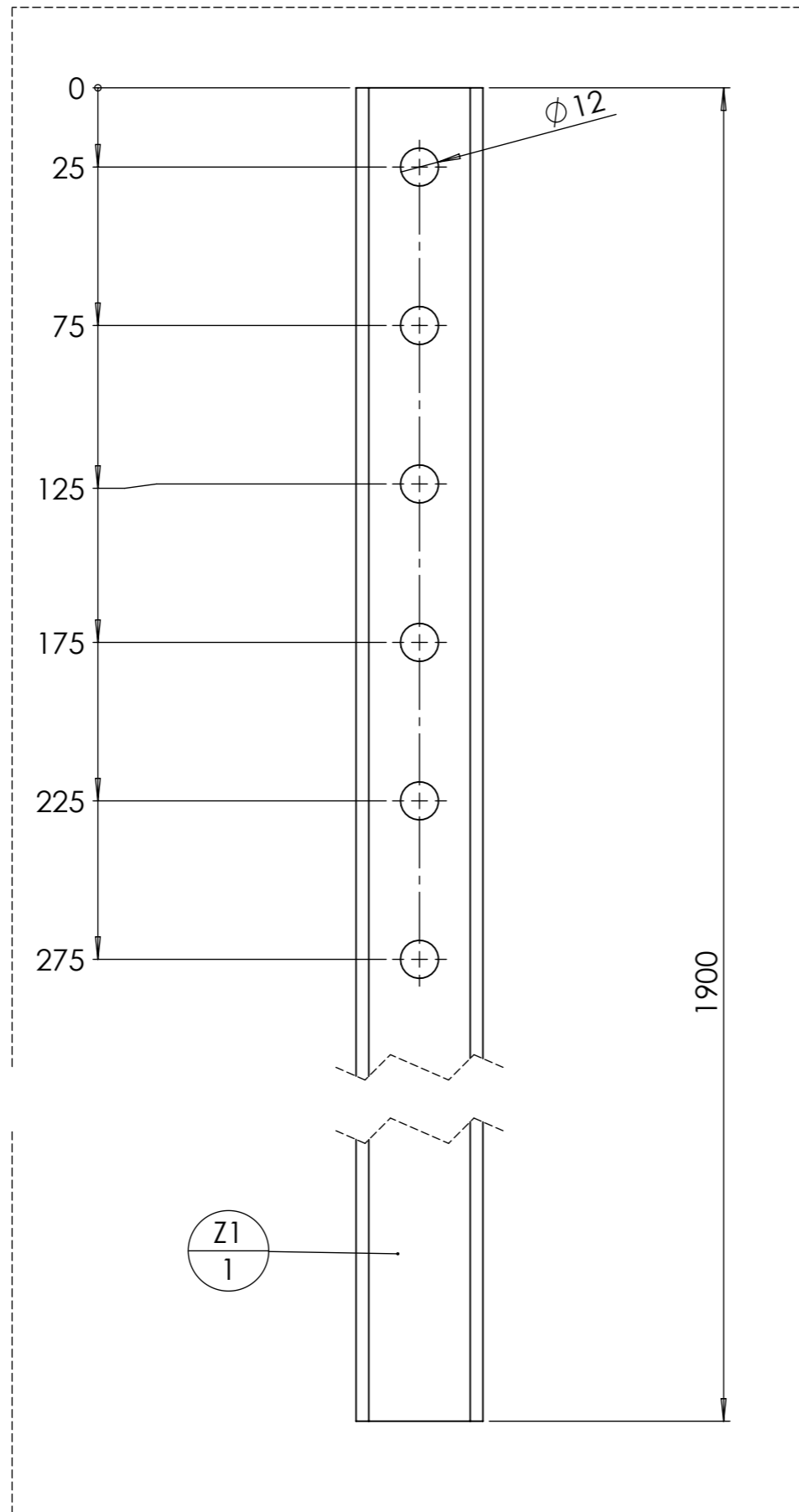

DÉTAIL F
 ECHELLE 1 : 5

repère	Désignation	ANGLE1	ANGLE2	p	LONGUEUR	Quantité
Z1	tube carré 40.0000 x 2.0000	0°	0°	12x Ø12 ;	1900	1
Z2	fer plat 100 x 10	0°	0°		100	1

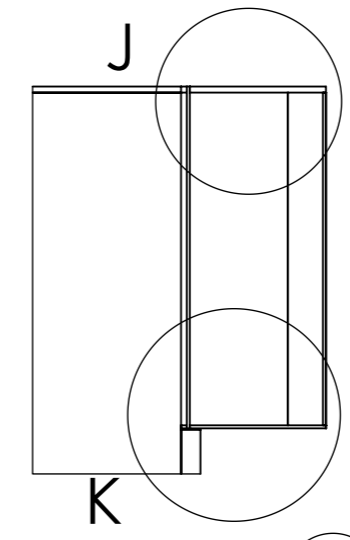
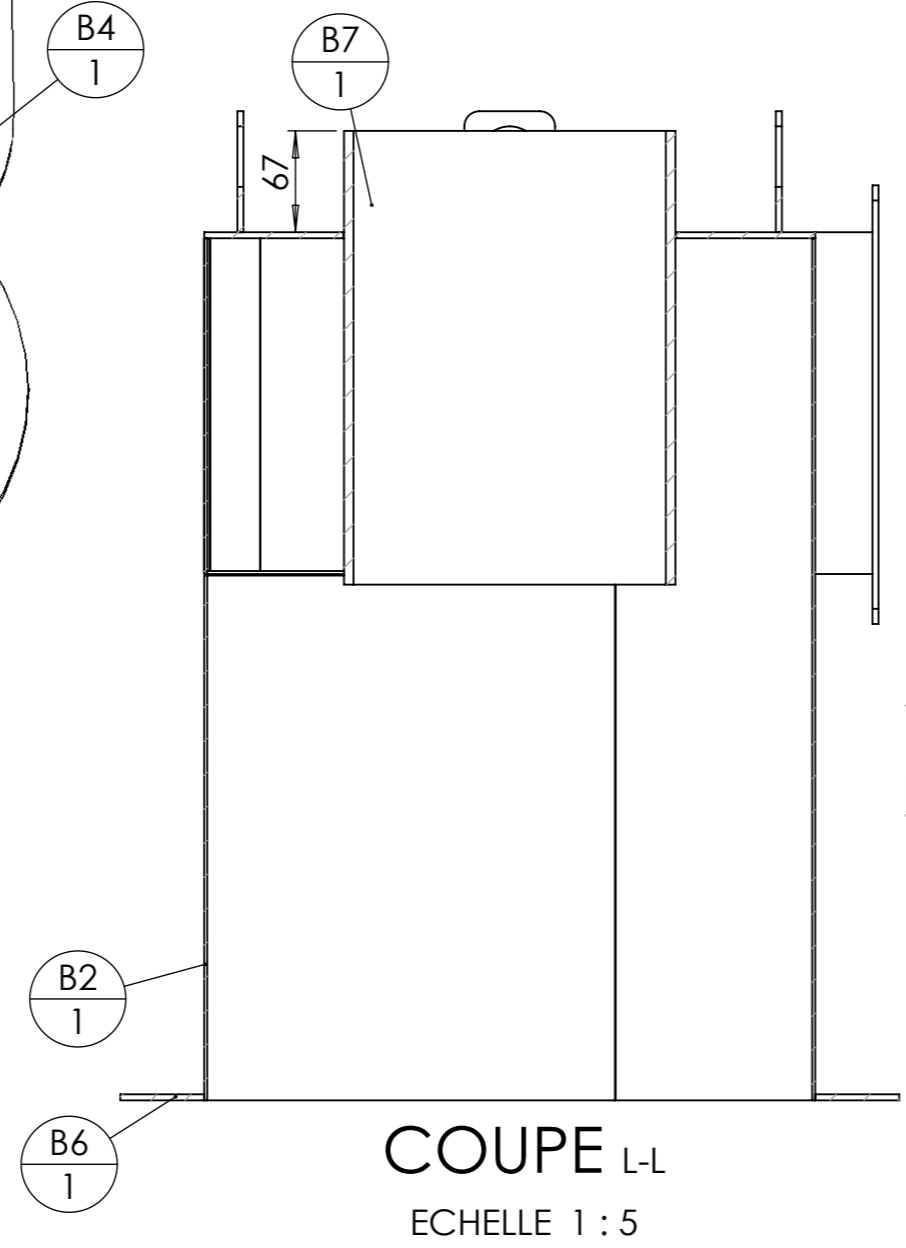
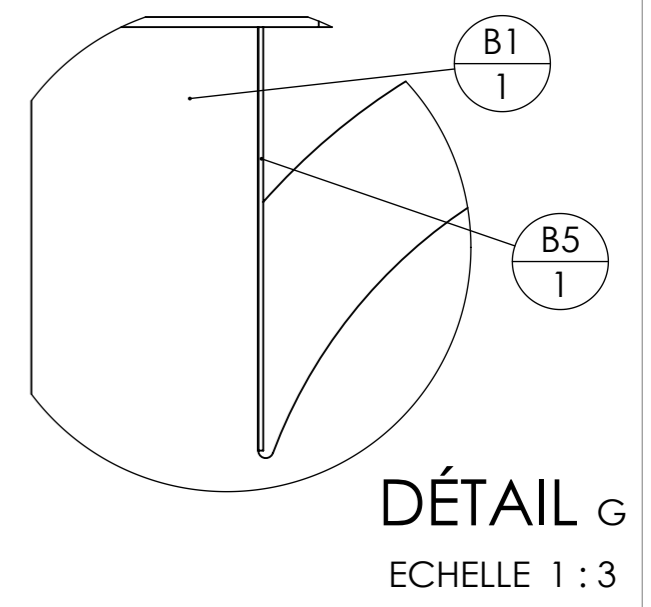
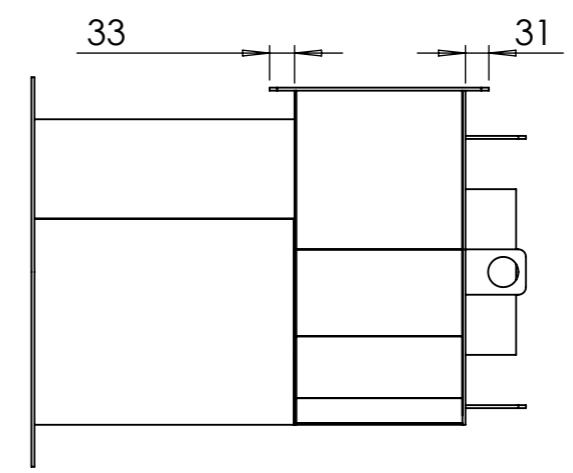
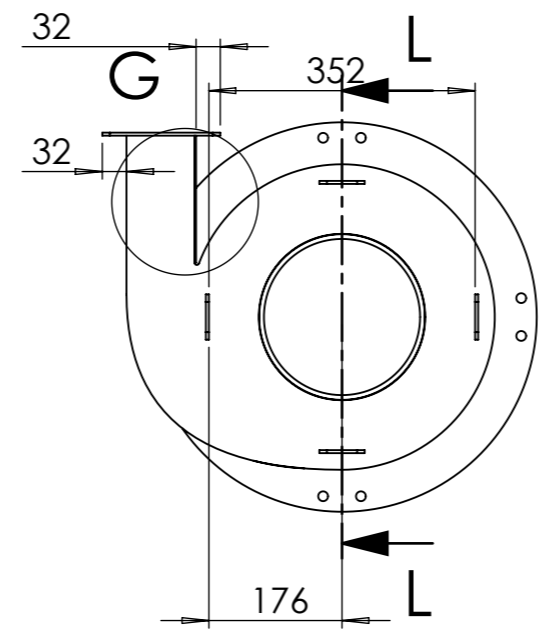
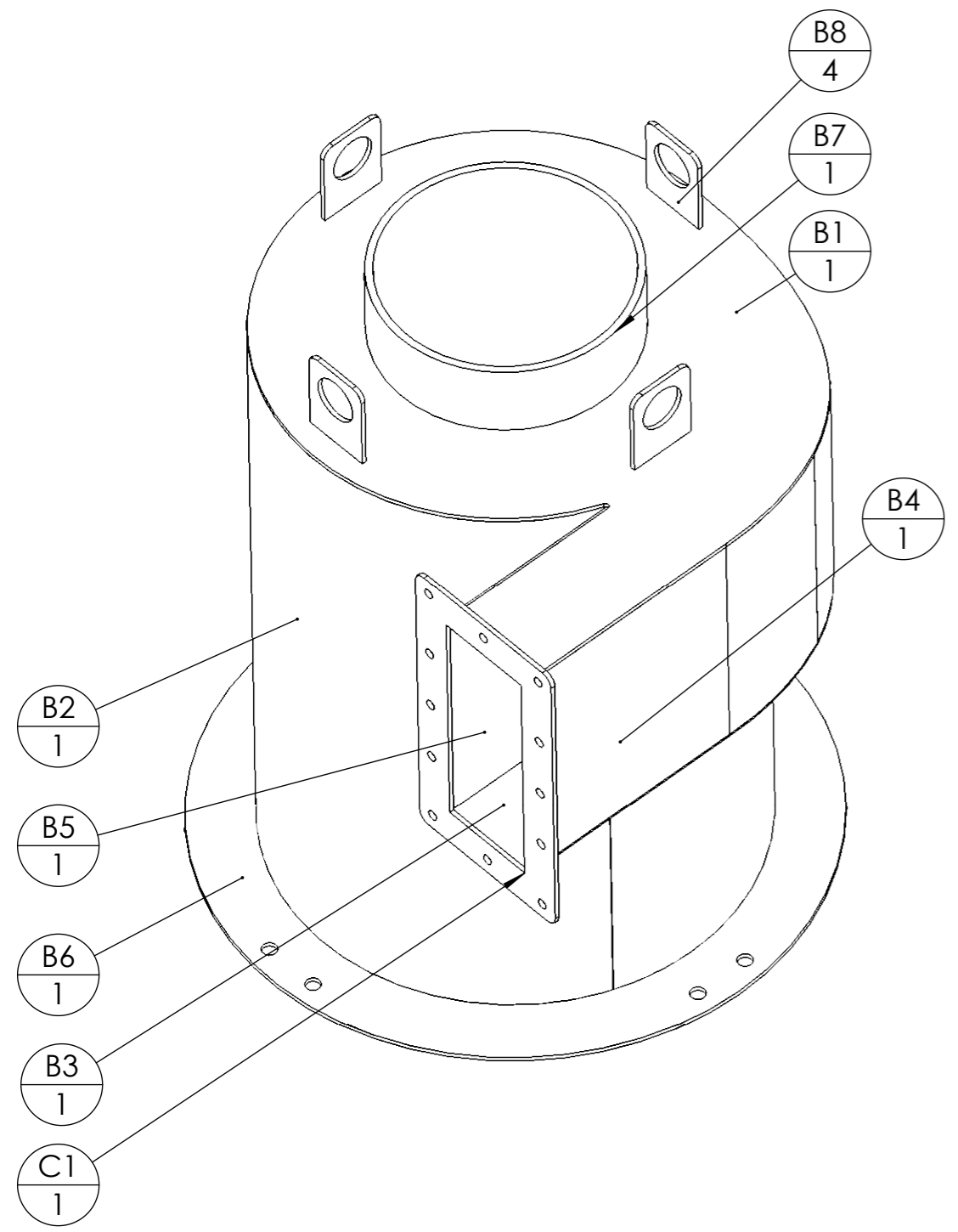

Vue de détail sans **C1**
pour voir le placement des tôles.

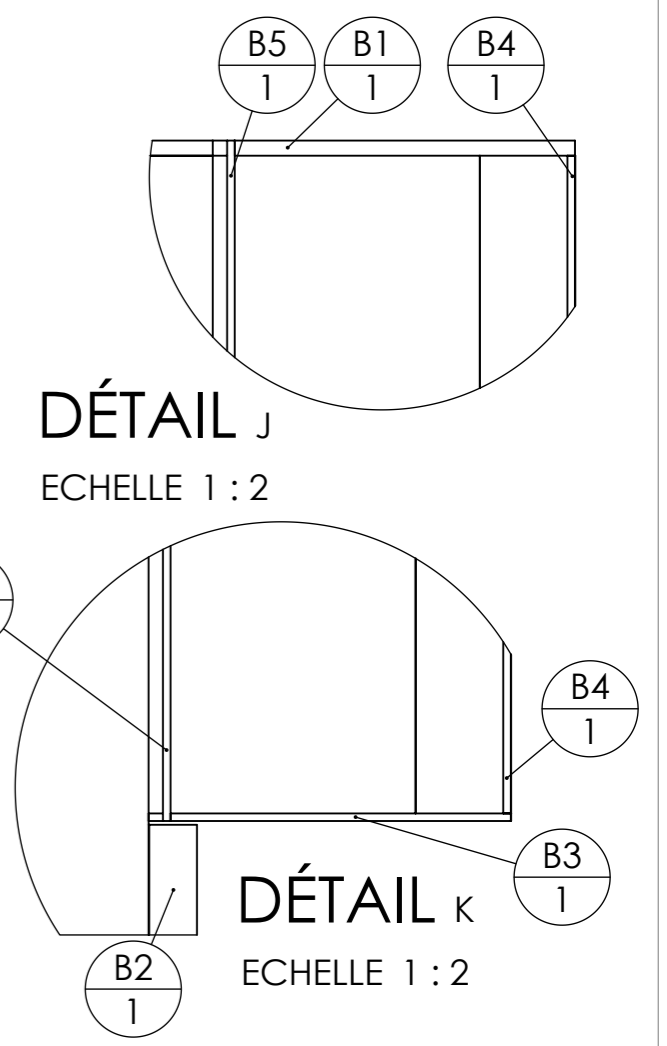

repère	Désignation	ANGLE1	ANGLE2	p	LONGUEUR	Quantité
B1	B1 Cyclone			1x Ø220 ;	SPE	1
B2	B2 Cyclone				SPE	1
B3	B3 Cyclone				SPE	1
B4	B4 Cyclone				SPE	1
B6	B6 Cyclone			8x Ø13 ;	SPE	1
B7	Tube rond 219.1 x 6.3	0°	0°	1x Ø206,5 ;	300	1
B8	B8 Cyclone			1x Ø40 ;	SPE	4
C1	C1 Cyclone			12x Ø9 ;	SPE	1
B5	B5 Cyclone				SPE	1

Montage de B (voir page précédente pour les placements précis)

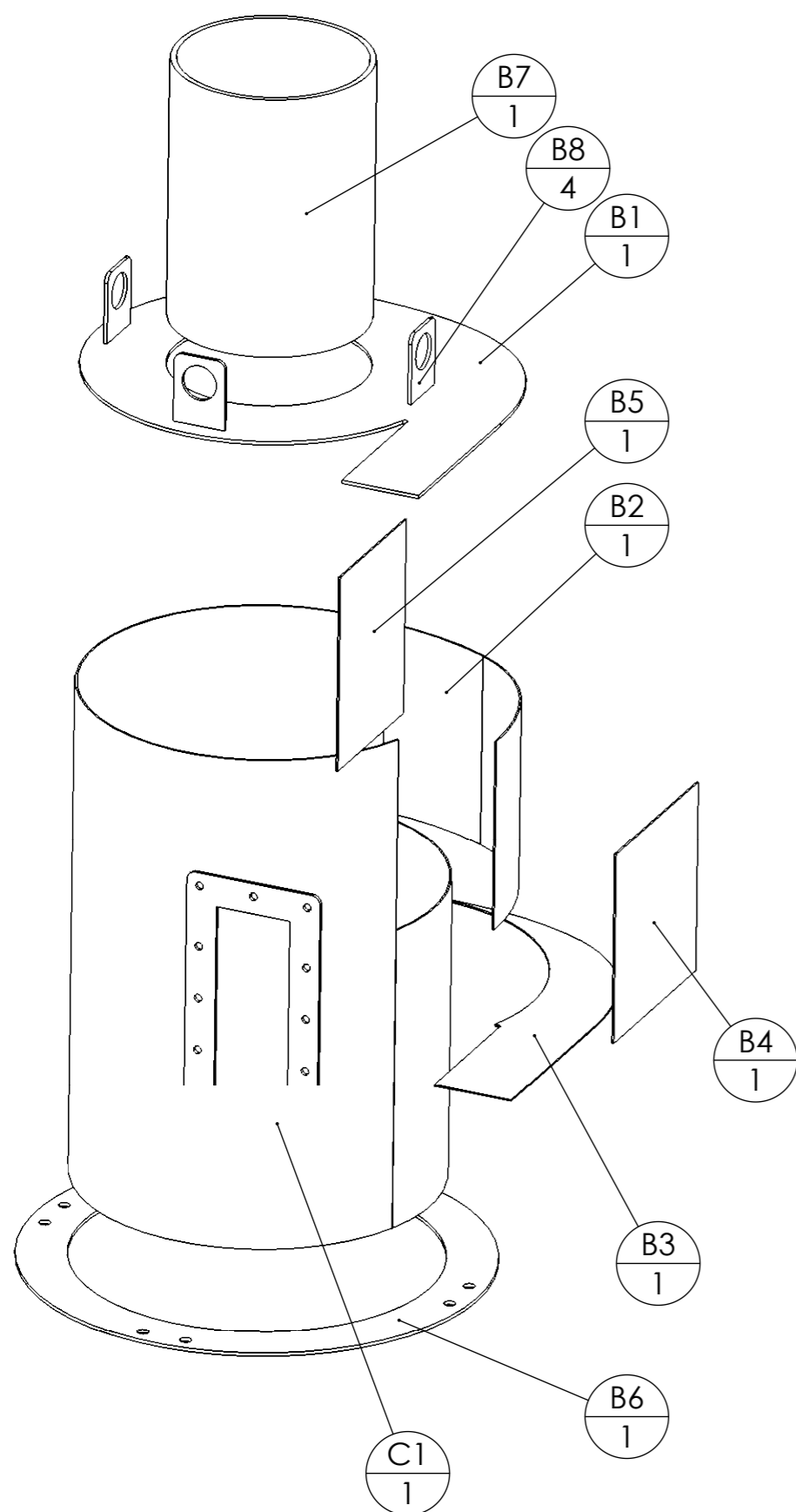

1 - Souder $\frac{B7}{1}$ et $\frac{B8}{4}$ sur $\frac{B1}{1}$

2 - Rouler $\frac{B2}{1}$ pour atteindre le diamètre intérieur de $\frac{B6}{1}$

3 - Souder la partie basse de $\frac{B2}{1}$ pour faire la partie tube, et souder $\frac{B6}{1}$ à la base

4 - Positionner $\frac{B1}{1}$ sur $\frac{B2}{1}$. Souder point par point l'extrémité de $\frac{B2}{1}$ pour plier et suivre le contour de $\frac{B1}{1}$.

5 - Souder $\frac{B5}{1}$ puis $\frac{B4}{1}$

6 - Souder $\frac{B3}{1}$ par en dessous

7 - Souder $\frac{C1}{1}$

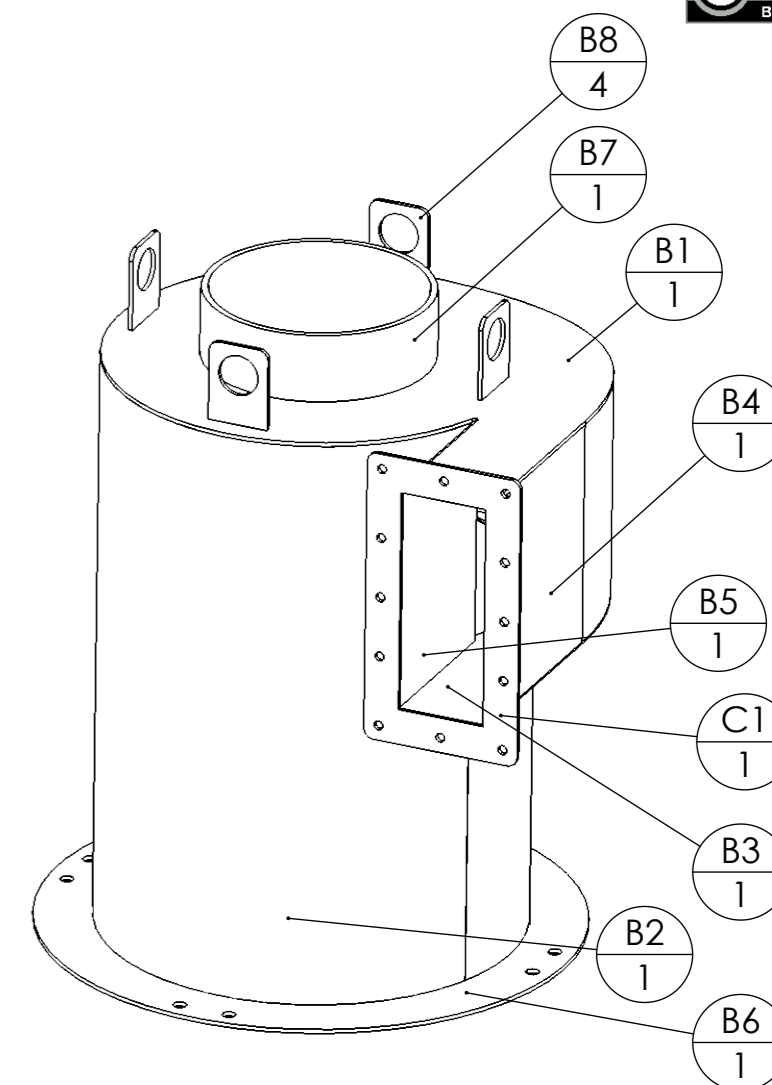

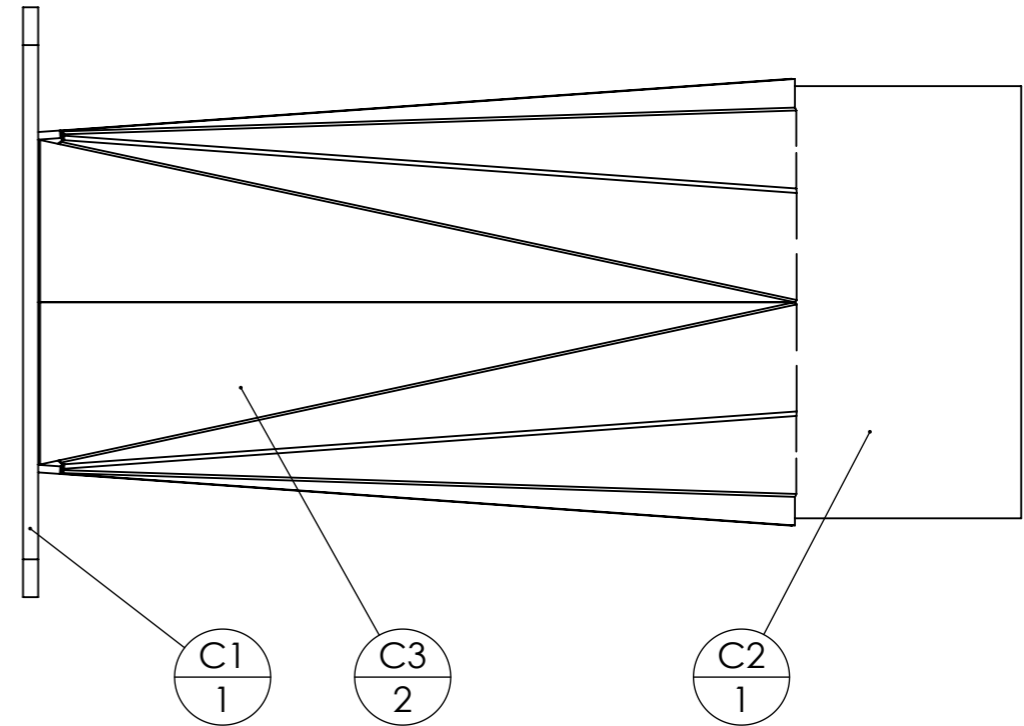
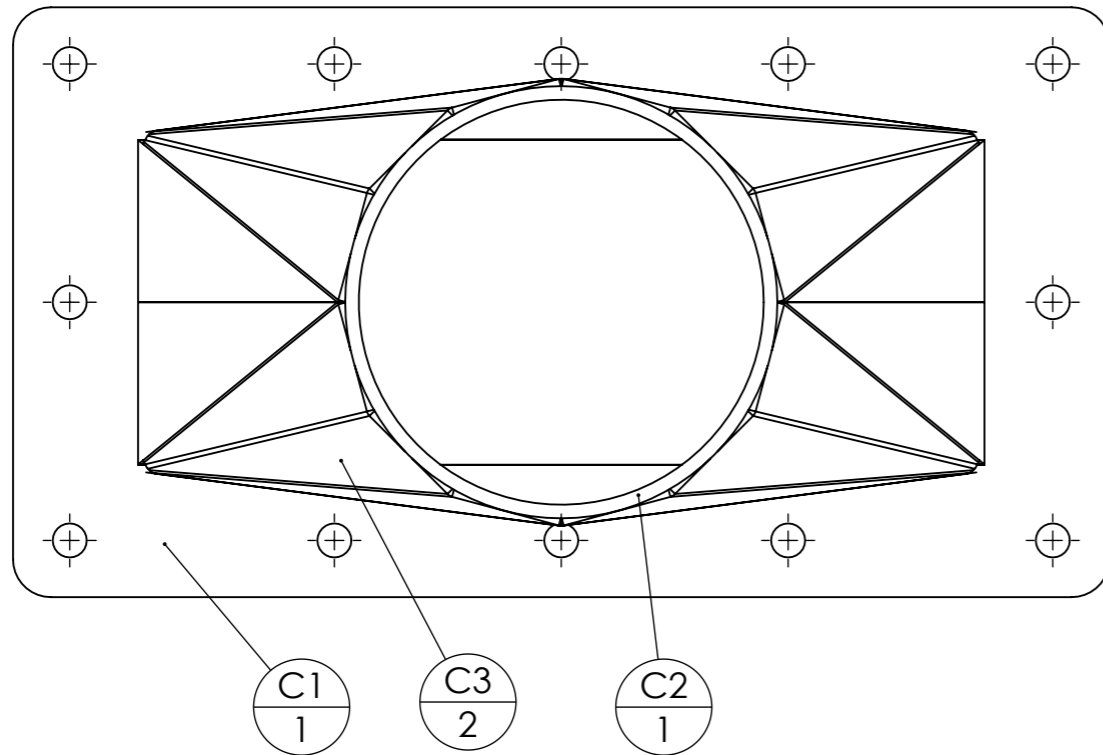
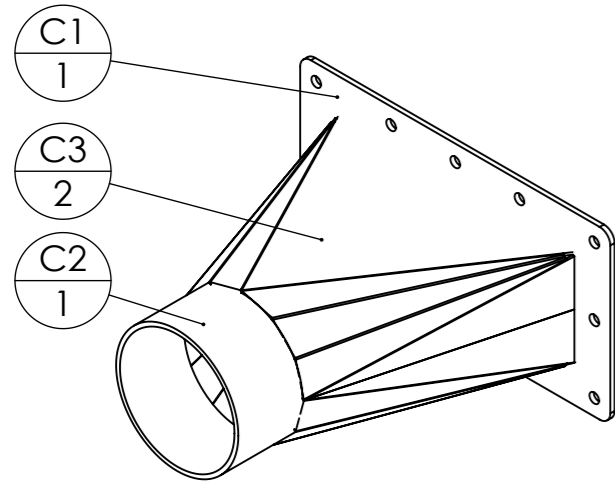

repère	Désignation	ANGLE1	ANGLE2	p	LONGUEUR	Quantité
C1	C1 Cyclone			12x Ø9 ;	SPE	1
C2	tube rond 114,3 x 3,6	0°	0°		60	1
C3	C3 Cyclone				SPE	2

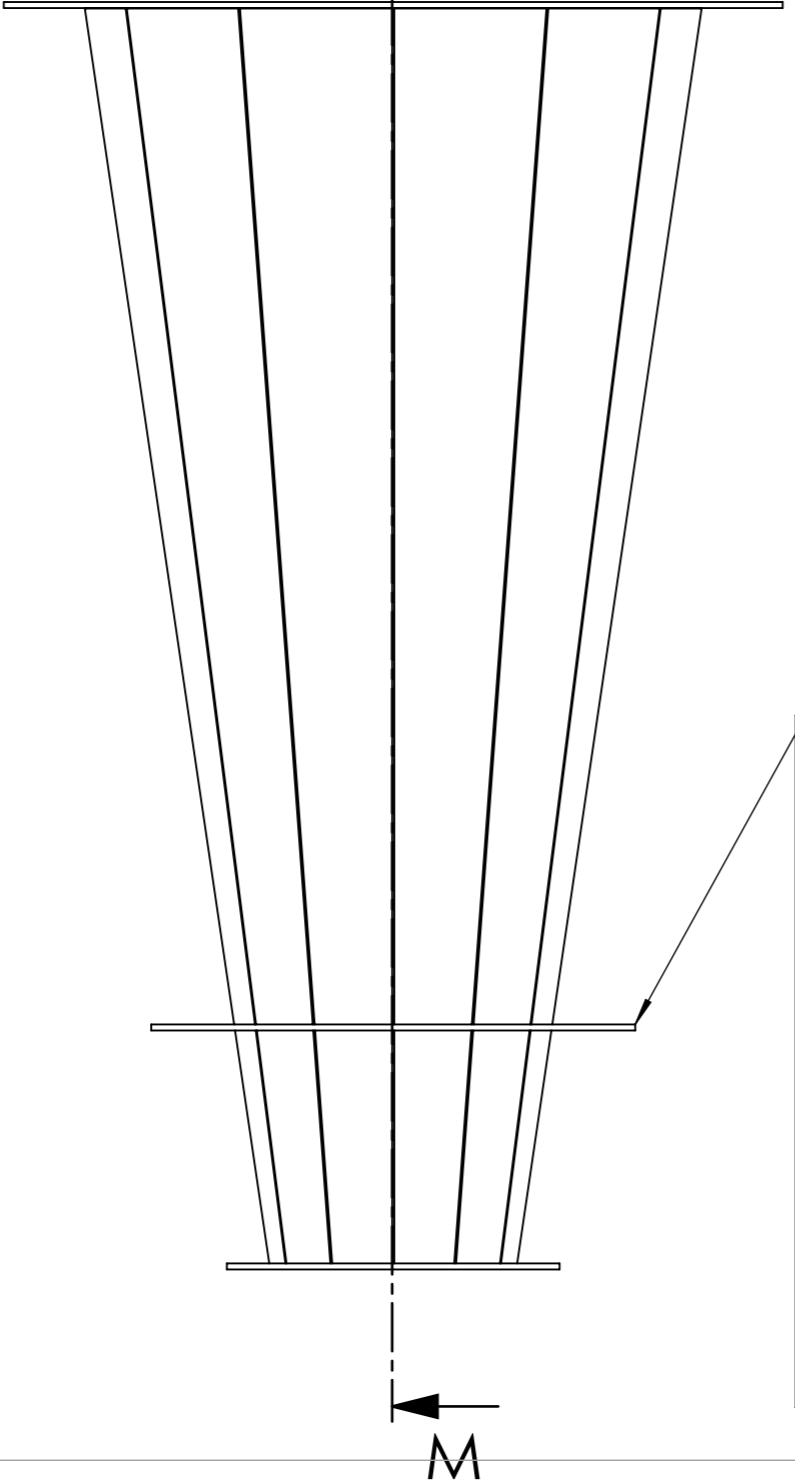
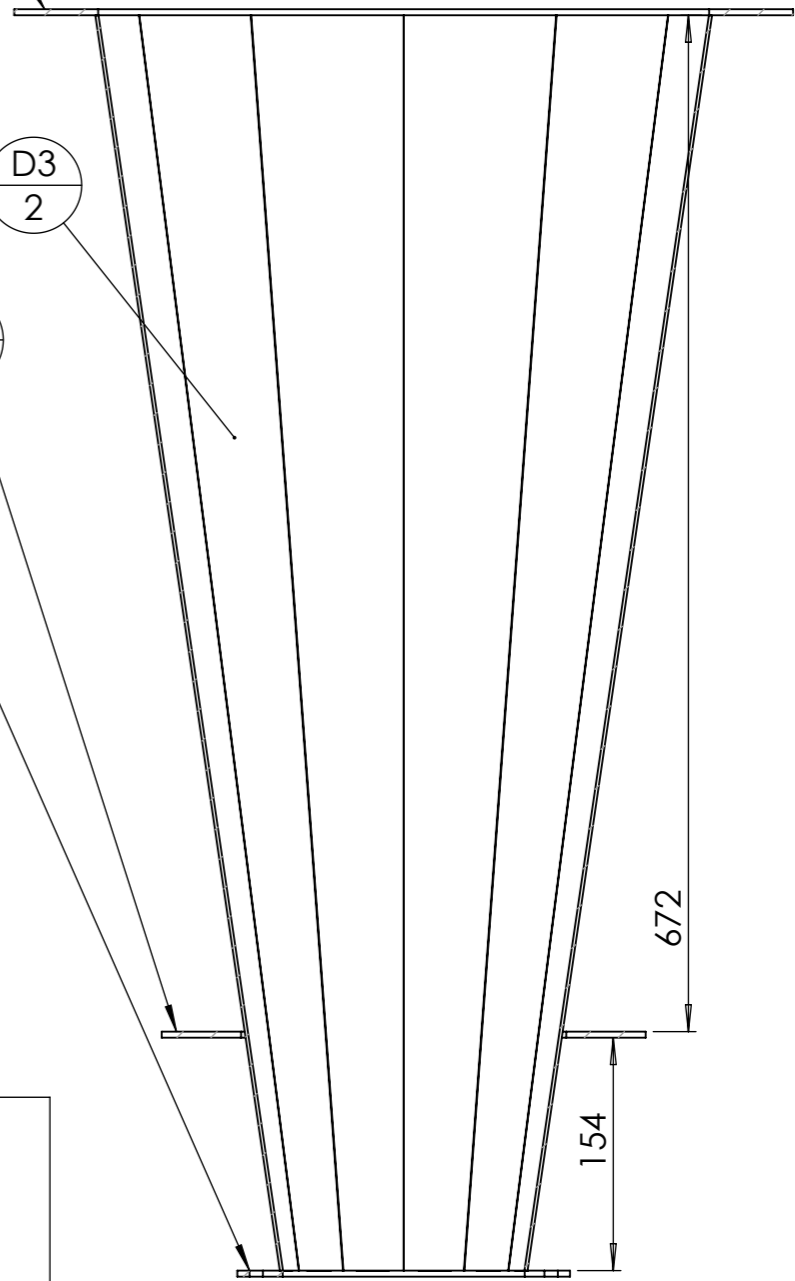
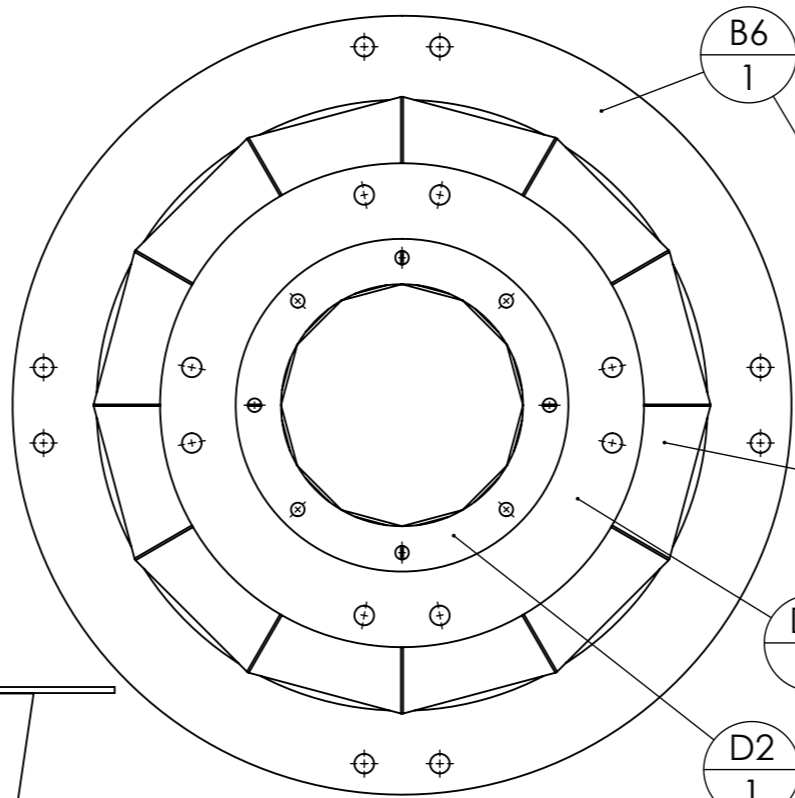
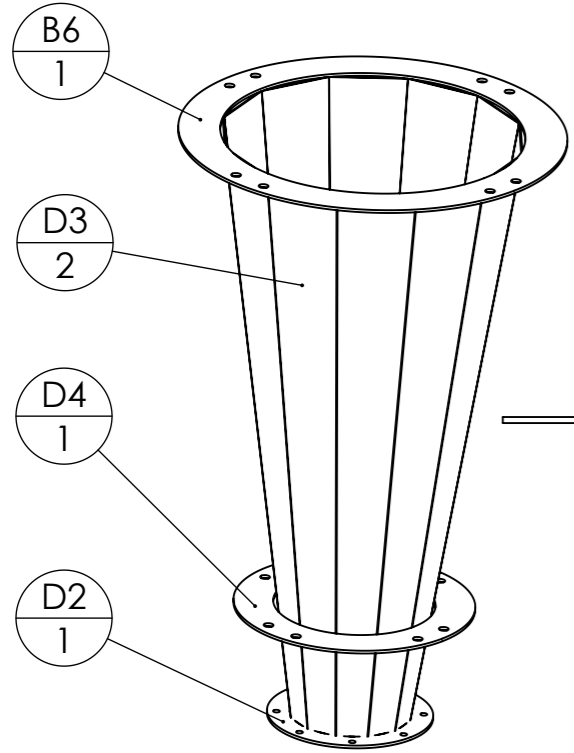

Attention : pour faciliter le montage et s'assurer de l'alignement, souder $\frac{D4}{1}$ seulement avec les pieds vissés dessus. Cela permet de contraindre l'angle ainsi que la hauteur de la pièce. Il faut bien penser à l'enfiler avant $\frac{D2}{1}$.

COUPE M-M
 ECHELLE 1 : 5

repère	Désignation	ANGLE1	ANGLE2	p	LONGUEUR	Quantité
B6	B6 Cyclone			8x Ø13 ;	SPE	1
D2	D2 Cyclone			8x Ø9 ;	SPE	1
D3	D3 Cyclone				SPE	2
D4	D4 Cyclone			8x Ø13 ;	SPE	1

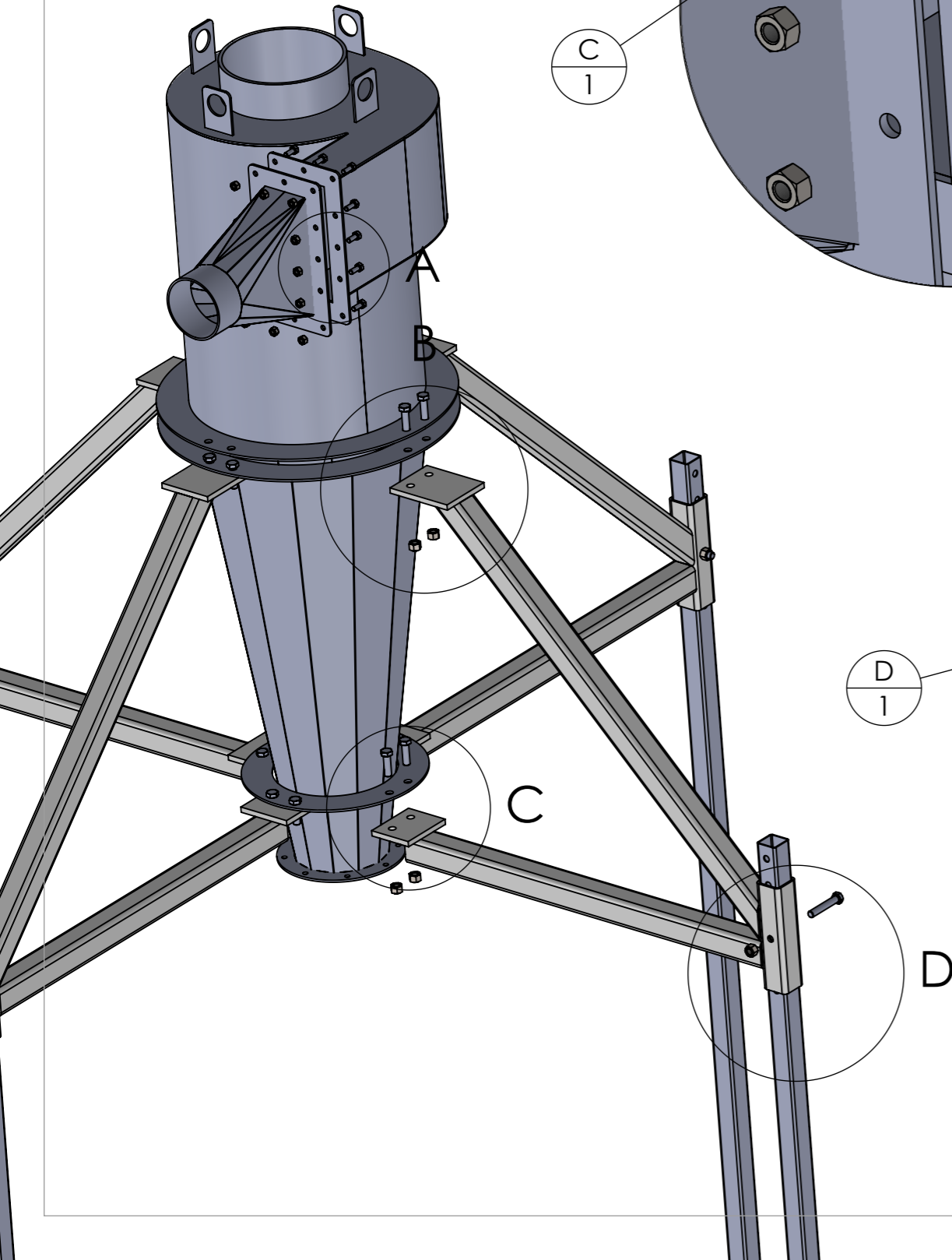

DÉTAIL A
ECHELLE 1 : 2

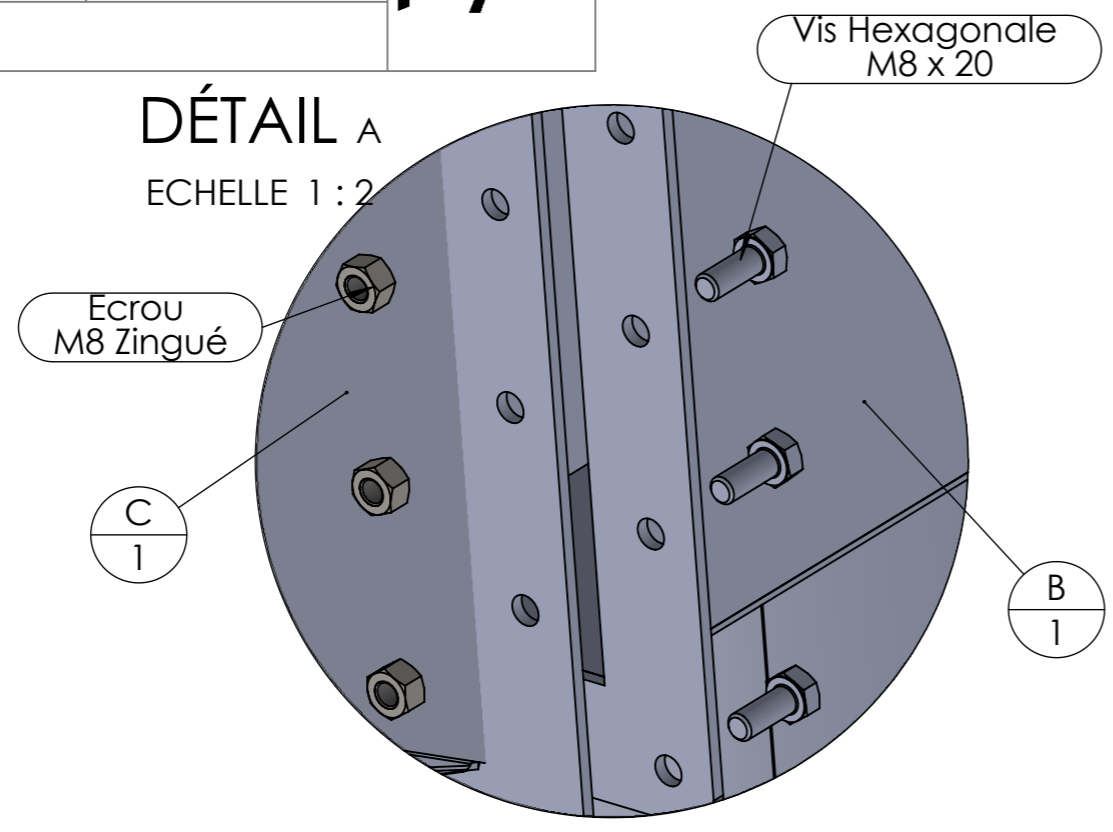

DÉTAIL B
ECHELLE 1 : 3

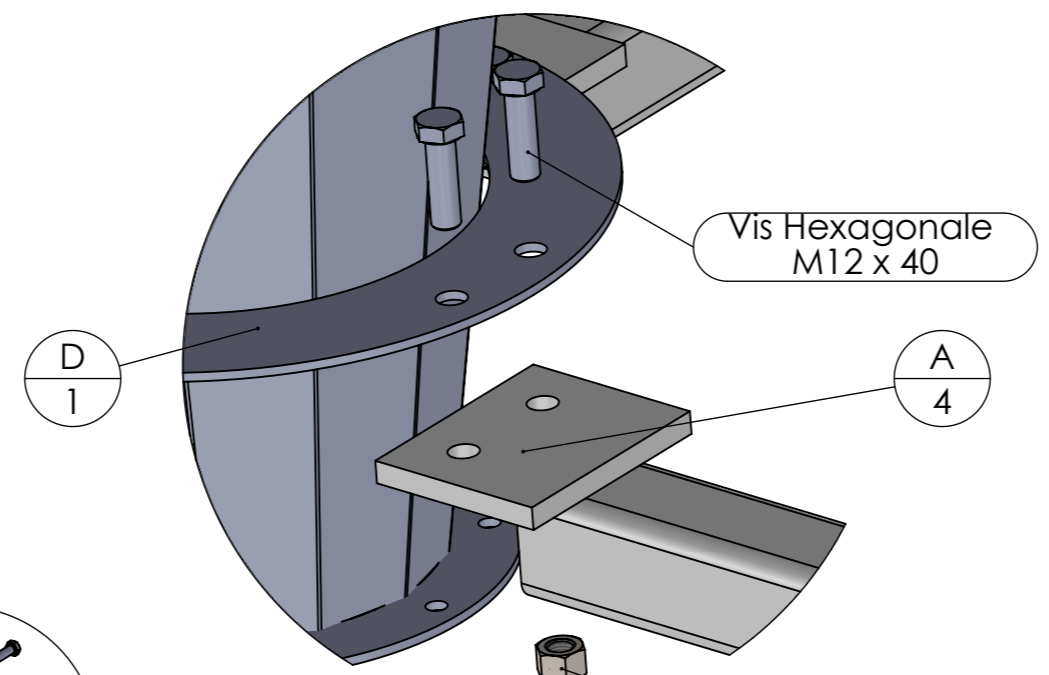
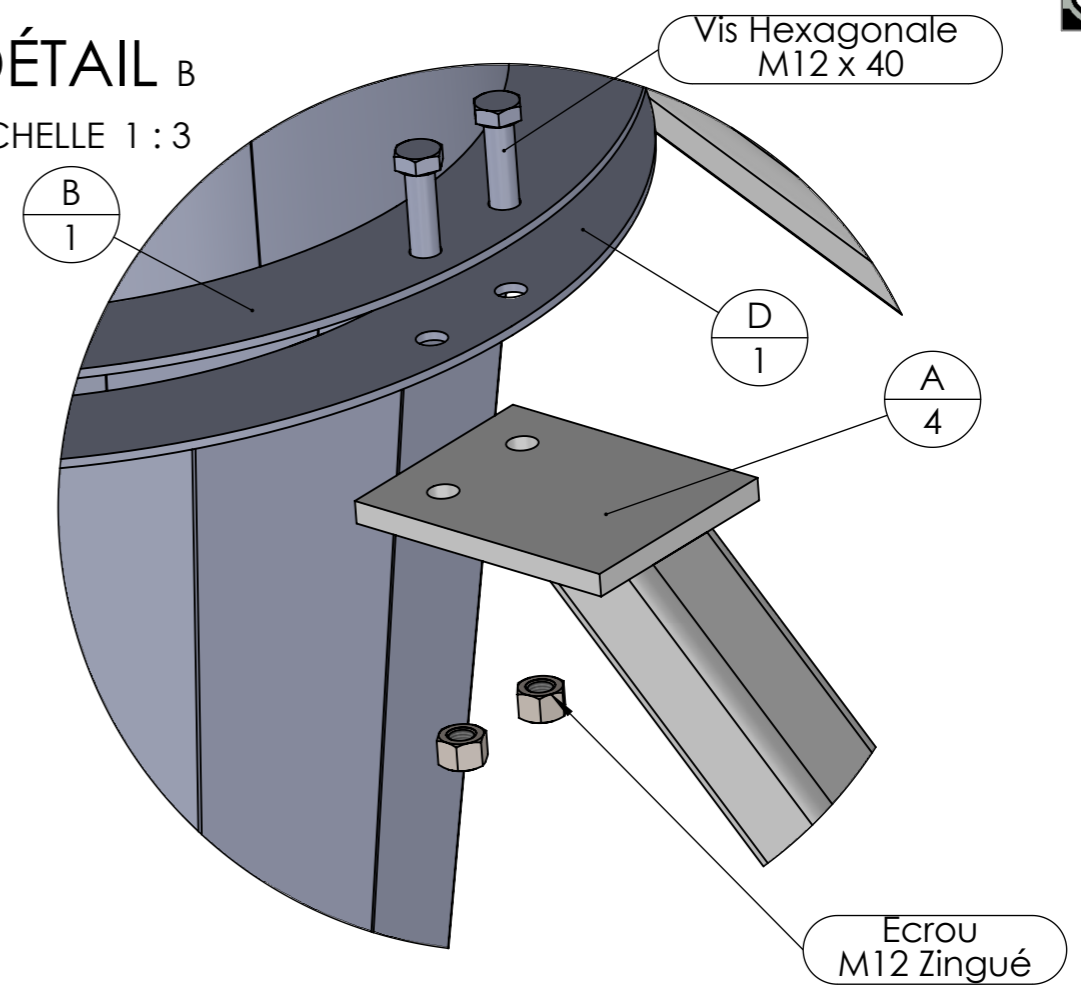

DÉTAIL C
ECHELLE 1 : 3

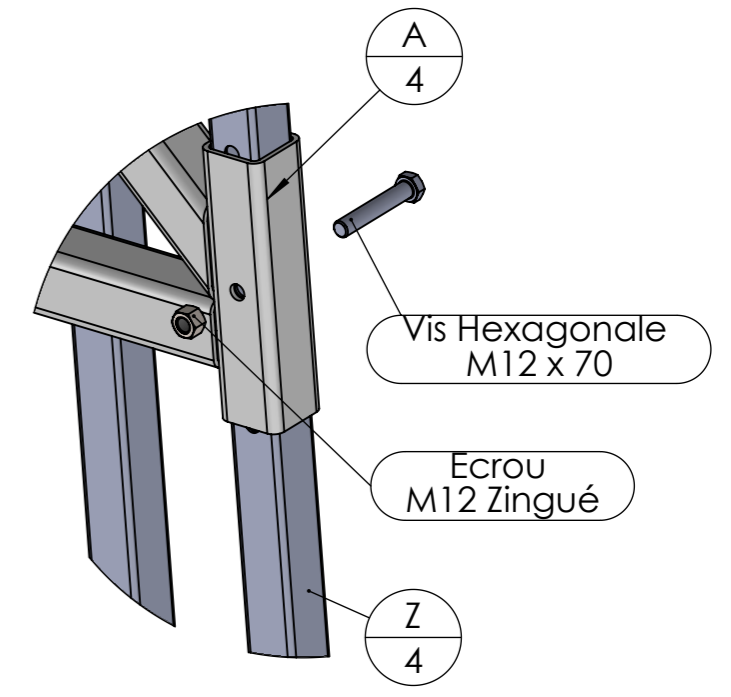

DÉTAIL D
ECHELLE 1 : 5

Outil	Cyclone				
Date	22/09/2022	Version	1.0		page n° 11/ 11
Feuille	Contributions				



Les travaux pour réaliser la présente mise à jour ont bénéficié d'une contribution des collectivités publiques :



Cette action est cofinancée par le Fonds européen agricole pour le développement rural : l'Europe investit dans les zones rurales.



Cette mise à jour, comme les précédentes, a bénéficié de la contribution bénévole et décisive des nombreux(ses) paysan(ne)s, membres formels ou informels du collectif L'Atelier Paysan.

**L'Atelier
paysan**