

|       |                 |         |     |               |   |
|-------|-----------------|---------|-----|---------------|---|
| Outil | Brouette à foin |         |     |               |  |
| Date  | 08/04/2020      | Version | 1.0 | page n° 1 / 8 |   |
| Pièce | Préambule       |         |     | Qté 1         |   |

# Avant de commencer



La présente version est le résultat des évolutions par l'usage, d'expérimentations paysannes quotidiennes, des ajustements pratiques issus des retours des participants aux nombreuses formations et journées de terrain collectives.

L'autoconstruction de votre outil à l'aide de ce tutoriel n'est que le début de votre aventure. Si cette machine est pertinente en l'état pour de nombreux contextes, vous allez devoir l'adapter, la régler, la modifier pour l'ajuster à votre projet agronomique, vos itinéraires techniques, vos conditions pédo-climatiques. Vous allez donc faire vivre cette machine.

Félicitations, vous êtes en passe de devenir constructeur d'outils et machines agricoles homologué CE! Renseignez-vous sur vos responsabilités légales sur notre site: des outils paysans\techniques et réglementations. (<https://www.latelierpaysan.org/Techniques-et-reglementations>)

**Merci de nous faire parvenir vos retours, vos découvertes, vos réussites.**  
**Vos expériences individuelles, vos tâtonnements de terrain viendront enrichir le pot commun paysan, sous même licence libre que les présents plans.**

<http://www.latelierpaysan.org/>

<http://forum.latelierpaysan.org>

|       |                              |         |       |
|-------|------------------------------|---------|-------|
| Outil | <b>Brouette à foin</b>       |         |       |
| Date  | 08/04/2020                   | Version | 1.0   |
|       |                              | page n° | 2 / 8 |
| Pièce | <b>Nomenclature générale</b> | Qté     | 1     |

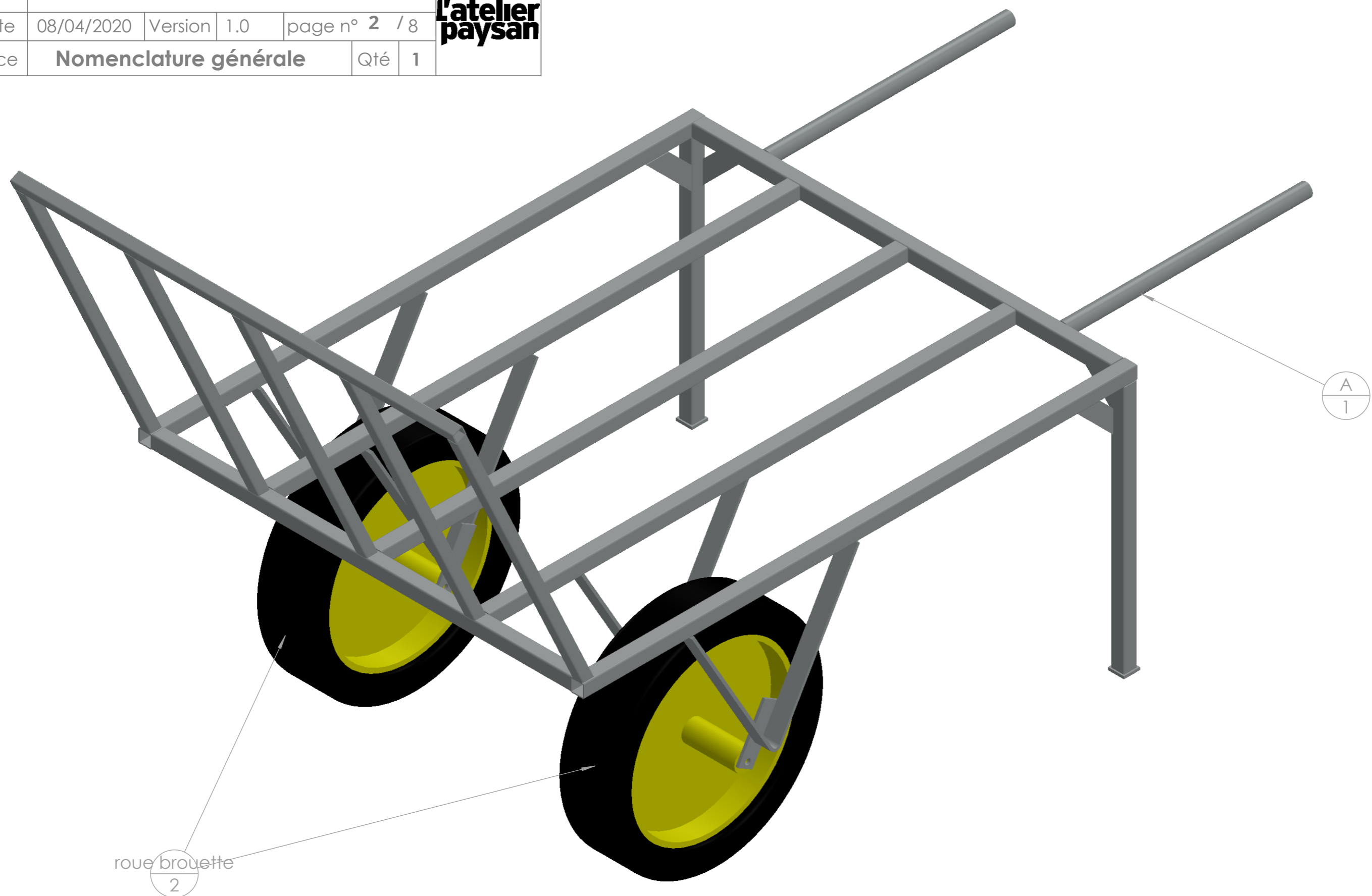

| Pièce         | Désignation                   | Qté |
|---------------|-------------------------------|-----|
| A             | châssis brouette à foin       | 1   |
| roue brouette | Roue brouette Ø400mm, l=100mm | 2   |

|       |                        |         |     |               |   |
|-------|------------------------|---------|-----|---------------|---|
| Outil | <b>Brouette à foin</b> |         |     |               |  |
| Date  | 08/04/2020             | Version | 1.0 | page n° 3 / 8 |   |
| Pièce | <b>Encombrement</b>    |         |     | Qté           |   |

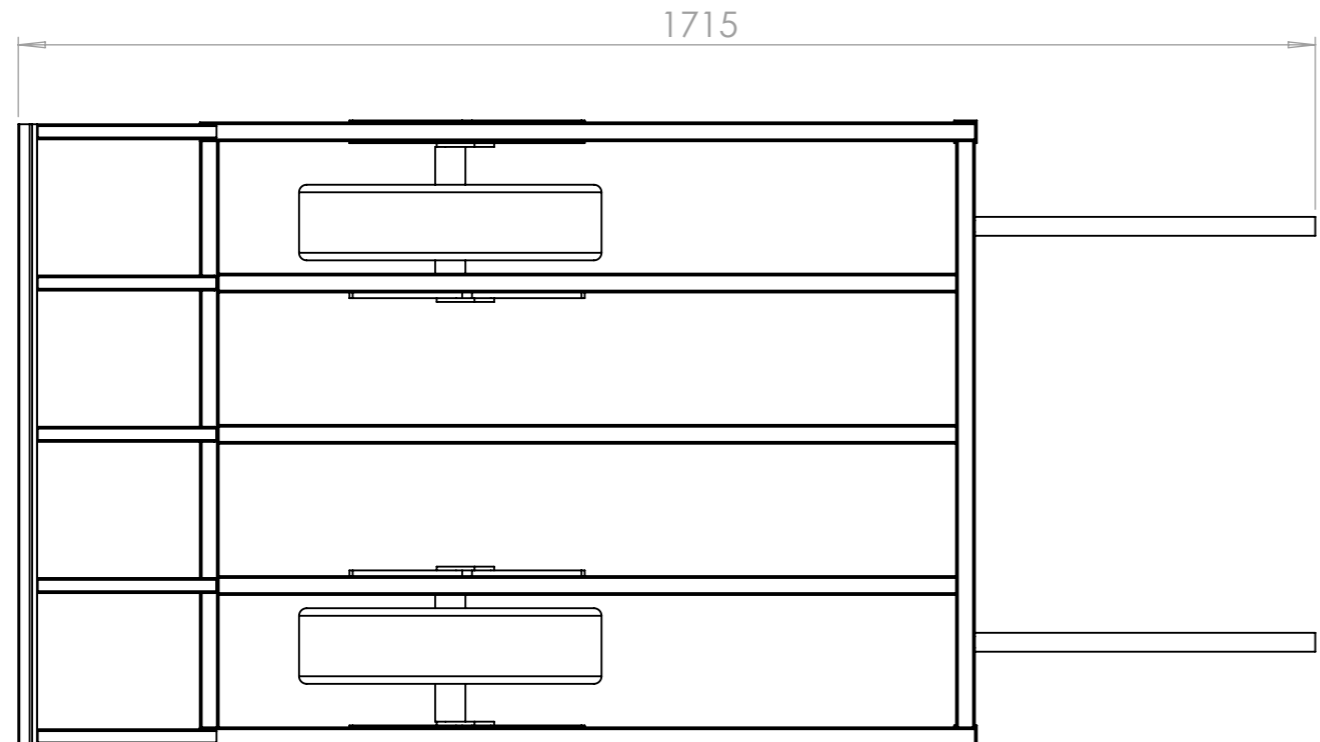
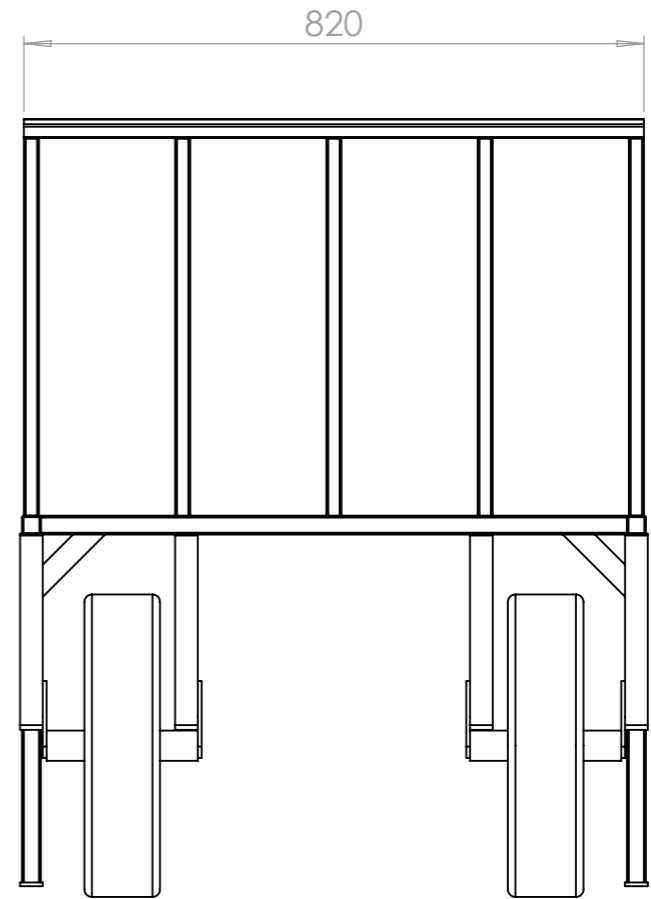
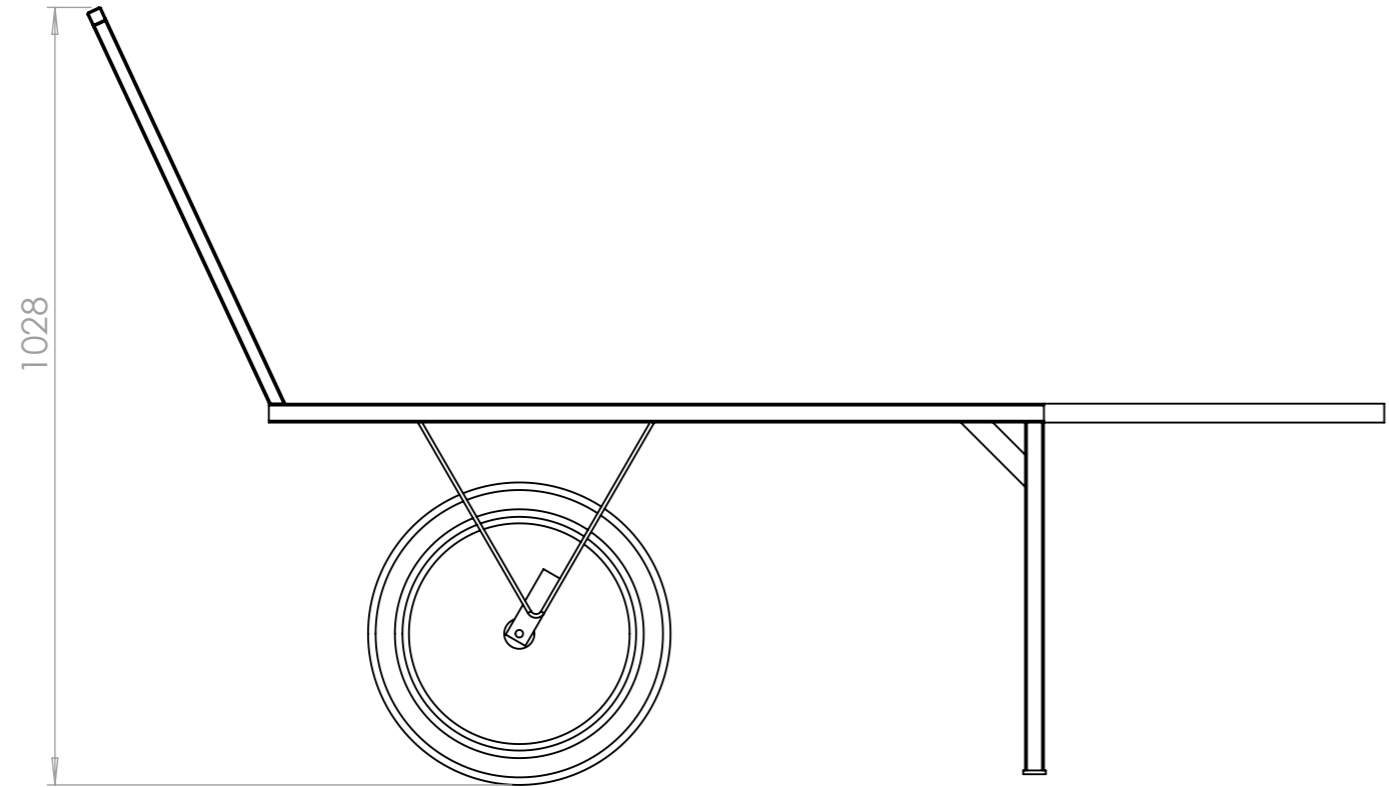

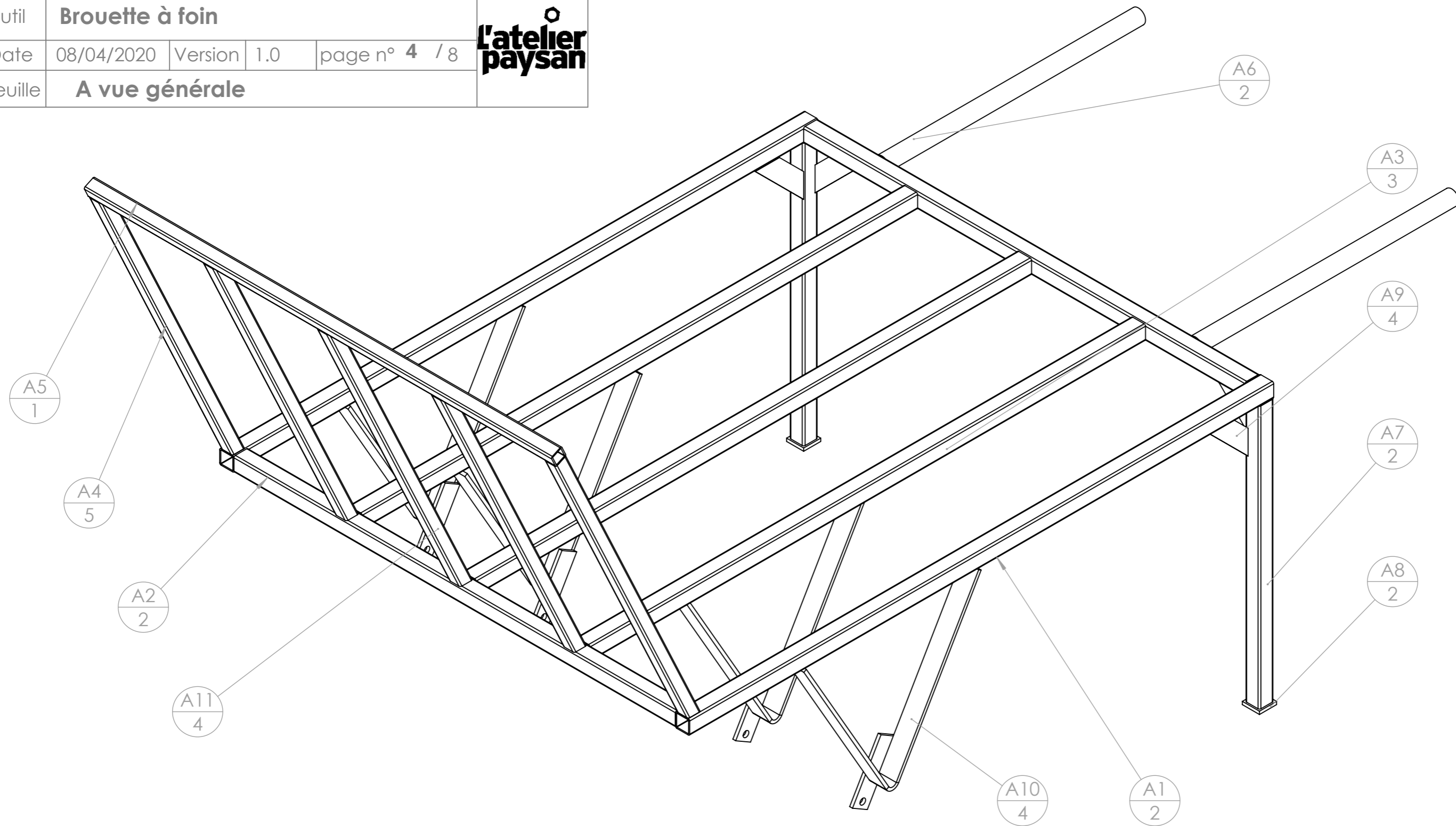

| repère | Désignation       | ANGLE1 | ANGLE2 | p  | LONGUEUR | Quantité |
|--------|-------------------|--------|--------|----|----------|----------|
| A1     | Tube carré 25 x 2 | 0      | 0      |    | 1025     | 2        |
| A2     | Tube carré 25 x 2 | 0      | 0      |    | 775      | 2        |
| A3     | Tube carré 25 x 2 | 0      | 0      |    | 975      | 3        |
| A4     | Tube carré 20 x 2 | 25     | 0      |    | 559      | 5        |
| A5     | Tube carré 20 x 2 | 0      | 0      |    | 820      | 1        |
| A6     | tube rond 25 x 2  | 0      | 0      |    | 450      | 2        |
| A7     | Tube carré 25 x 2 | 0      | 0      |    | 460      | 2        |
| A8     | Fer plat 30 x 5   | 0      | 0      |    | 30       | 2        |
| A9     | Fer plat 30 x 5   | 45     | 45     |    | 120      | 4        |
| A10    | Fer plat 30 x 5   | 0      | 0      |    | 600      | 4        |
| A11    | Fer plat 30 x 5   | 0      | 0      | 10 | 100      | 4        |

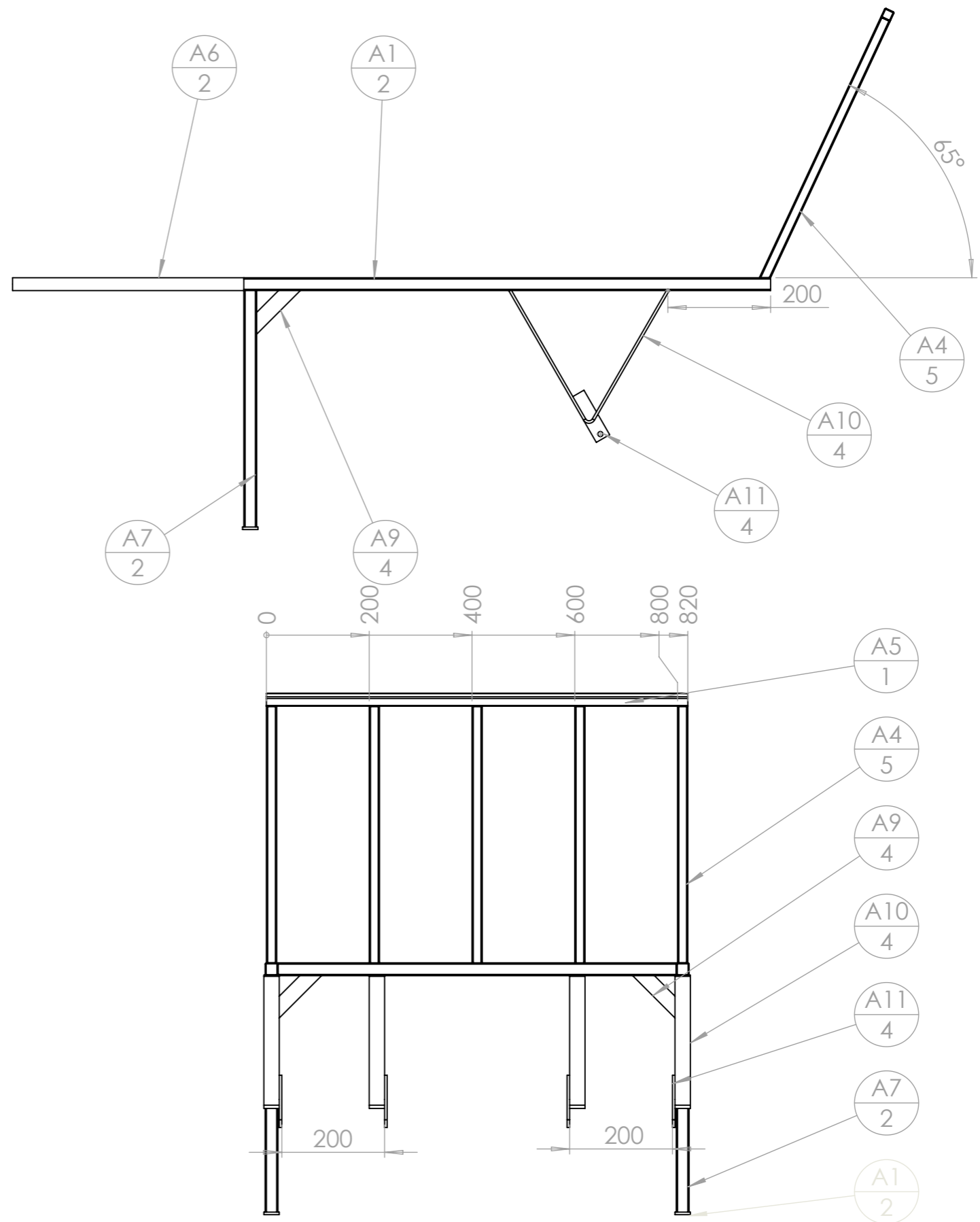
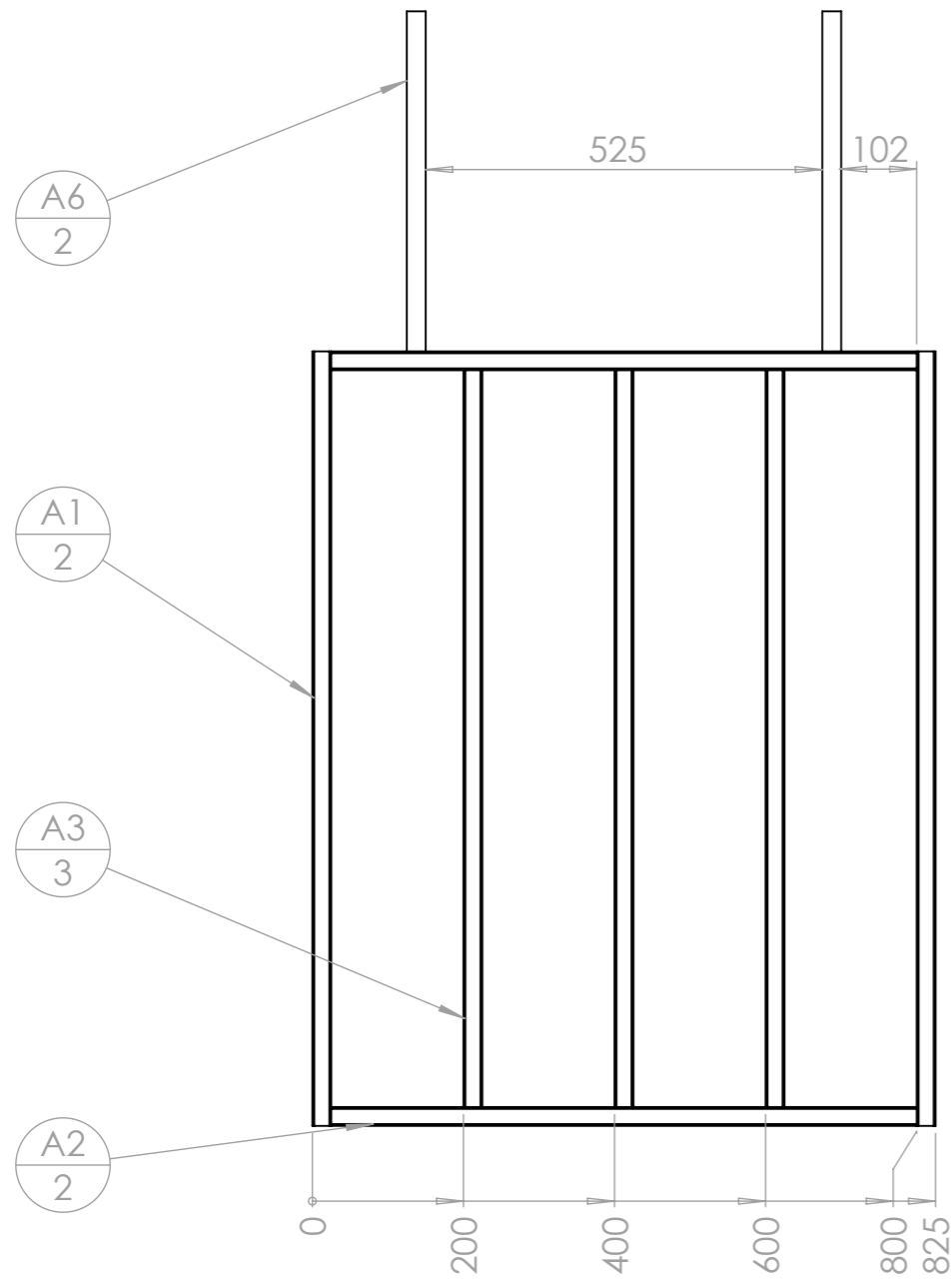

|         |                        |         |     |   |               |
|---------|------------------------|---------|-----|---|---------------|
| Outil   | <b>Brouette à foin</b> |         |     |  |               |
| Date    | 08/04/2020             | Version | 1.0 |   | page n° 6 / 8 |
| Feuille | <b>A10 - A11</b>       |         |     |   |               |

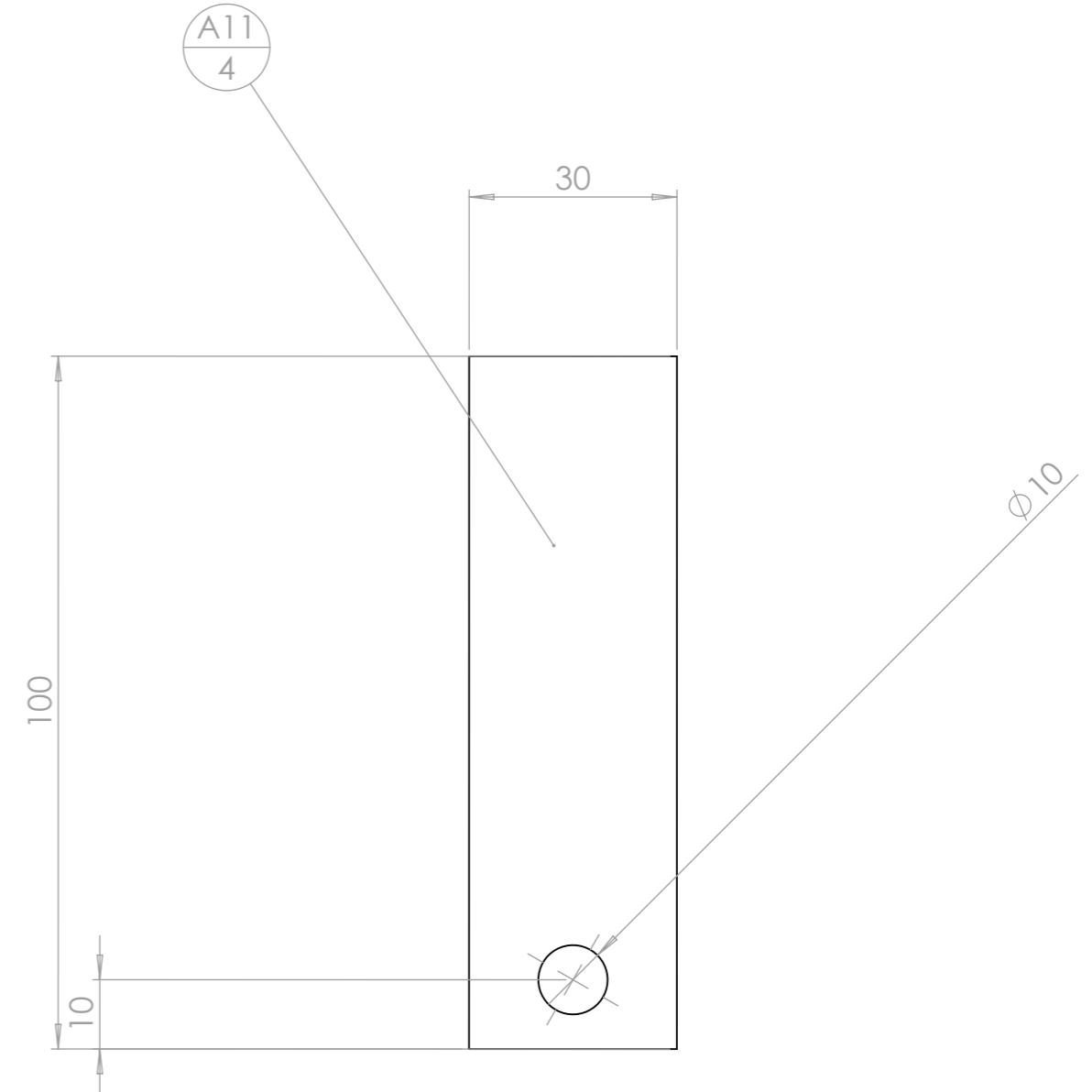
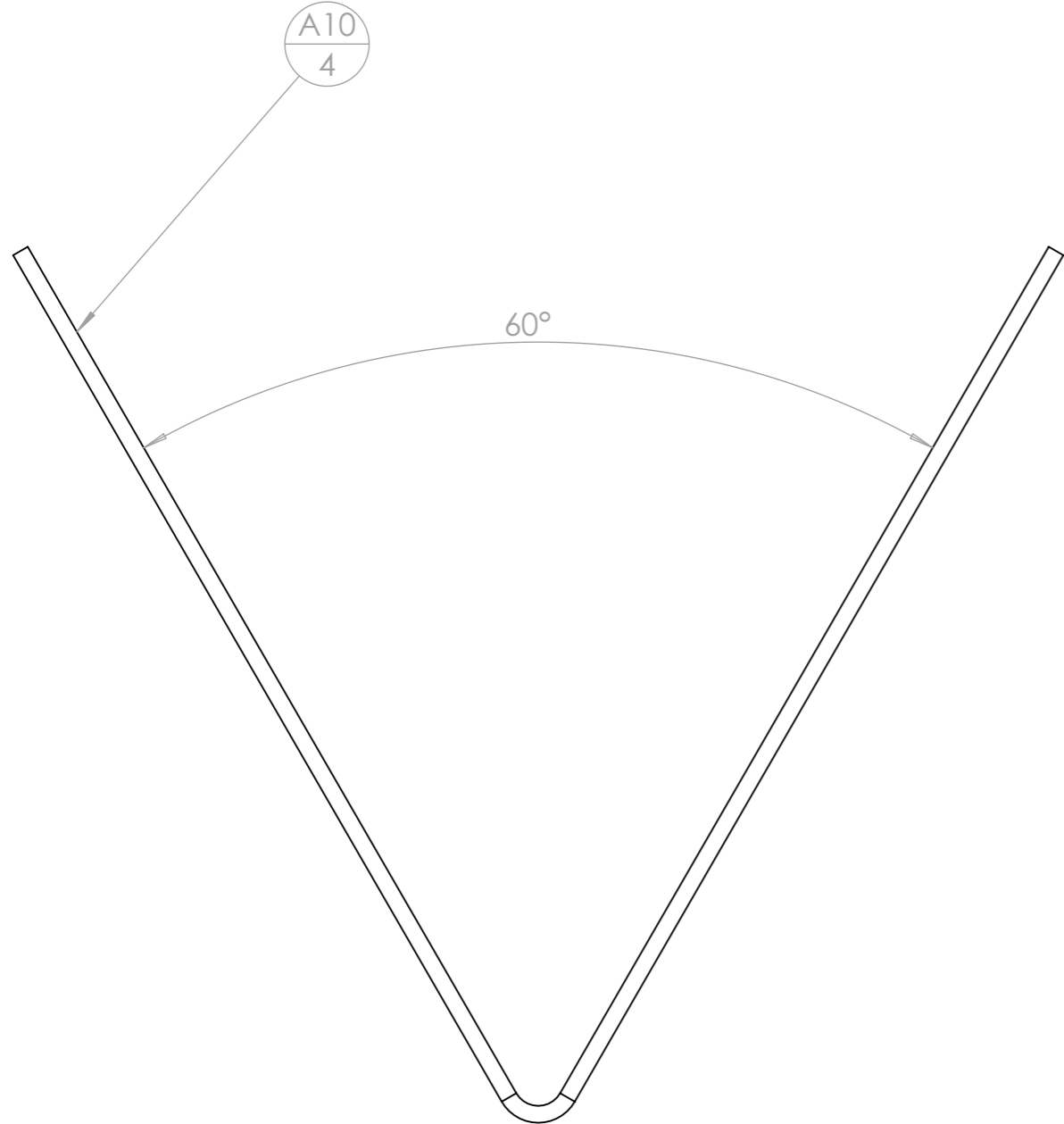

Pour former la pièce :  
 Disquer légèrement le centre du fer plat (300 du bord)  
 pour faciliter le pliage, puis plier à l'étau.  
 Il faut faire attention à obtenir quatre pièces identiques.

|       |                             |         |     |               |   |
|-------|-----------------------------|---------|-----|---------------|---|
| Outil | <b>Brouette à foin</b>      |         |     |               |  |
| Date  | 08/04/2020                  | Version | 1.0 | page n° 7 / 8 |   |
| Pièce | <b>Fournitures globales</b> |         |     | Qté           |   |

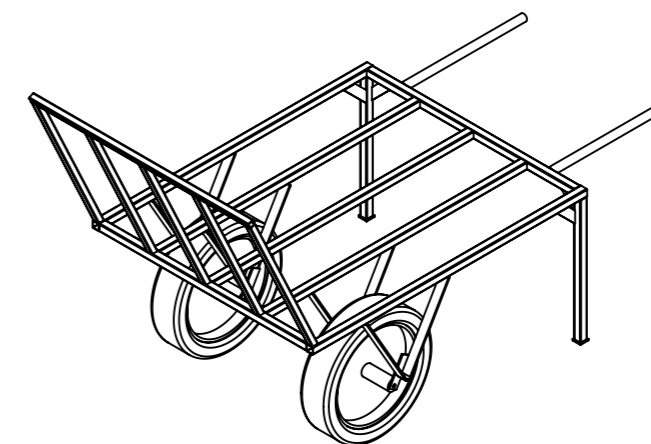

| repère        | Désignation                   | ANGLE1 | ANGLE2 | p  | LONGUEUR | Quantité |
|---------------|-------------------------------|--------|--------|----|----------|----------|
| roue brouette | Roue brouette Ø400mm, l=100mm |        |        |    |          | 2        |
| A1            | Tube carré 25 x 2             | 0      | 0      |    | 1025     | 2        |
| A2            | Tube carré 25 x 2             | 0      | 0      |    | 775      | 2        |
| A3            | Tube carré 25 x 2             | 0      | 0      |    | 975      | 3        |
| A4            | Tube carré 20 x 2             | 25     | 0      |    | 559      | 5        |
| A5            | Tube carré 20 x 2             | 0      | 0      |    | 820      | 1        |
| A6            | tube rond 25 x 2              | 0      | 0      |    | 450      | 2        |
| A7            | Tube carré 25 x 2             | 0      | 0      |    | 460      | 2        |
| A8            | Fer plat 30 x 5               | 0      | 0      |    | 30       | 2        |
| A9            | Fer plat 30 x 5               | 45     | 45     |    | 120      | 4        |
| A10           | Fer plat 30 x 5               | 0      | 0      |    | 600      | 4        |
| A11           | Fer plat 30 x 5               | 0      | 0      | 10 | 100      | 4        |

|       |                 |         |     |               |   |
|-------|-----------------|---------|-----|---------------|---|
| Outil | Brouette à foin |         |     |               |  |
| Date  | 08/04/2020      | Version | 1.0 | page n° 8 / 8 |   |
| Pièce | Contributions   |         | Qté | 1             |   |



Les travaux pour réaliser la présente mise à jour ont bénéficié d'une contribution des collectivités publiques :



Cette action est cofinancée par le Fonds européen agricole pour le développement rural : l'Europe investit dans les zones rurales.



Cette mise à jour, comme les précédentes, a bénéficié de la contribution bénévole et décisive des nombreux(es) paysan(ne)s, membres formels ou informels du collectif L'Atelier Paysan.