

Outil	Rouleau Faca Béton				
Date	12/10/2022	Version	1.4	page n° 1 / 27	
Pièce	Préambule			Qté 1	



Avant de commencer

La présente version est le résultat des évolutions par l'usage, d'expérimentations paysannes quotidiennes, des ajustements pratiques issus des retours des participants aux nombreuses formations et journées de terrain collectives.

L'autoconstruction de votre outil à l'aide de ce tutoriel n'est que le début de votre aventure. Si cette machine est pertinente en l'état pour de nombreux contextes, vous allez devoir l'adapter, la régler, la modifier pour l'ajuster à votre projet agronomique, vos itinéraires techniques, vos conditions pédo-climatiques. Vous allez donc faire vivre cette machine.

Merci de nous faire parvenir vos retours, vos découvertes, vos réussites.
Vos expériences individuelles, vos tâtonnements de terrain viendront enrichir le pot commun paysan, sous même licence libre que les présents plans.

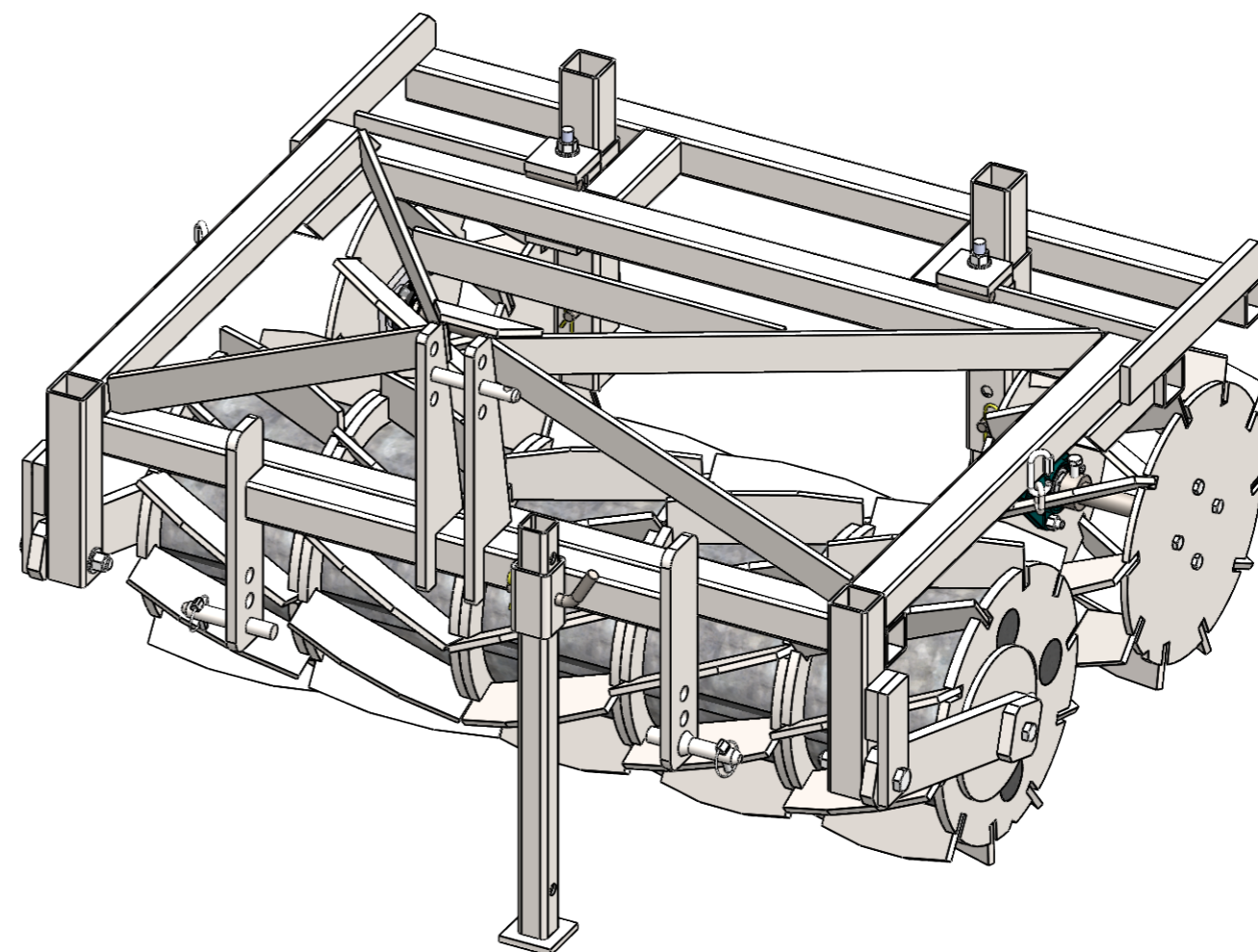

<http://www.latelierpaysan.org/>



<http://forum.latelierpaysan.org>

Outil	Rouleau Faca Béton			L'atelier paysan	Quantité
Date	Version	page n°			
12/10/2022	1.4	2 / 27			
Pièce	Nomenclature générale			Quantité	
A	Chassis			1	
B	Bielle			2	
C	Rouleau béton 250			3	
C	Rouleau béton 250			2	
D	Roue jauge 250			1	
D	Roue jauge 250			1	
E	Arbre rouleaux Ø50			1	
F	Axe roue de jauge 250			2	
G	Machoire basse			2	
H	Machoire haute			2	
I	Rondelle rouleaux			2	
J	Bague tournée Ø ext 50 ; Ø int 31 ; lg 50mm			2	
K	Rondelle axe 50			2	
L	Broche jauge			3	
M	Béquille			1	
Broche 3eme point 19x130	Broche d'attelage 19 x 130 mm			1	
Goupille clips	goupille clips Ø10			2	
Chaîne marine noire 8mm - SK08B	Chaîne marine noire 8mm - SK08B			2	
Ecrou	Ecrou M16 brut			2	
Ecrou	Ecrou M12 brut			8	
Ecrou	Ecrou M18 Zingué			2	
Goupille épingle d'axe	goupille épingle d'axe 15x70 Ø4			3	
Maillon rapide chaîne Ø8mm - 18-311-8	Maillon rapide 8mm			4	
Palier applique carré Ø30 - UCF206GP	Palier applique carré Ø30			4	
Rondelle	Rondelle Ø16 série MU			2	
Rondelle	Rondelle Ø18 série MU			2	
Vis Hexagonale	Vis hexagonale M12 x 45			16	
Vis Hexagonale	Vis hexagonale M16 x 60			2	
Vis Hexagonale	Vis hexagonale M18 x 120			2	
Vis Hexagonale	Vis hexagonale M12 x 30			2	
tole_fixation_autocertification	Tôle de fixation des plaques d'autocertification			1	
plaque	Plaque d'autocertification			1	
rivet	Rivets plaques autocertification 3x8			4	
Ecrou	Ecrou M12 autofreiné			8	

Outil en configuration standard :

Châssis avec ensembles roue de jauge de 250mm et 5 rouleaux de 250mm

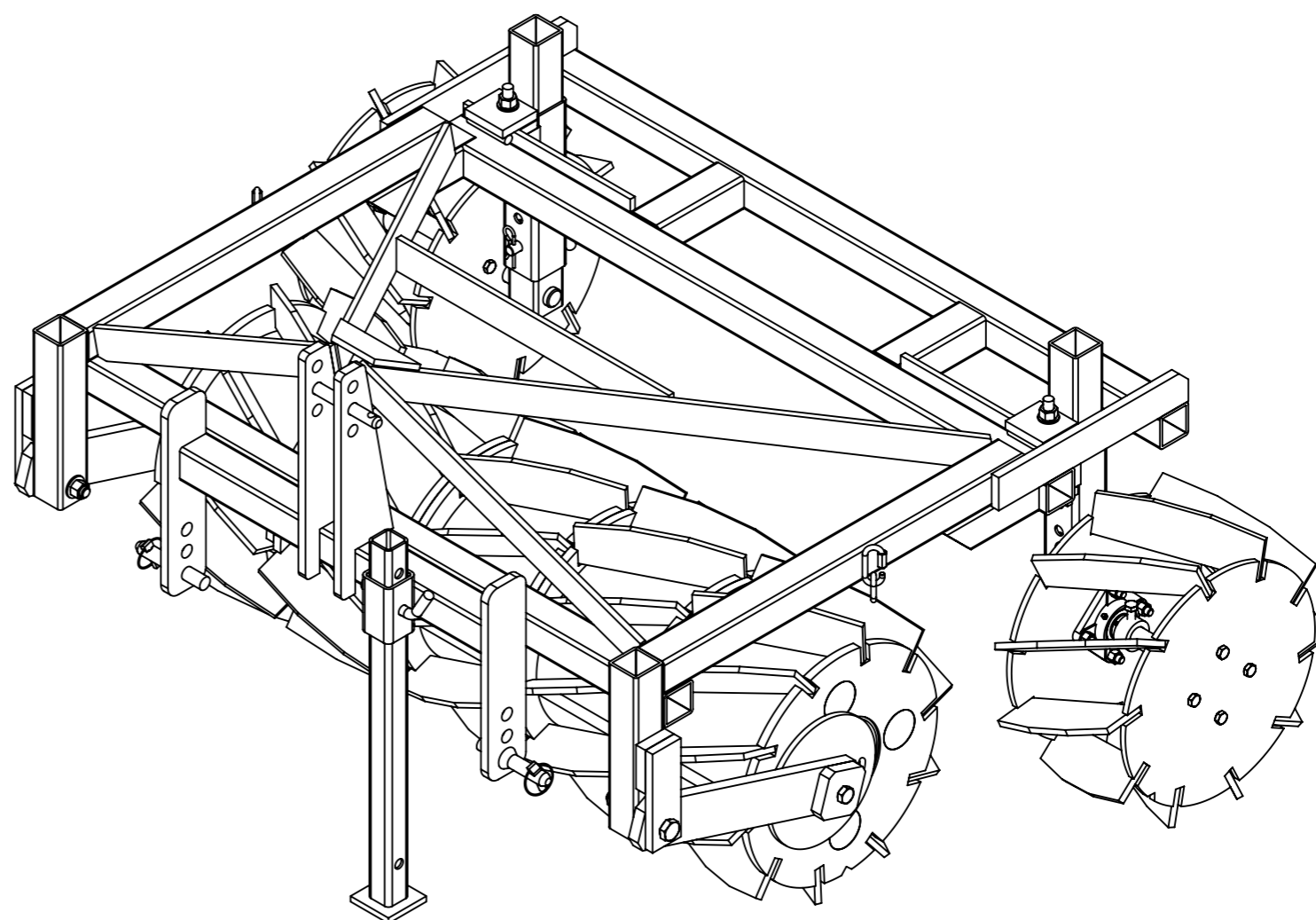

D'autres configurations sont possibles, simplement, sans changer les dimensions du châssis :

- modification de la largeur des roues de travail :
 - 250mm - 5 roues
 - 200mm - 6 roues
 - 150mm - 8 roues
- suppression des roues de jauge
- roues de jauge 250 mm ou 200 mm

La largeur du châssis peut aussi être modifiée pour être adaptée aux contraintes de votre ferme. Ces variations "infinies" ne sont pas détaillées dans ce document.

Outil	Rouleau Faca Béton				
Date	12/10/2022	Version	1.4	page n° 3 / 27	
Pièce	Encombrement		Qté	1	

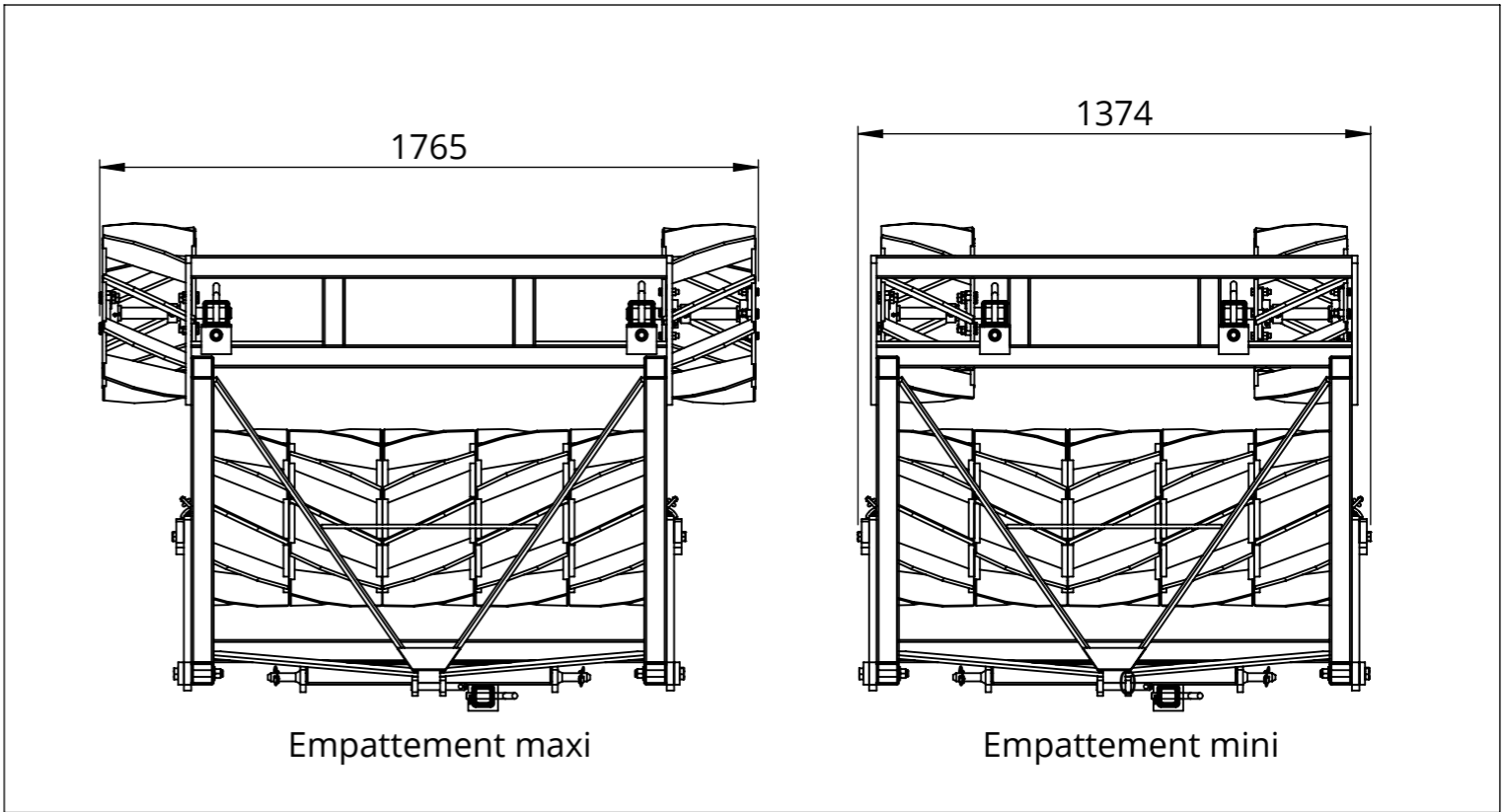
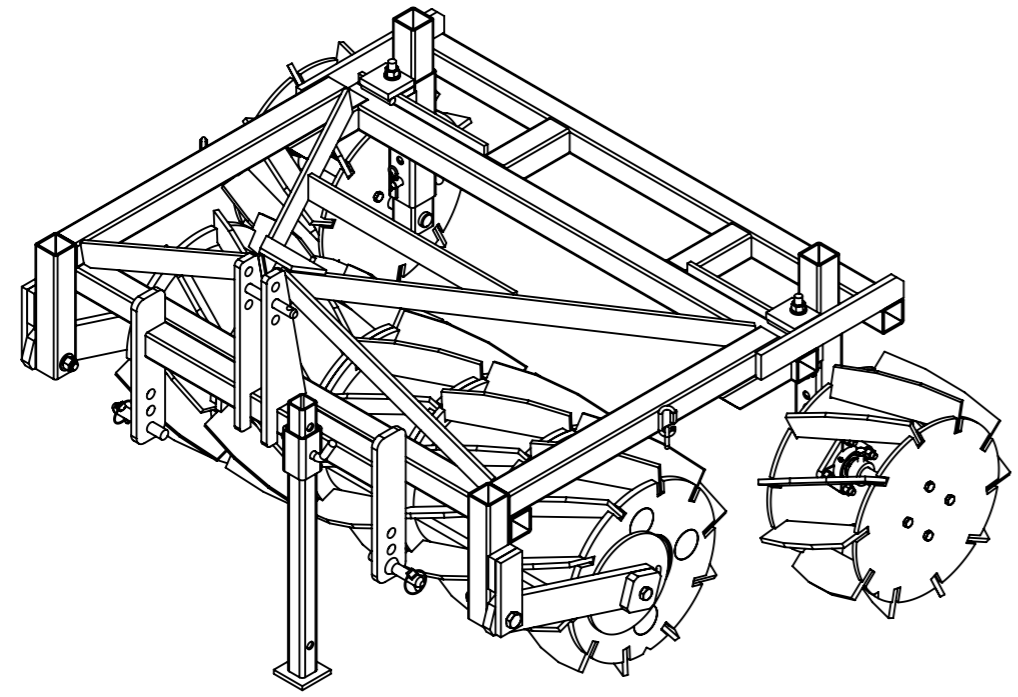
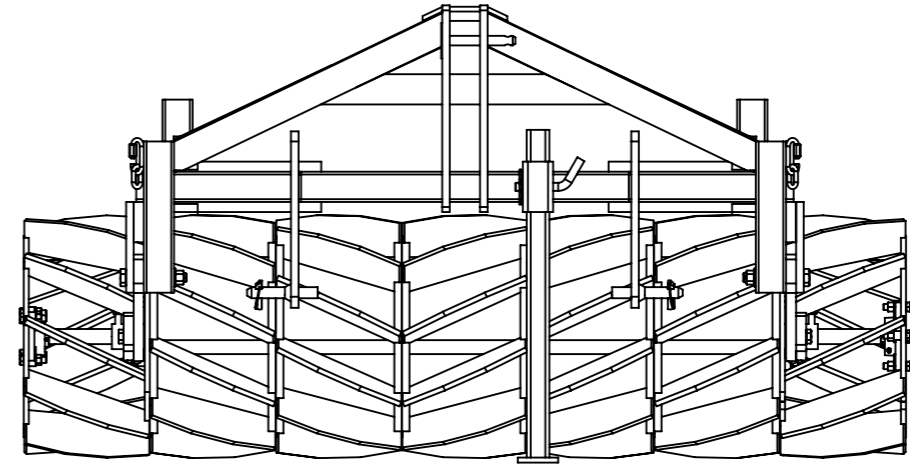
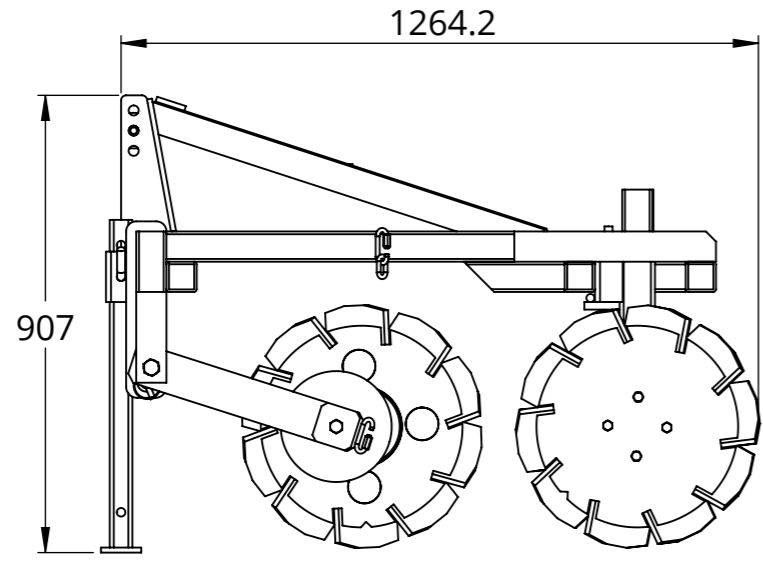

Outil	Rouleau Faca Béton			
Date	12/10/2022	Version	1.4	page n° 4 / 27
Pièce	Eclaté général			Qté 1

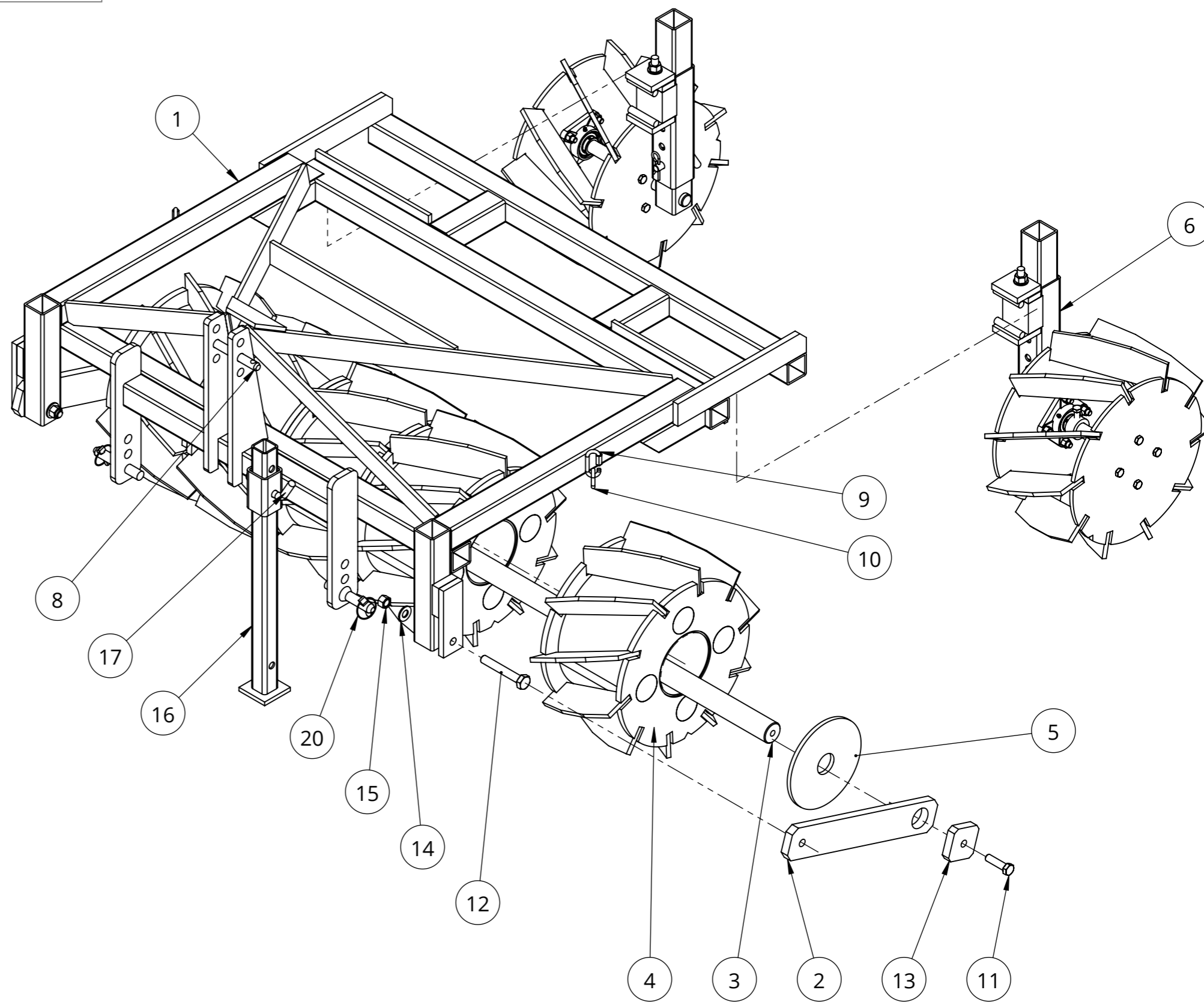

N°	Désignation	Qté
1	Châssis	1
2	Bielle	2
3	Arbre rouleaux Ø50	1
4	Rouleau béton 250	3
5	Rondelle rouleaux	2
6	Ensemble jauge gauche	1
7	Ensemble jauge droite	1
8	Broche d'attelage 19 x 130 mm	1
9	Maillon rapide 8mm	4
10	Chaine marine noire 8mm - SK08B	2
11	Vis hexagonale M16 x 60	2
12	Vis hexagonale M18 x 120	2
13	Rondelle axe 50	2
14	Rondelle Ø18 série MU	2
15	Ecrou M18 Zingué	2
16	Béquille	1
17	Broche jauge	1
18	goupille épingle d'axe 15x70 Ø4	1
19	Rouleau béton 250	2
20	goupille clips Ø10	2
21	kit d'autocertification	1

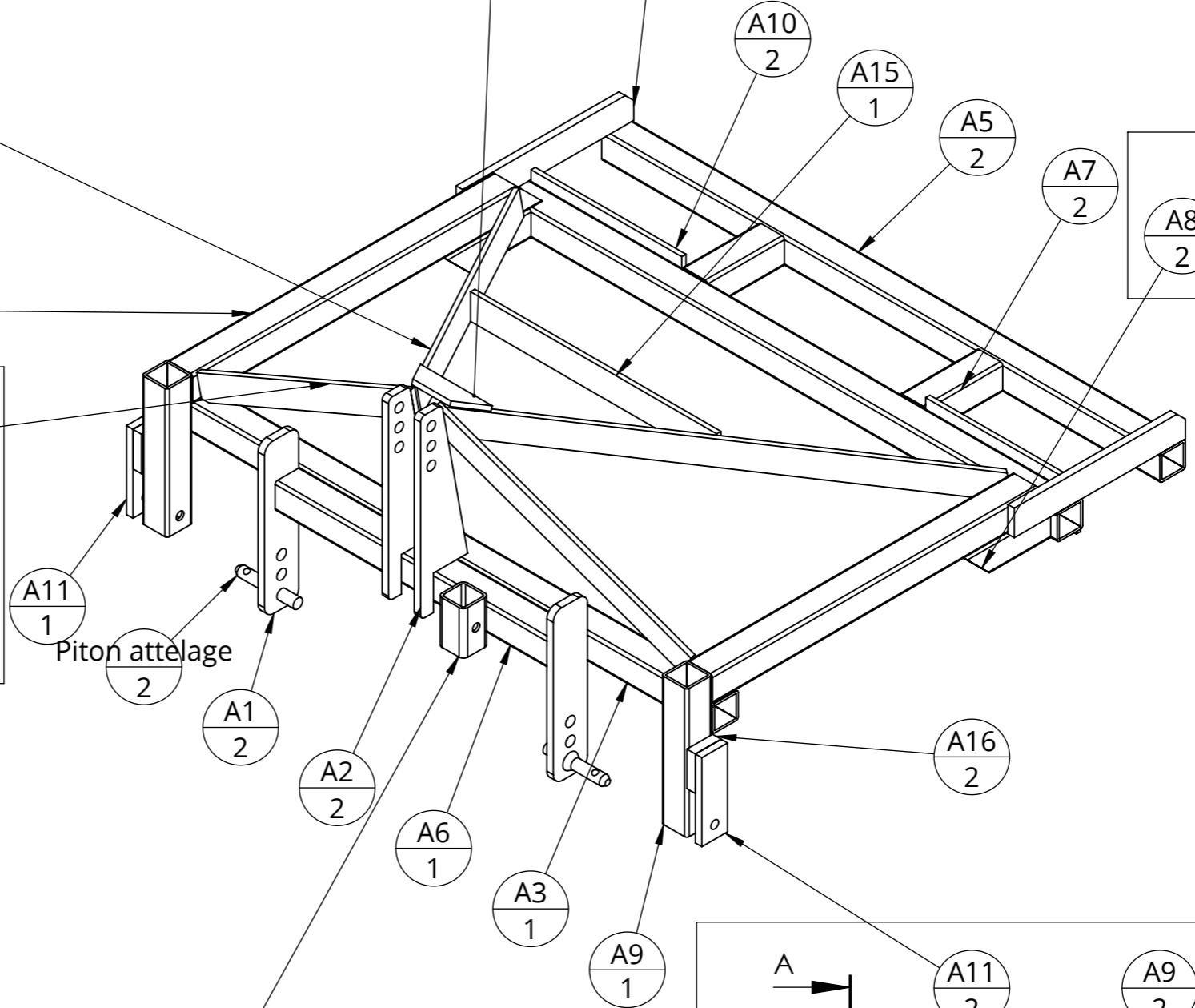
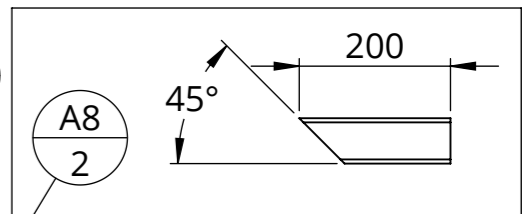
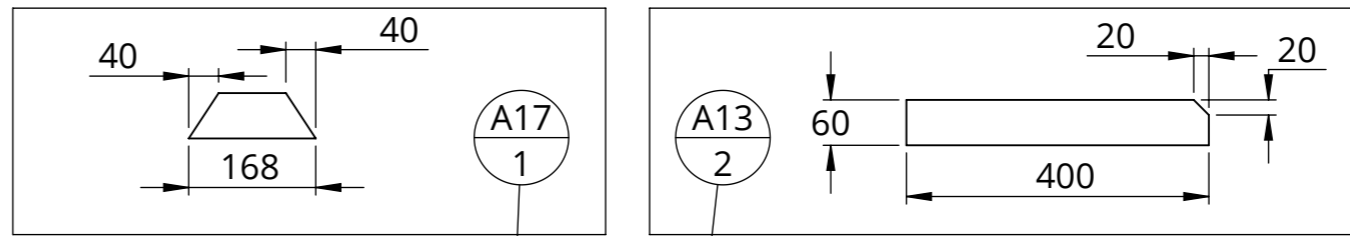
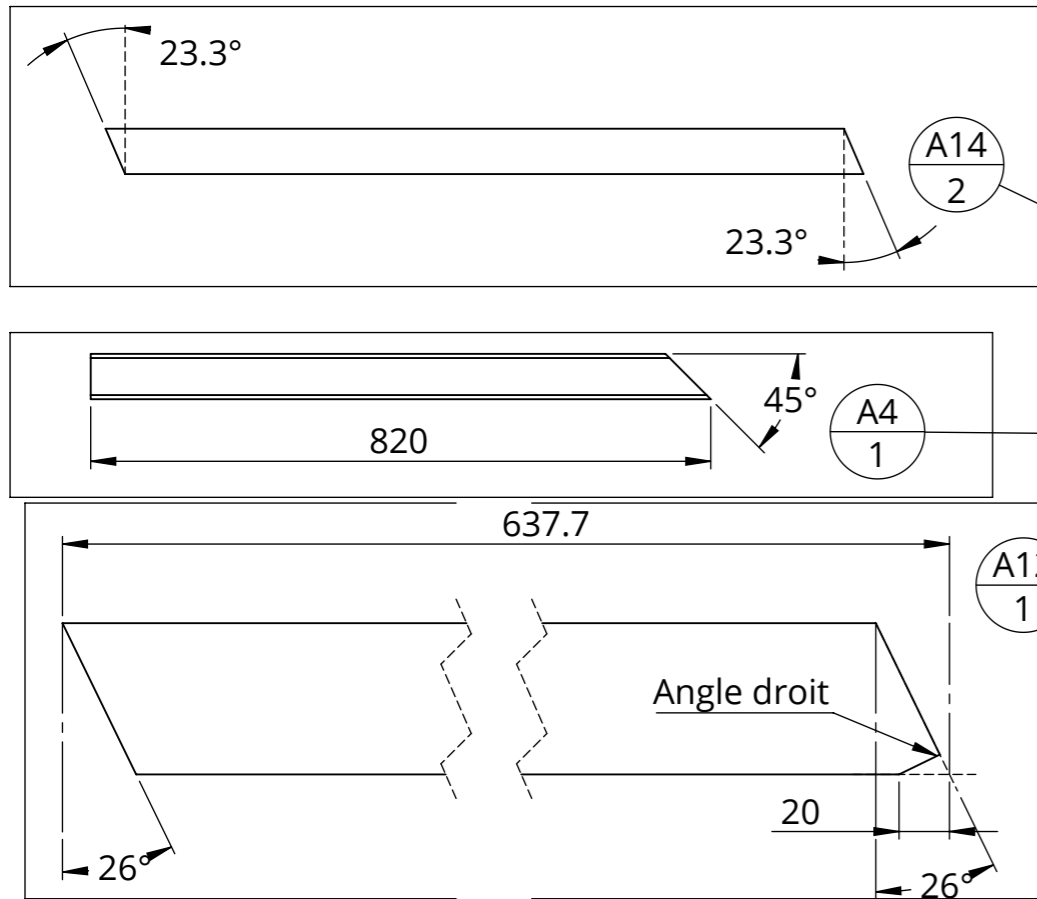

Repère	Désignation	Qté	Qté
A1	châpe 3 trous piton de relevage	0	2
A2	Châpe troisième point	0	2
A3	tube carré 60 x 5	1274	1
A4	tube carré 60 x 5	820	2
A5	tube carré 60 x 5	1304	2
A6	tube carré 60 x 5	650	1
A7	tube carré 60 x 5	180	2
A8	tube carré 60 x 5	200	2
A9	tube carré 60 x 5	300	2
A10	fer plat 100 x 10	352	2
A11	fer plat 60 x 15	180	2
A12	fer plat 60 x 10	634	2
A13	fer plat 60 x 15	400	2
A14	fer plat 60 x 10	1002	2
A15	fer plat 60 x 10	575	1
A16	fer plat 60 x 20	80	2
A17	fer plat 60 x 10	168	1
A18	tube carré 60 x 5	100	1
Piton attelage	Piton attelage ø22 L100	0	2

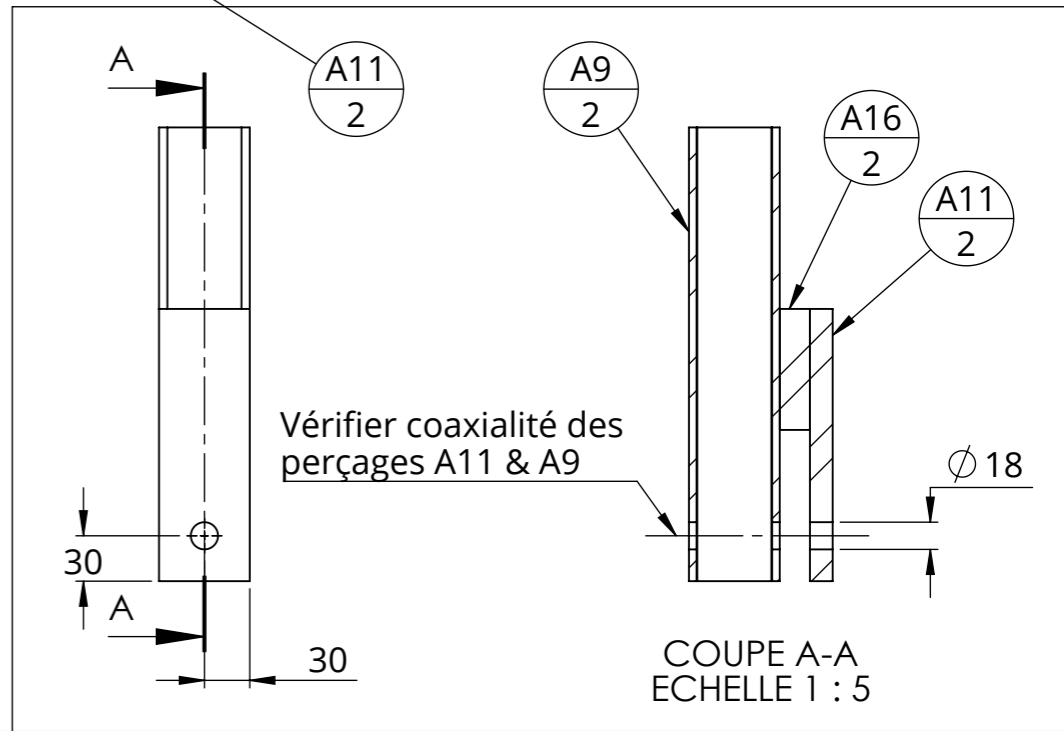
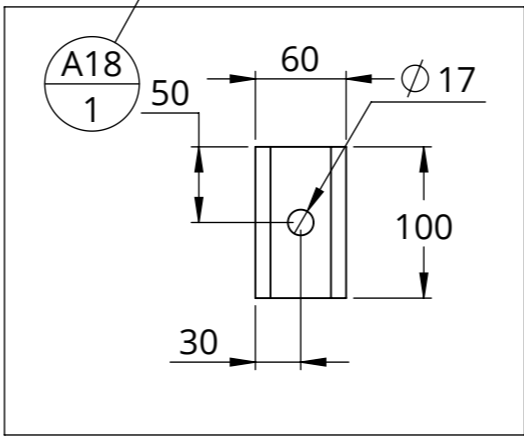

Les coupes à 45° sur les pièces A4 et A8 peuvent être négligées si besoin. Pour A4, vérifier le passage des mâchoires de roues de jauge

COUPE A-A
 ECHELLE 1 : 5

Outil	Rouleau Faca Béton					
Date	12/10/2022	Version	1.4	page n°	6 / 27	
Pièce	A - Châssis 2/2			Qté	1	



Contreventements non représentés Montage des contreventements

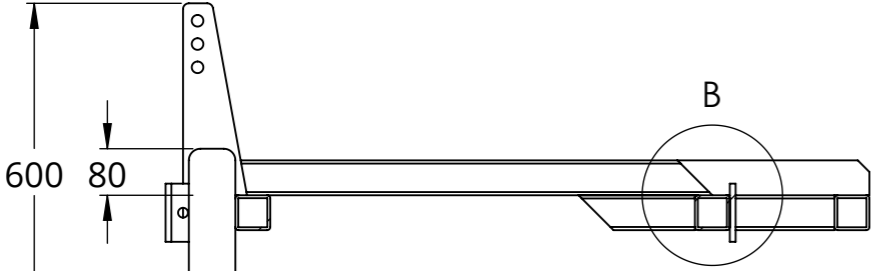
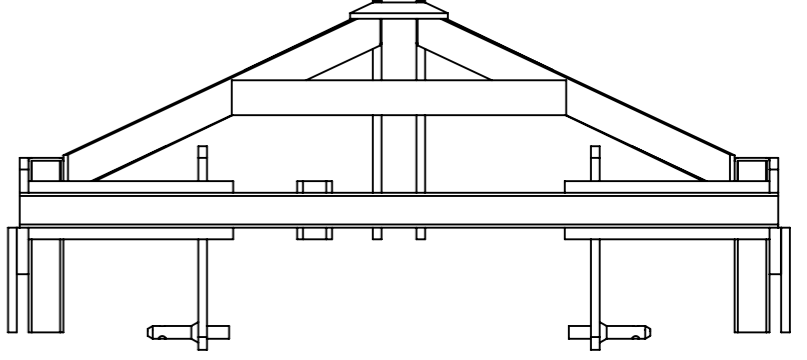
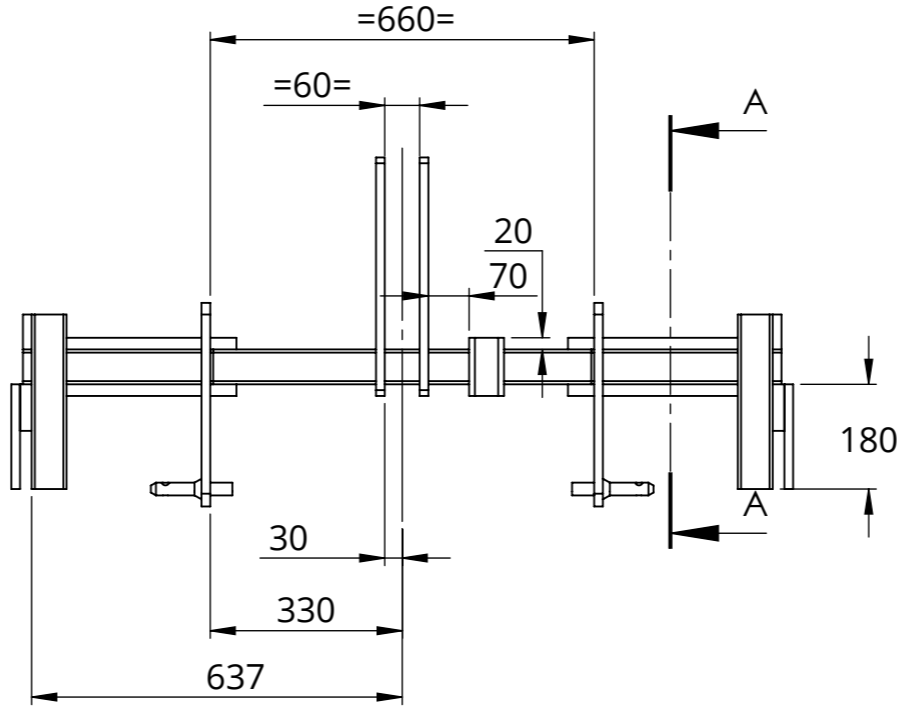
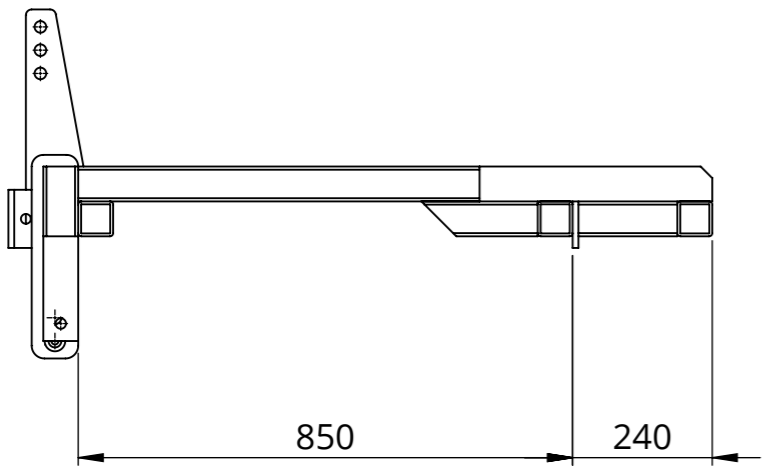

COUPE A-A
ECHELLE 1 : 13

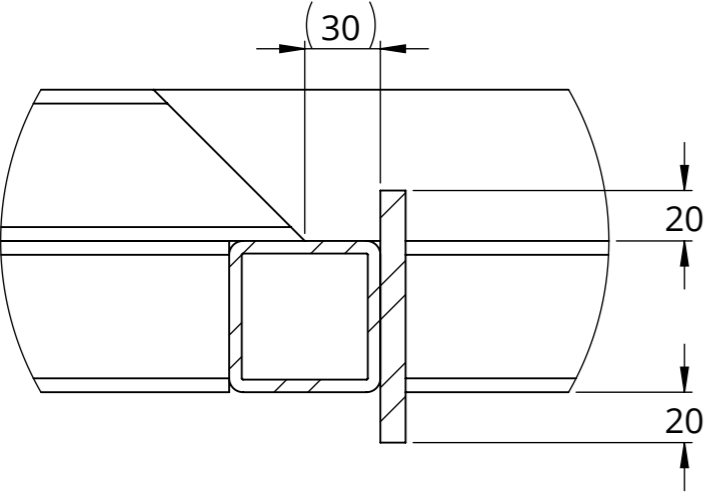
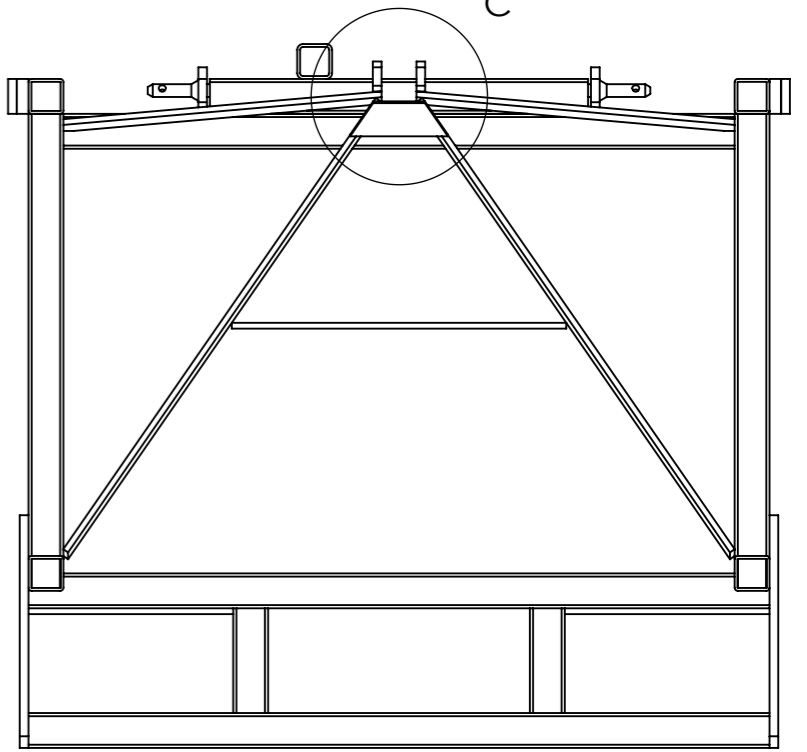
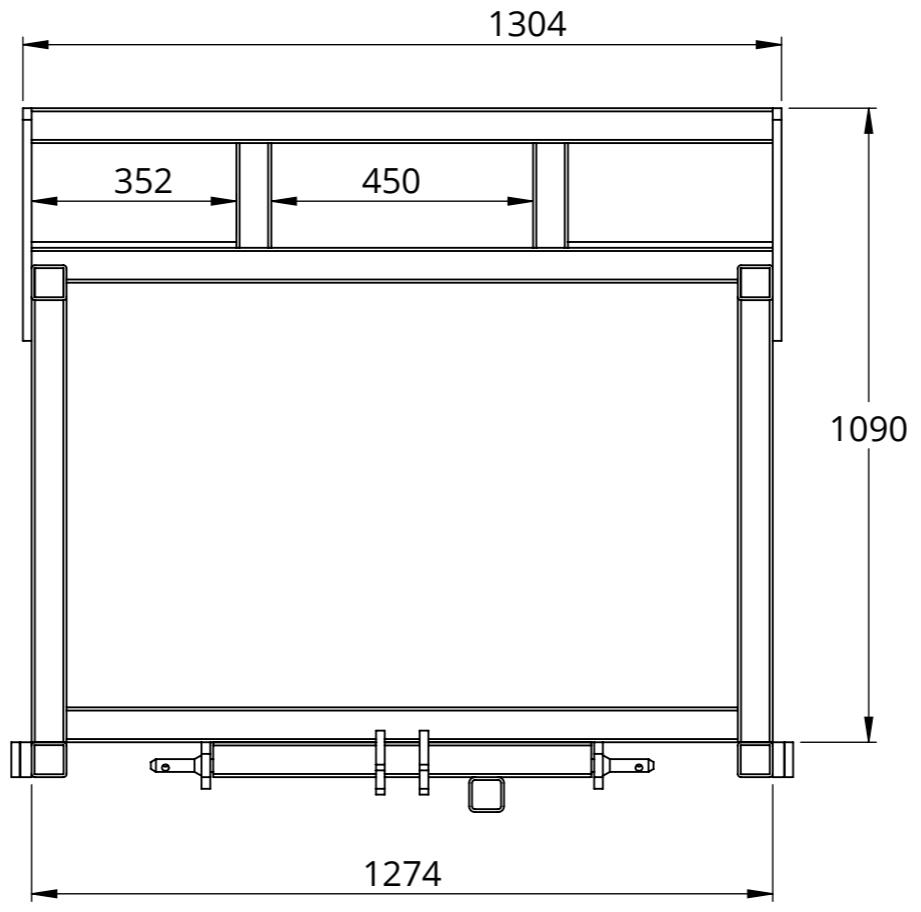

DÉTAIL B

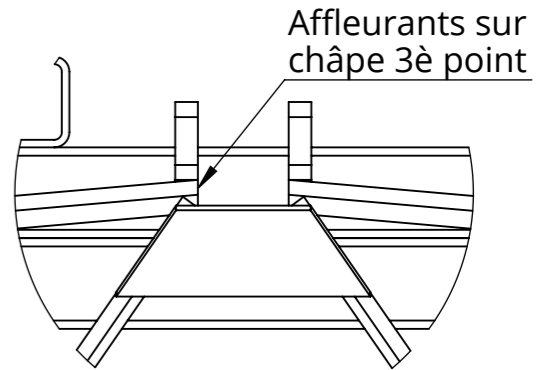

DÉTAIL C

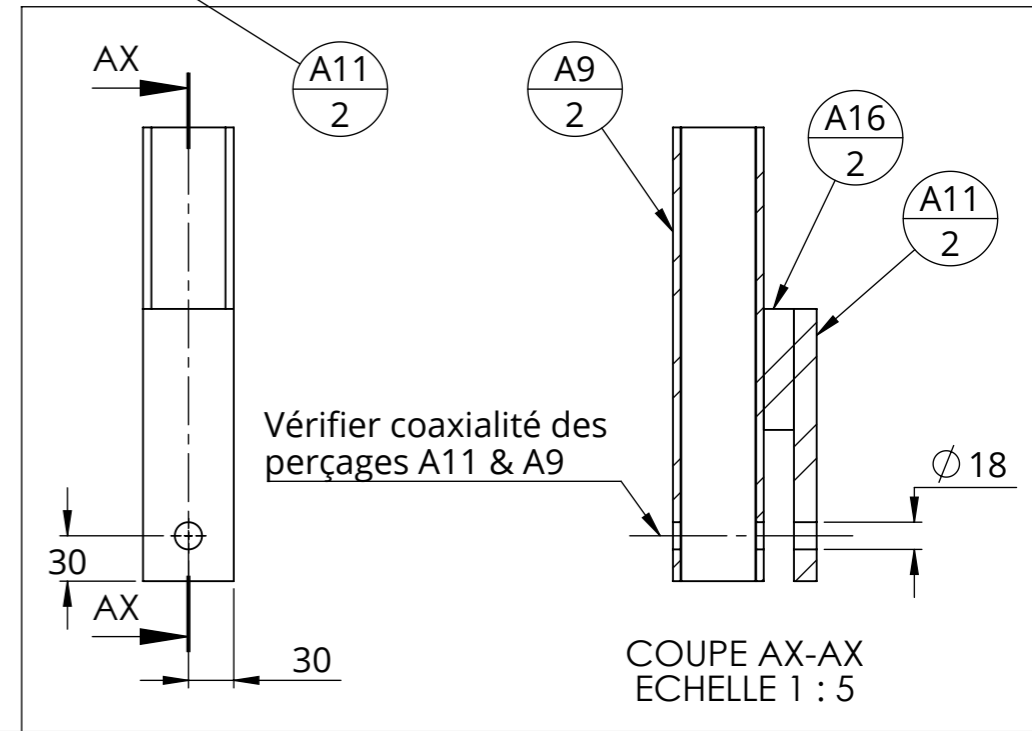
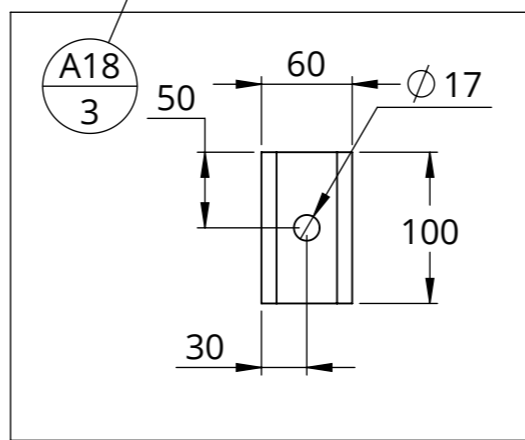
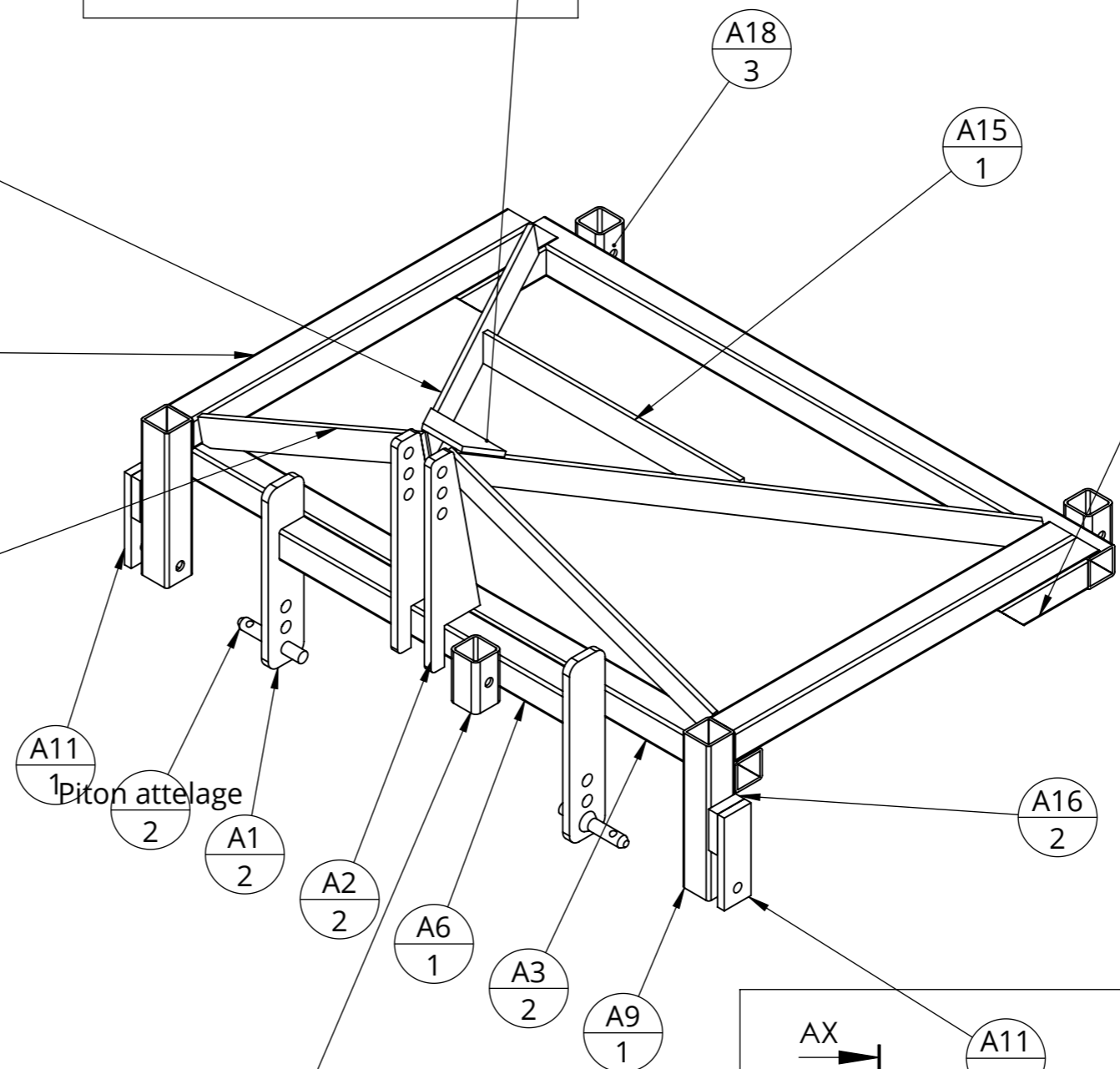
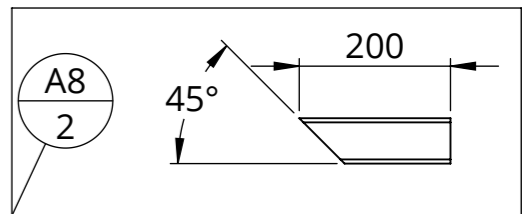
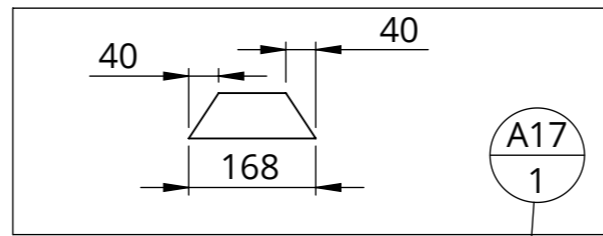
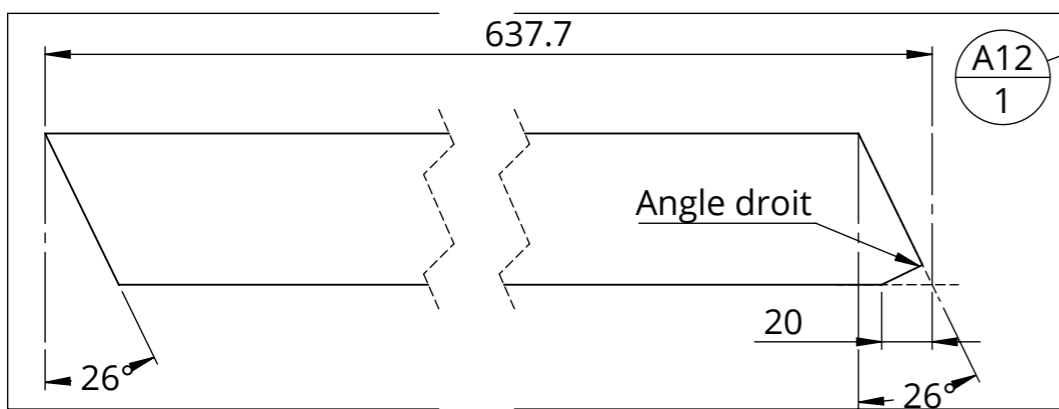
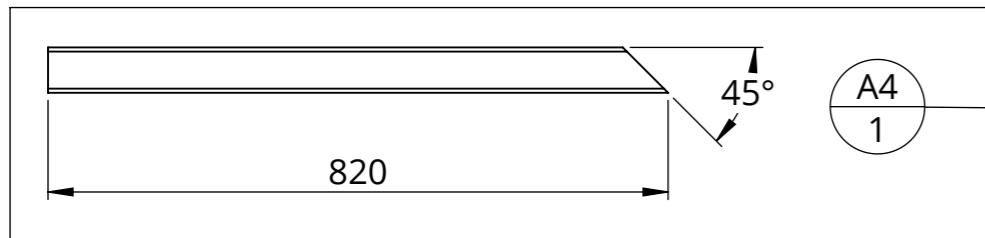
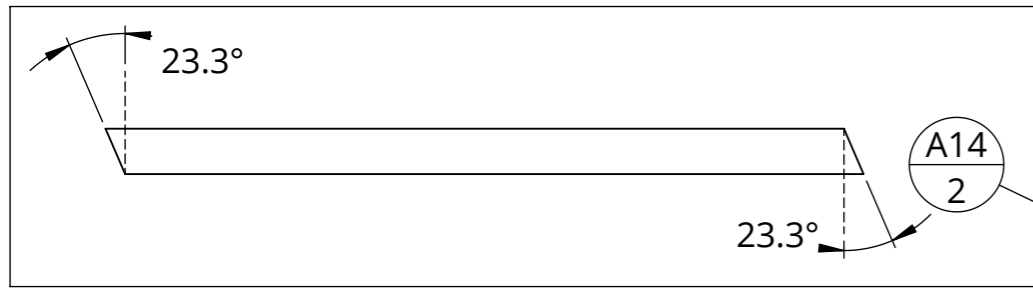

rep	Désignation	Long.	Qté
A8	tube carré 60 x 5	200	2
A9	tube carré 60 x 5	300	2
A1	châpe 3 trous piton de relevage		2
A2	Châpe troisième point		2
A3	tube carré 60 x 5	1274	2
A4	tube carré 60 x 5	820	2
A17	fer plat 60 x 10	167.9706	1
A6	tube carré 60 x 5	650	1
A11	fer plat 60 x 15	180	2
A14	fer plat 60 x 10	1002.386	2
A15	fer plat 60 x 10	575	1
A16	fer plat 60 x 20	80	2
A18	tube carré 60 x 5	100	3
Piton attelage	Piton attelage ø22 L100		2
A12	fer plat 60 x 10	633.8562	2

Les coupes à 45° sur les pièces A4 et A8 peuvent être négligées si besoin. Pour A4, vérifier le passage des mâchoires de roues de jauge

COUPE AX-AX
ECHELLE 1 : 5

Outil	Rouleau Faca Béton				
Date	12/10/2022	Version	1.4	page n° 8 / 27	
Pièce	A - Châssis sans jauge 2/2		Qté	1	



Contreventements non représentés Montage des contreventements

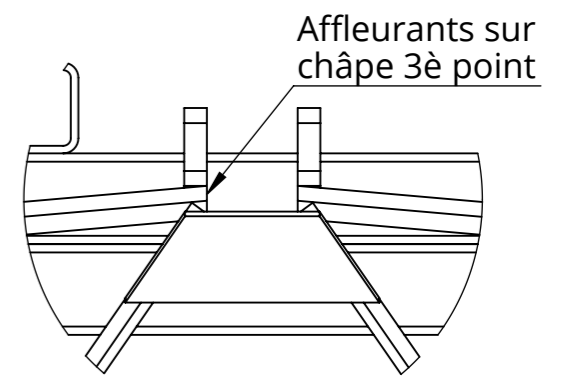
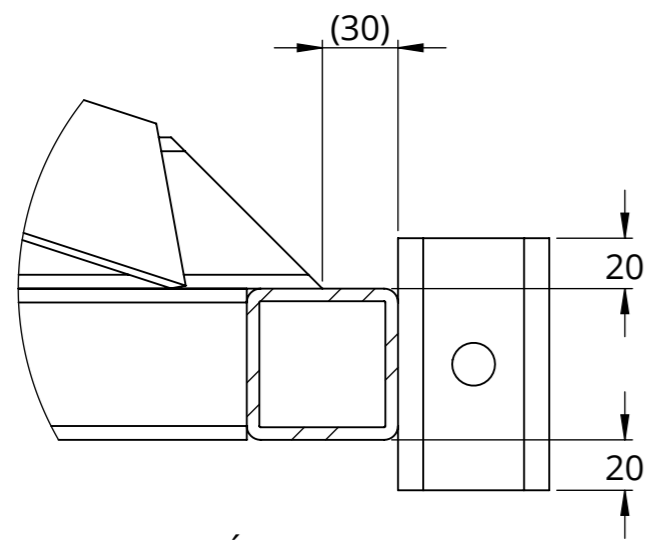
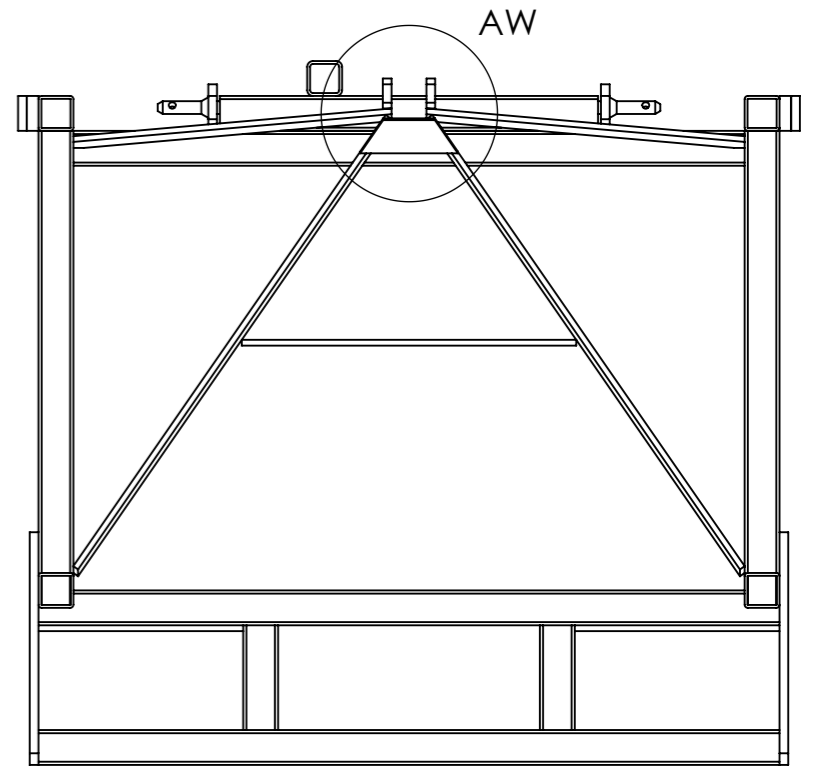
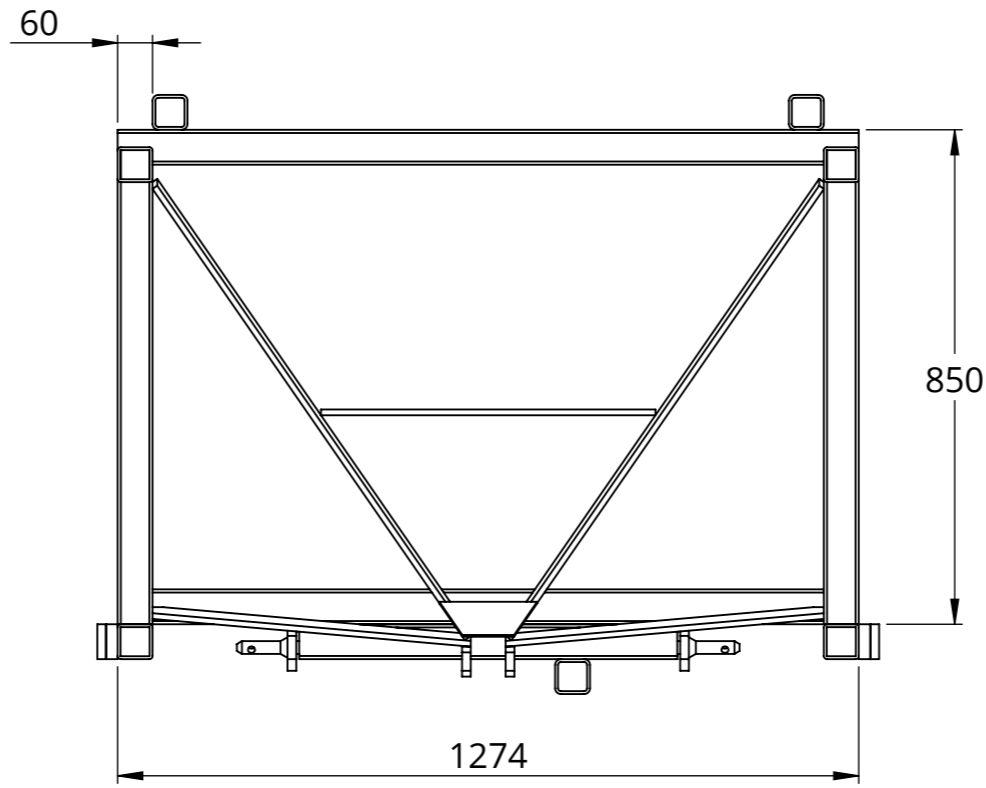
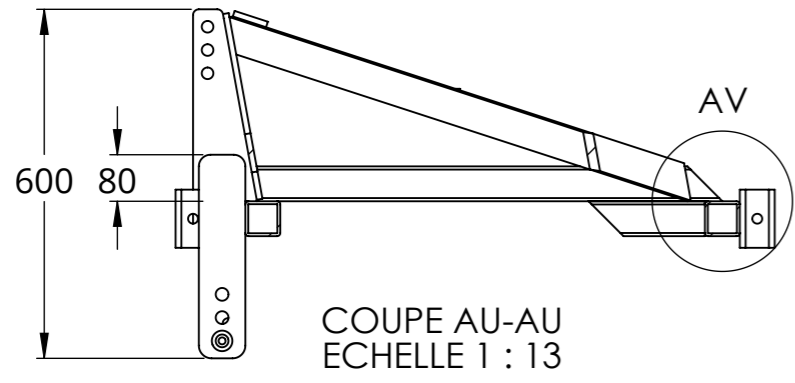
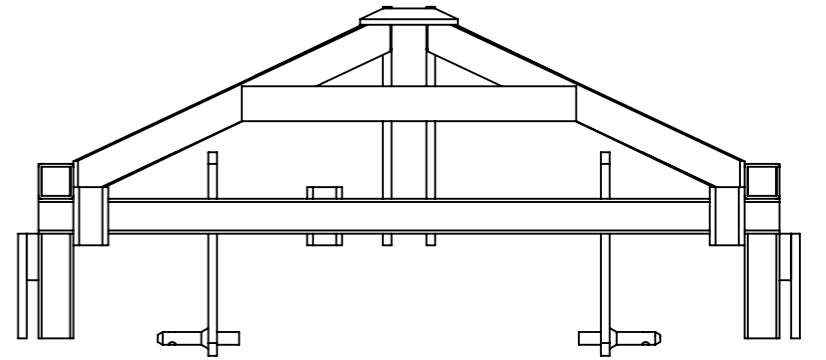
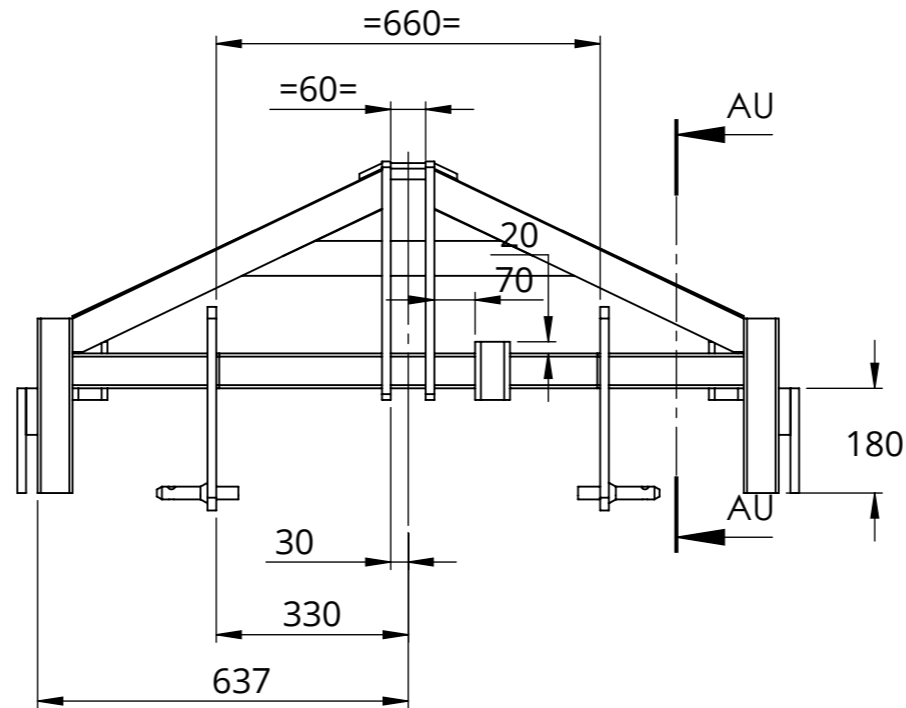
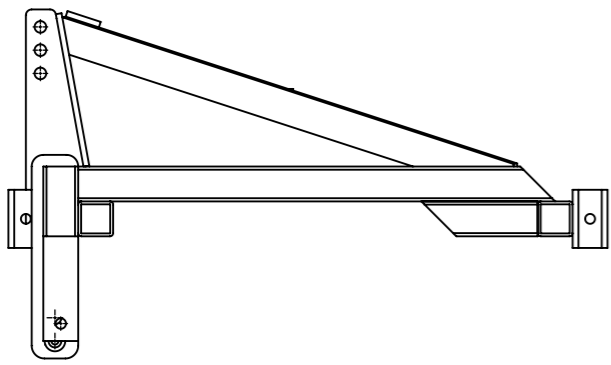

DÉTAIL AV

DÉTAIL AW

Outil	Rouleau Faca Béton				
Date	12/10/2022	Version	1.4	page n°	9 / 27
Pièce	Ensemble roue de jauge 250		Qté	1	



Ensemble jauge, largeur de roue : 250mm

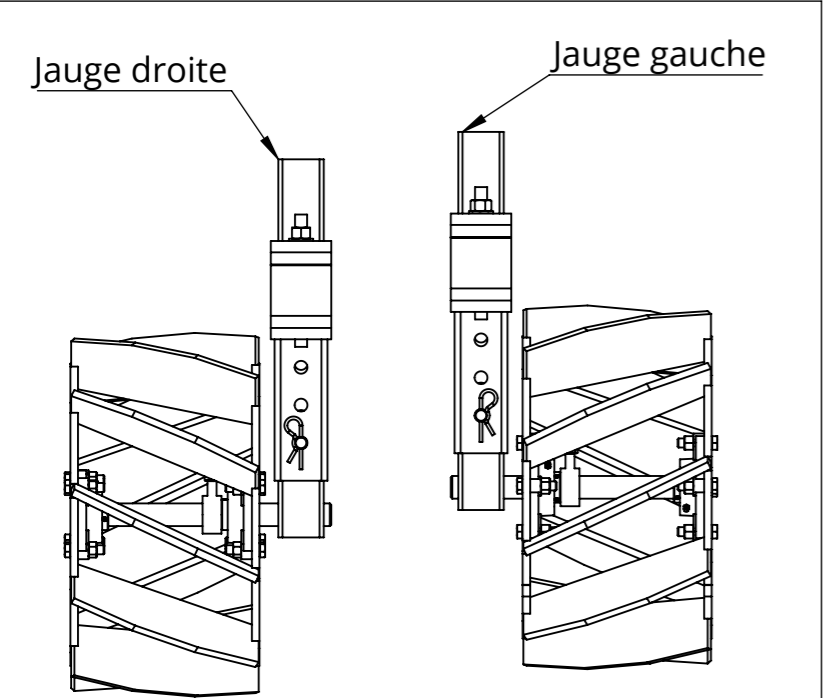
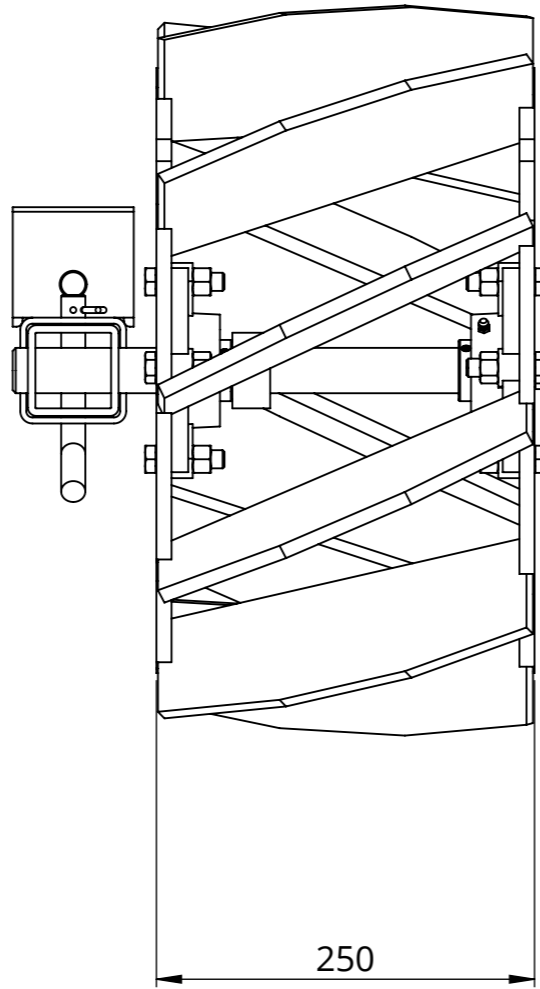

Montages symétriques

Toutes pièces identiques sauf roues (voir détail fabrication pièce D)

No. article	Désignation	Quantité
1	Axe roue de jauge 250	1
2	Machoire basse	1
3	Machoire haute	1
4	Rondelle Ø16 série MU	1
5	Ecrou M16 brut	1
6	Palier applique carré Ø30	2
7	Roue jauge 250	1
8	Bague tournée Ø ext 50 ; Ø int 31 ; lg 50mm	1
9	Vis hexagonale M12 x 45	8
10	Broche jauge	1
11	goupille épingle d'axe 15x70 Ø4	1
12	Ecrou M12 autofreiné	8
13	Vis hexagonale M12 x 30	1

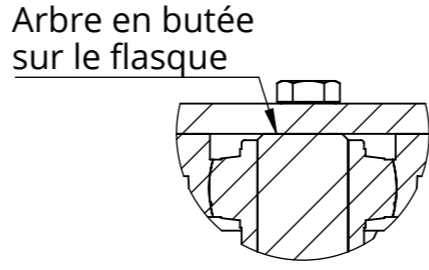
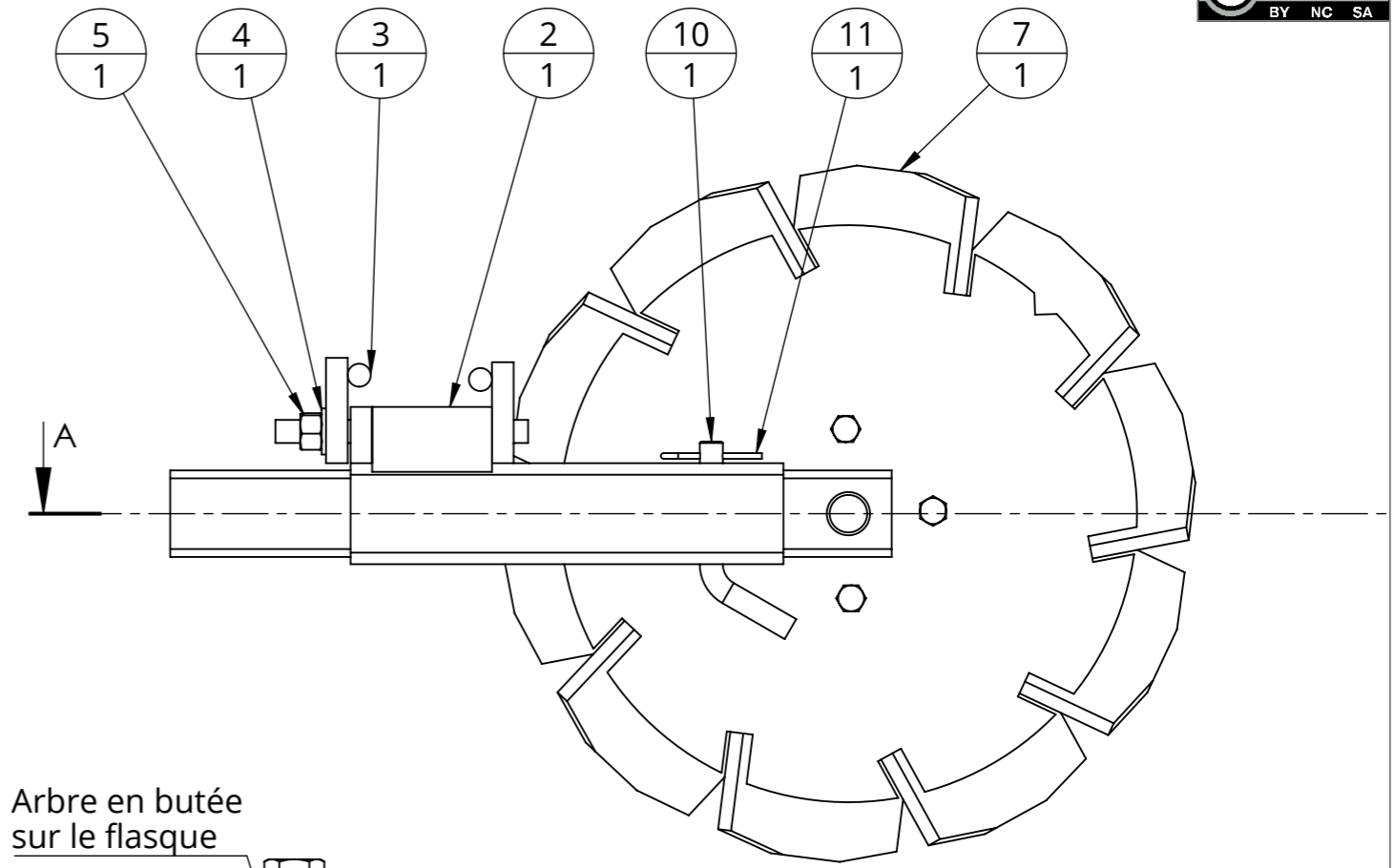

DÉTAIL B

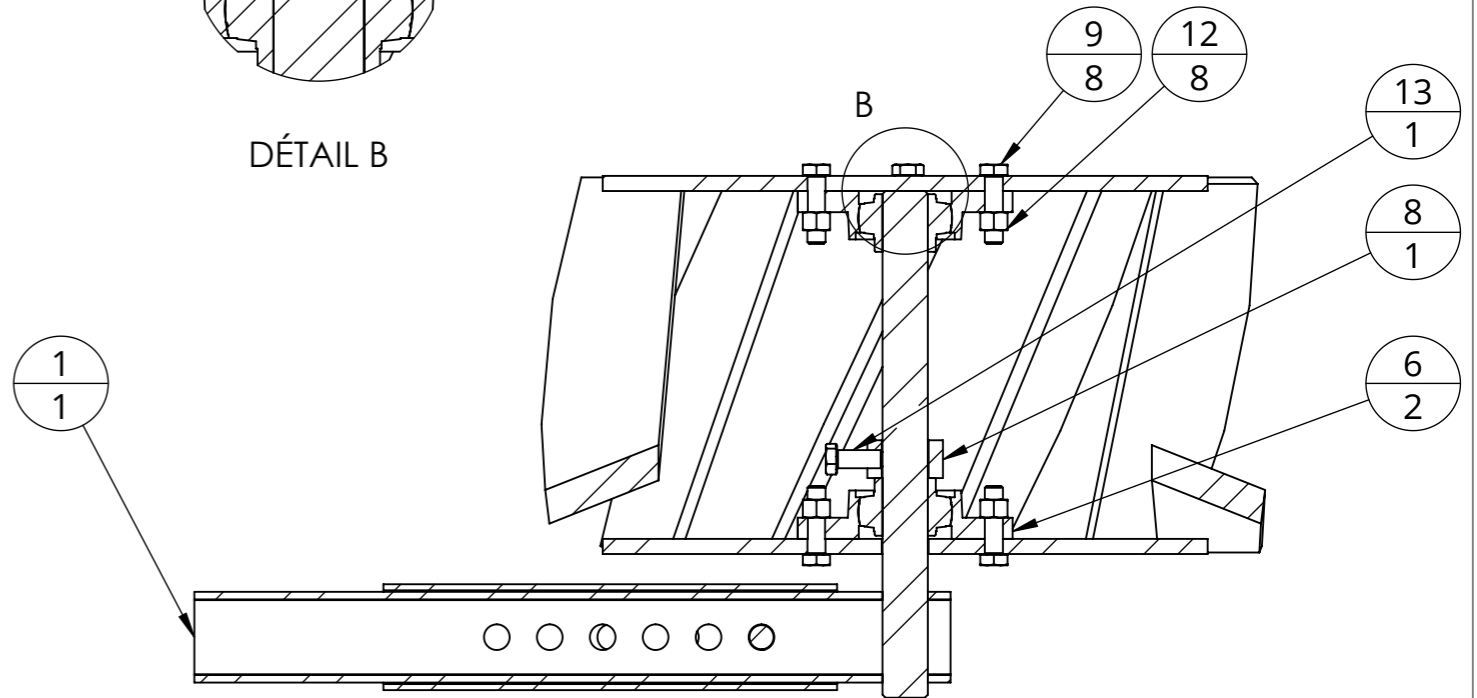

COUPE A-A
ECHELLE 1 : 5

Selon si vous utilisez des roues de jauge d'une largeur de 200mm ou 250mm le montage est identique. 2 pièces différent toutefois :

- Axe roue de jauge ("250" ou "200")
- Roue de jauge ("250" ou "200")

Pour le détail de fabrication de ces éléments se reporter aux pages détaillant les pièces "D" et "F"

Outil	Rouleau Faca Béton				
Date	12/10/2022	Version	1.4		page n° 10 / 27
Pièce	B - E - M		Qté		1

Pièce	Désignation	Qté
B	Bielle	1

Pièce laser - pas à auto-construire

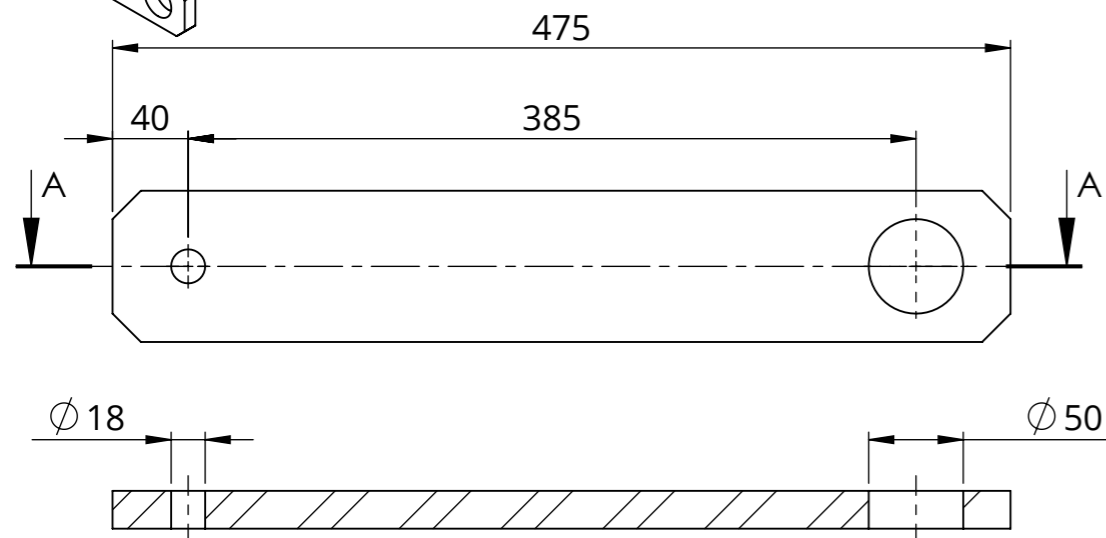

COUPE A-A
ECHELLE 1 : 4

Repère	Désignation	Longueur	Quantité
B1	Bielle - RFBV	475	1

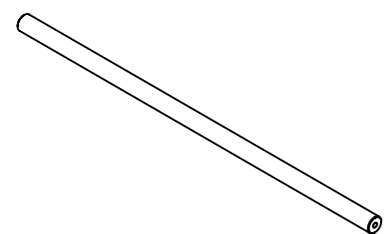

Pièce	Désignation	Qté
E	Arbre rouleaux Ø50	1

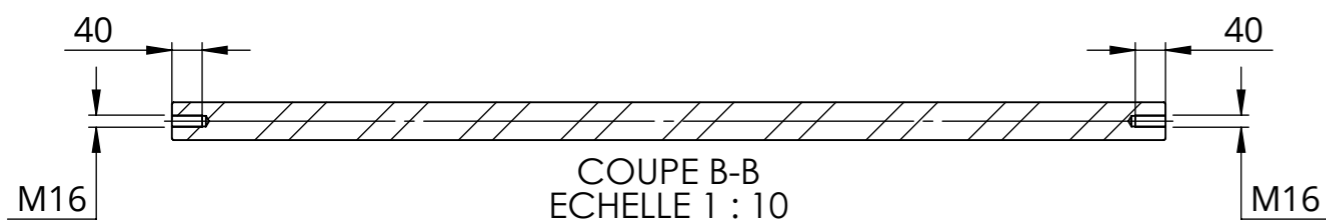
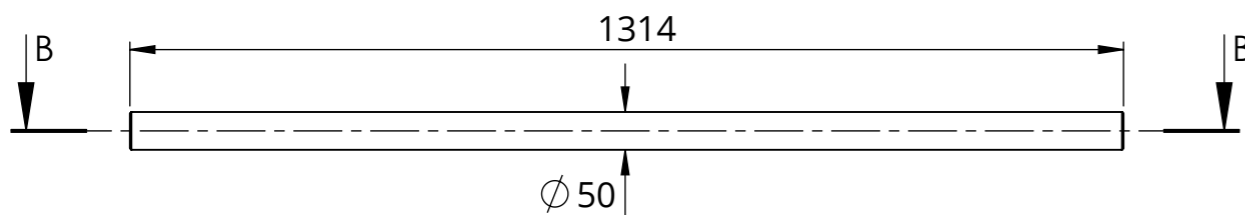

COUPE B-B
ECHELLE 1 : 10

Repère	Désignation	Longueur	Qté
E1	étiré rond Ø50	1314	1

Pièce	Désignation	Qté
M	Béquille	1

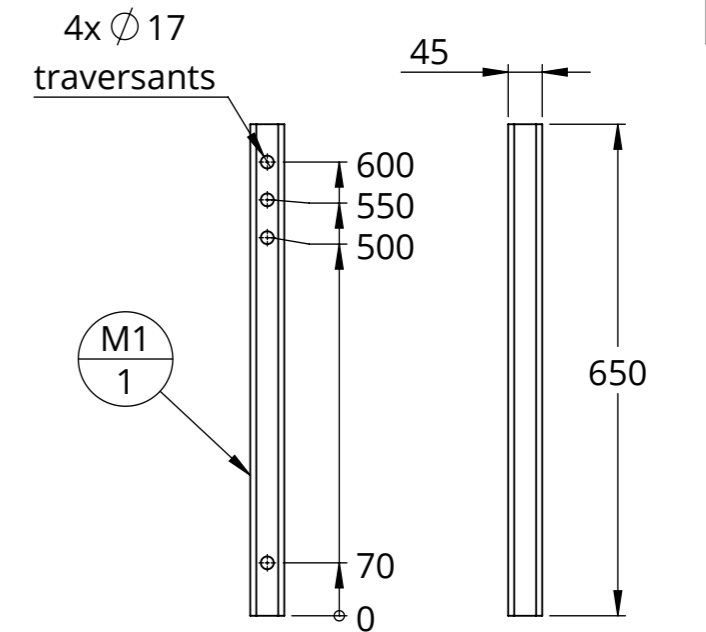
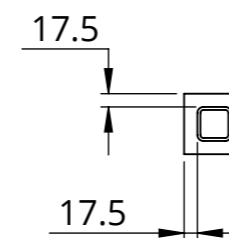
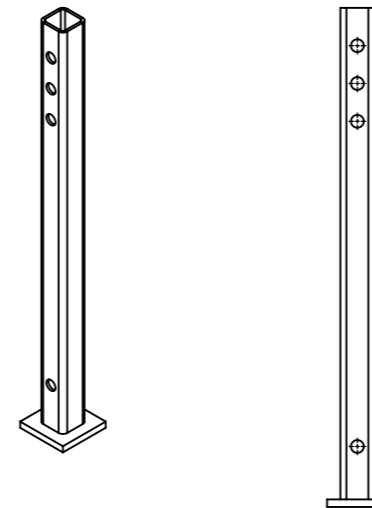

M1
1

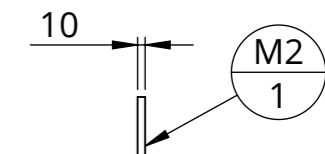
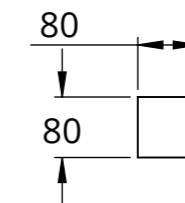

M2
1

Repère	Désignation	Longueur	Qté
M1	tube carré 45 x 4	650	1
M2	fer plat 80 x 10	80	1



Outil	Rouleau Faca Béton				
Date	12/10/2022	Version	1.4		page n° 11 / 27
Pièce	G - H - I		Qté		1
N°	Désignation		Qté		
G	Machoire basse		1		

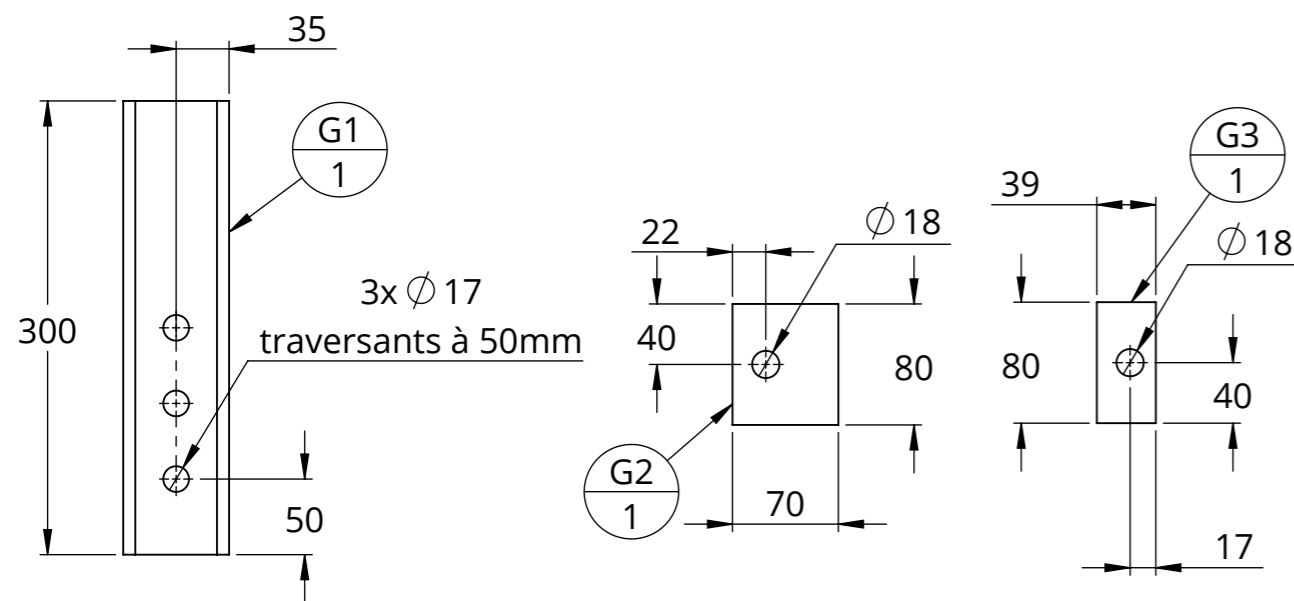
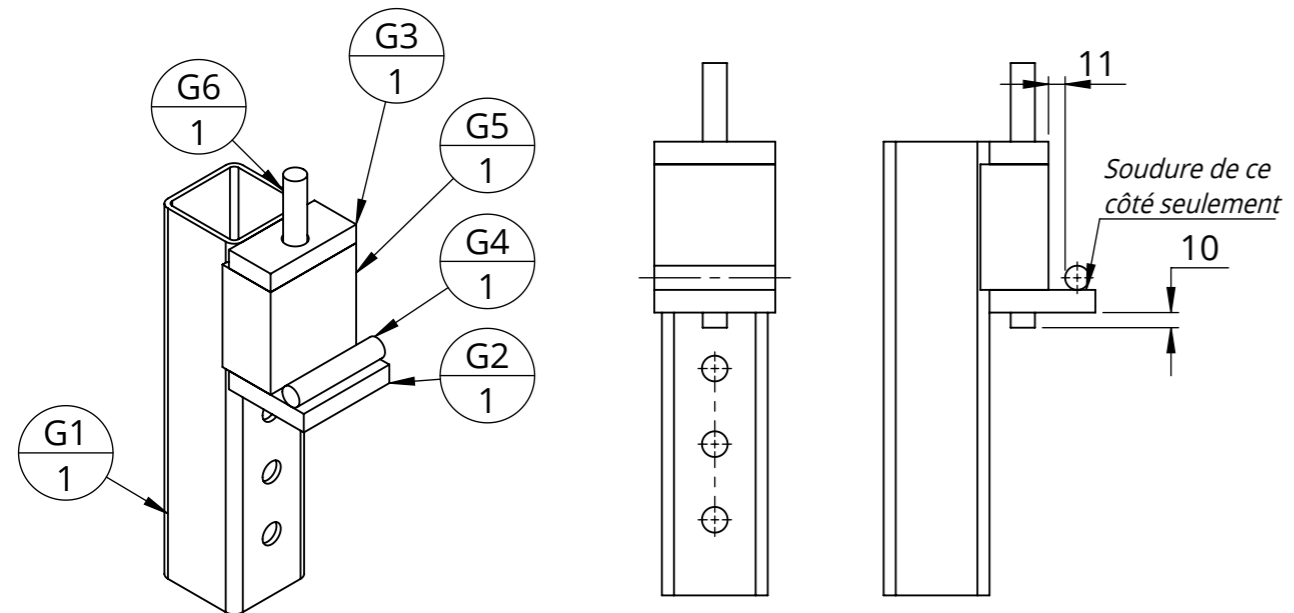

N°	Désignation	LONGUEUR	Qté
G1	tube carré 70 x 4	300	1
G2	fer plat 80 x 15	70	1
G4	étiré rond Ø16	80	1
G3	fer plat 80 x 15	39	1
G5	UPN 80 x 45	83	1
G6	Tige filetée M16	175	1

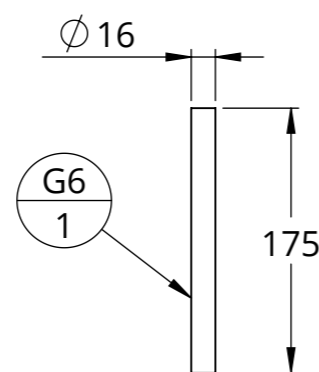

N°	Désignation	Qté
H	Machoire haute	1

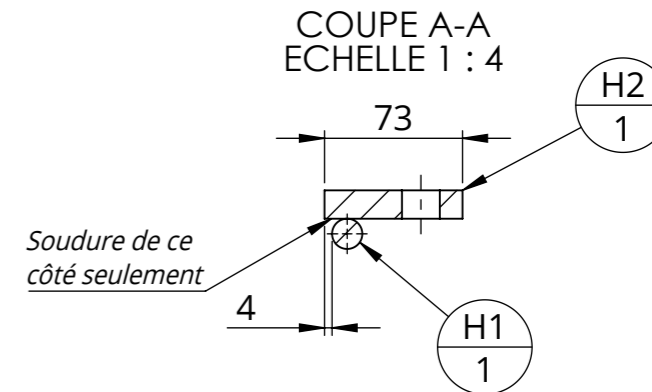
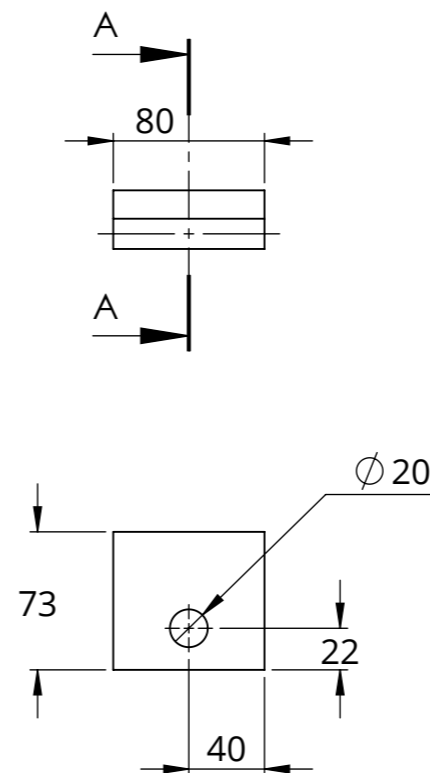
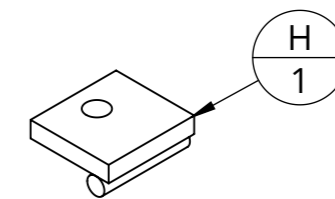

N°	Désignation	Longueur	Qté
H1	étiré rond Ø16	80	1
H2	fer plat 80 x 15	73	1

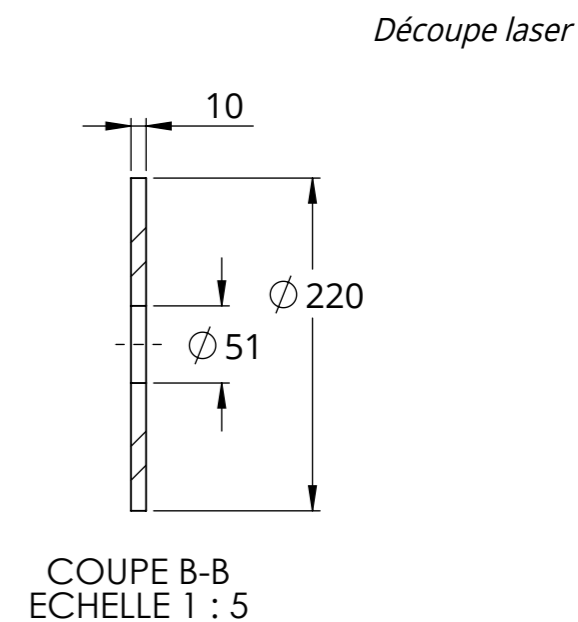
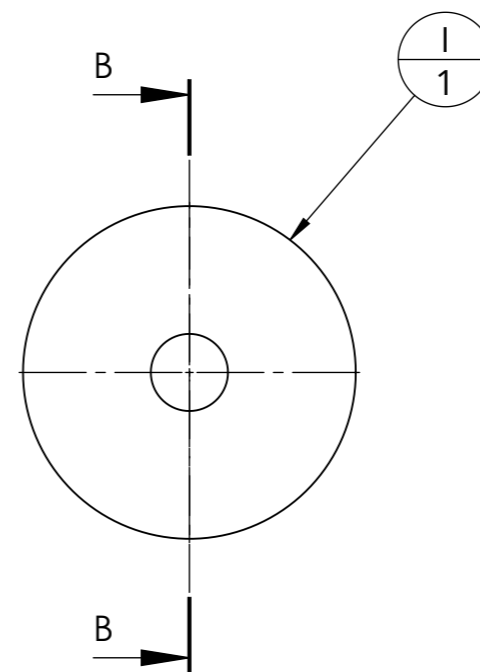

N°	Désignation	Qté
I	Rondelle rouleaux	1

Outil	Rouleau Faca Béton			L'atelier paysan	
Date	12/10/2022	Version	1.4		page n° 12 / 27
Pièce	J - K - L		Qté		1

Bague usinée AP

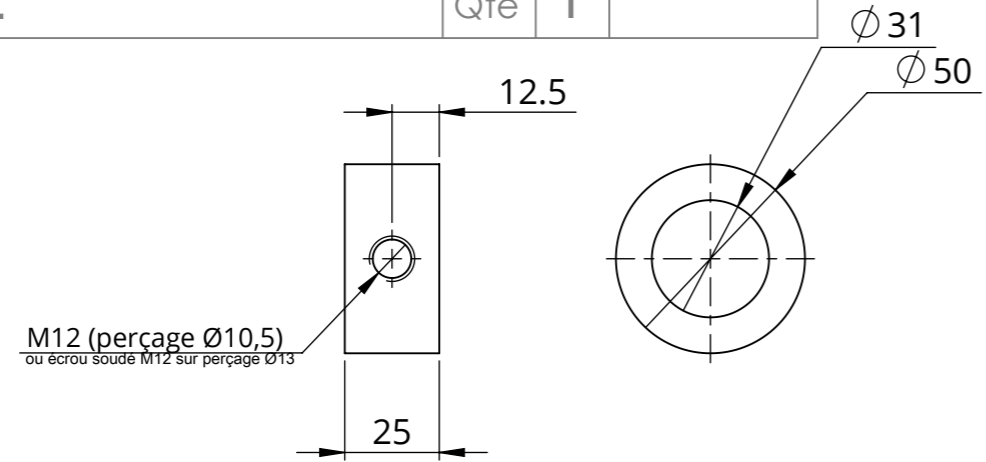
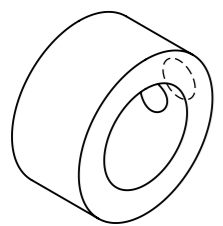

Repère	Désignation	Qté
J	Bague tournée Ø ext 50 ; Ø int 31 ; lg 50mm	1

Bague commandée tournage

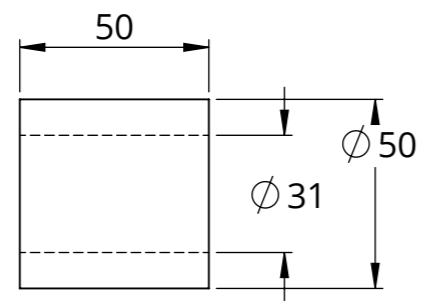
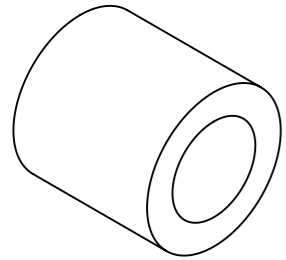

Pièce laser - pas à auto-construire

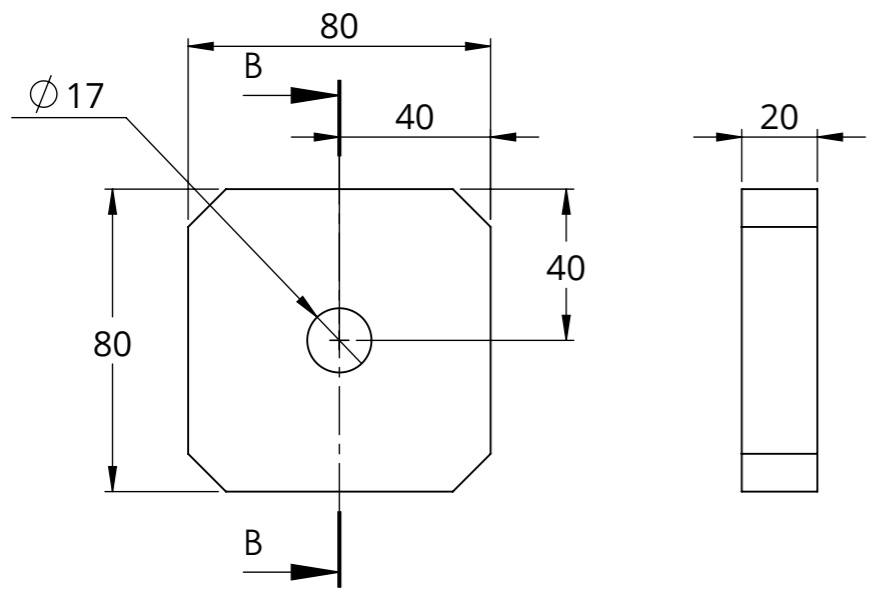

N°	Désignation	Qté
K1	K1 - rondelle RFBV	1

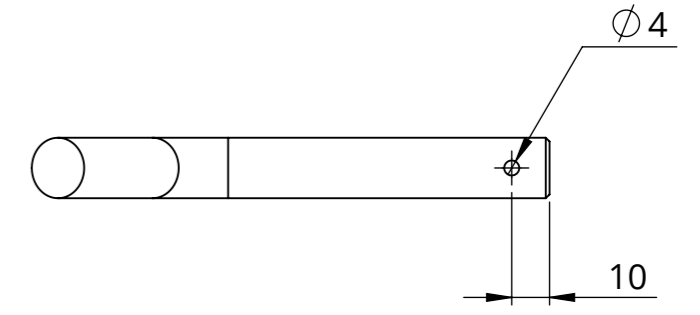
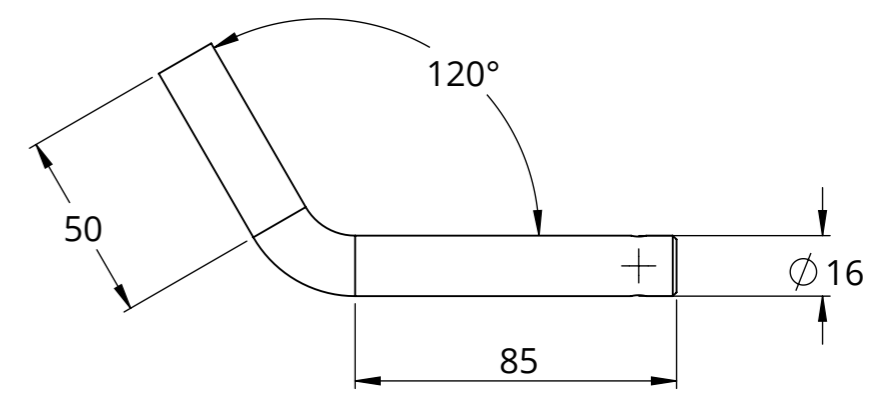
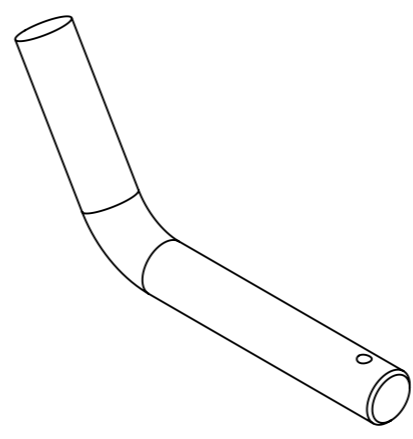

repère	Désignation	Longueur	Qté
L	étiré rond Ø16	159	1

Outil	Rouleau Faca Béton			
Date	12/10/2022	Version	1.4	page n° 13 / 27
Pièce	C - Roue Béton 1			Qté 1
Repère	Désignation	Longueur	Qté	
C1	Flasque roue beton fermé		1	
C3l	C3l roue beton 250	269.7525	10	
C4	tube rond 159 x 4	244	1	
C5	Tôle galva 0,6 178 x 1050		1	
C6	Lest beton coulé		1	
C2	Flasque roue béton ouvert		1	



Cette page présente la fabrication des rouleaux de travail.
 Dans ce document est détaillé uniquement la fabrication d'un rouleau de largeur 250mm. La méthode est générique et la page suivante synthétise l'ensemble des côtes dont tenir compte pour fabriquer les rouleaux de 150mm et 200mm.

Procédure de montage proposée :

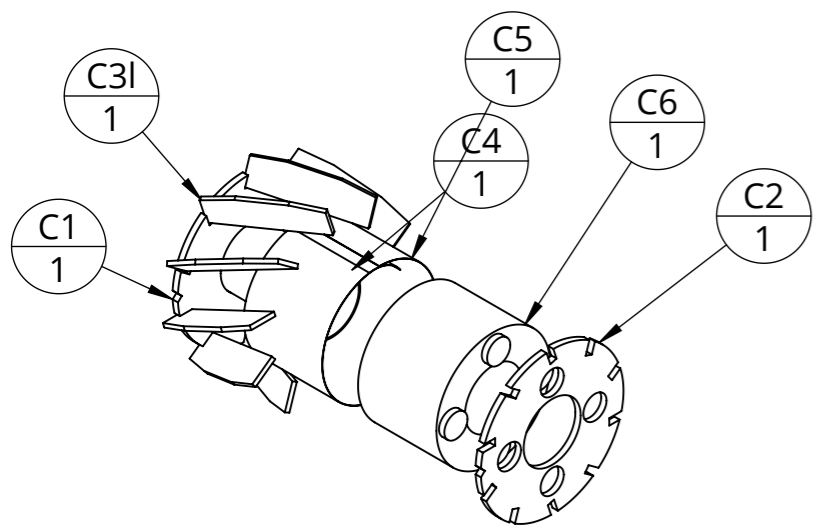

Pour limiter le déport de l'outil en utilisation, fabriquer la moitié des rouleaux en pas à gauche et l'autre moitié en pas à droite

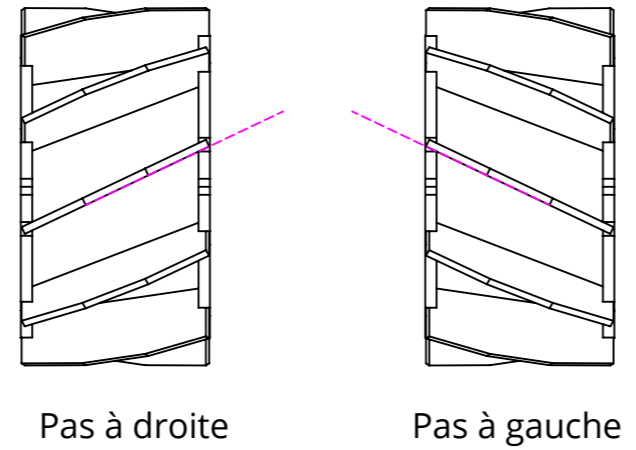

Correspondance!

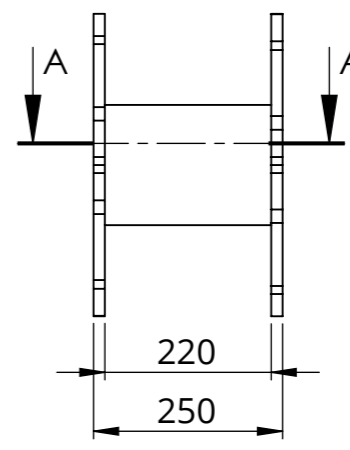
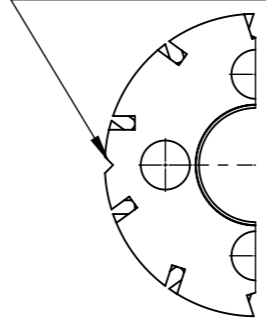

1) Positionner le tube (C4) dans l'un des flasques (C1) ou (C2). Voir détails A1 et A2. Vérifier l'équerrage et pointer.

2) Positionner le second flasque sur l'ensemble. Voir détails A1, A2, et encart B.

Aider au positionnement en intercalant des cales d'épaisseur (tube carré bien perpendiculaire L220)

Vérifier l'équerrage et l'alignement puis pointer.

Contrôler l'ensemble et assembler.

3) Insérer la tôle galvanisée (C5) dans le moyeu. La serrer autour du tube à l'aide d'un moyen temporaire. (idéalement du fil de fer)

4) Positionner les lames (C3). Voir détail C. Les flasques étant génériques, des ajustements sont à faire sur les lames des rouleaux de 150mm. (Détail D)

Pointer, répéter puis assembler.

5) Meuler les surfaces extérieures des rouleaux pour ôter toute aspérité. Tester le glissement des rouleaux les uns par rapport aux autres (à plat, au sol)

6) Relacher la contrainte sur la tôle. Couler le lest béton (C6).

Encart B Détails des flasques et alignement

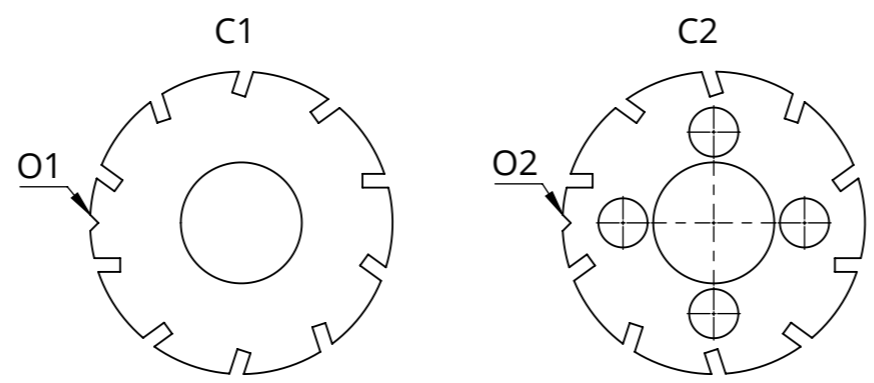

Pour positionner radialement les flasques l'un par rapport à l'autre ; faire correspondre les ouvertures triangulaires (O1 et O2). Pour cela, s'aider d'un tube coupé à 90°.

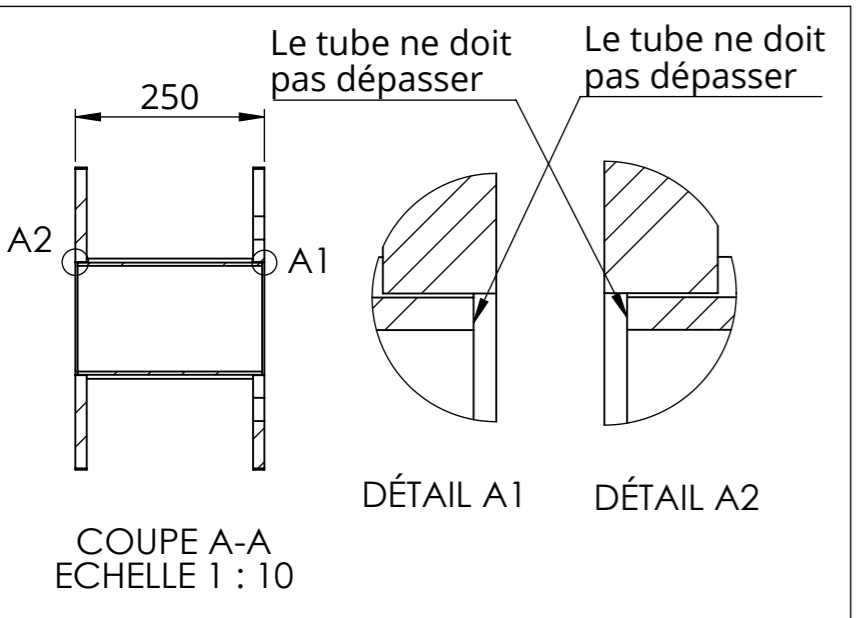

Détail D

Pour les roues de 150mm, une interférence existe. retoucher les lames pour autoriser le montage.

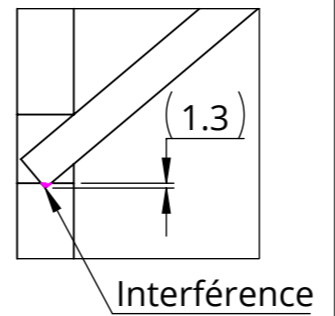

(1) DÉTAIL C

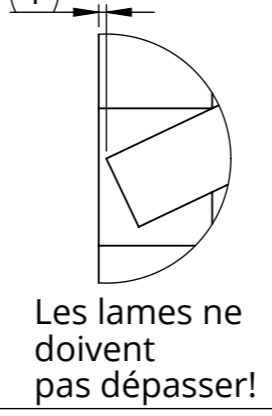

Outil	Rouleau Faca Béton		
Date	12/10/2022	Version	1.4
Pièce	C - Roue Béton 2	Qté	1



Cette page présente les détails nécessaires à la fabrication des rouleaux dans différentes dimensions.

La largeur de l'ensemble des rouleaux est déterminé par la largeur du châssis. L'empattement du châssis est de 1254mm. (1250mm de rouleaux et 4mm de jeu).

Le jeu est fonctionnel mais doit également être minimisé afin d'assurer le contact entre les lames et l'intégralité du couvert.

5 rouleaux dans cet espace permettent d'obtenir des côtes rondes (rouleaux de 250) les autres configurations ne permettent pas d'obtenir de côtes simples. Dans ce document sont présentées les côtes complexes, qui ne sont pas réalistes mais constituent un idéal vers le quel tendre.

Afin de simplifier la fabrication, nous proposons la logique suivante : 1) fabriquer toutes les roues sauf la dernière à la côte arrondie proche (voir tableau "Côtes simplifiées", 1ère colonne). 2) Empiler les roues ainsi obtenues puis les mesurer. Retrancher ce résultat à 1250, ou idéalement à la côte réelle du châssis -4mm. Normalement le résultat sera proche de celui du tableau (2ème colonne). 3) Fabriquer la dernière roue selon cette côte. (à noter : les gabarits seront à refaire)

Les fers plat constitutifs des lames peuvent être coupés à l'entier inférieur (ex : 209,752 → 209mm)

Nomenclature Roue 250mm			
Repère	Désignation	Longueur	Qté
C1	Flasque roue beton fermé		1
C3l	C3l roue beton 250	269.7525	10
C4	tube rond 159 x 4	244	1
C5	Tôle galva 0,6 178 x 1050		1
C6	Lest beton coulé		1
C2	Flasque roue béton ouvert		1

Nomenclature Roue 200mm			
Repère	Désignation	Longueur	Qté
C	Rouleau béton 200		1
C1	Flasque roue beton fermé		1
C3	C3 roue beton 200	233.4792	10
C4	tube rond 159 x 4	202.3	1
C5	Tôle galva 0,6 220 x 1050		1
C6	Lest beton coulé		1
C2	Flasque roue béton ouvert		1

Nomenclature Roue 150mm			
Repère	Désignation	Longueur	Qté
C	Rouleau béton 150		1
C1	Flasque roue beton fermé		1
C3e	C3e roue beton 150	193.2868	10
C4	tube rond 159 x 4	150.25	1
C5	Tôle galva 0,6 178 x 1050		1
C6	Lest beton coulé		1
C2	Flasque roue béton ouvert		1

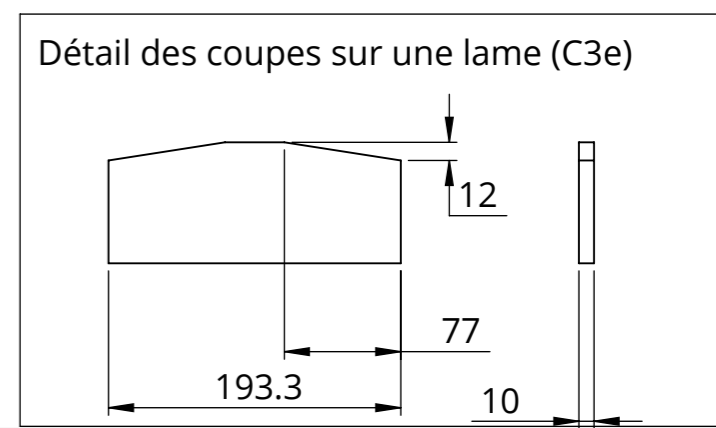
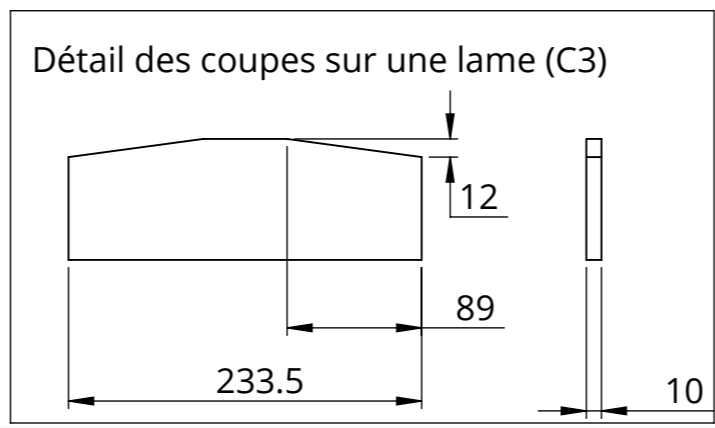
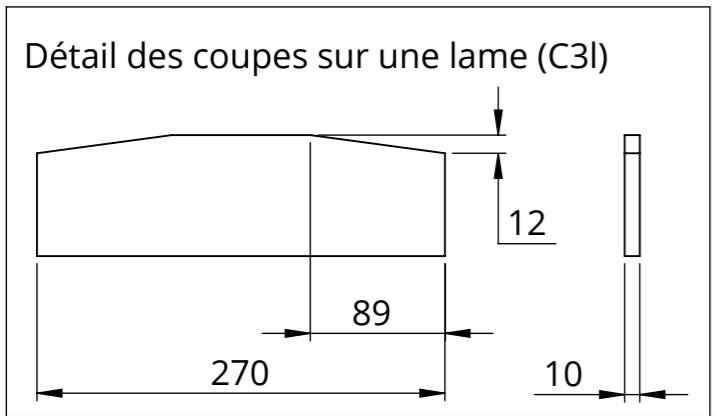
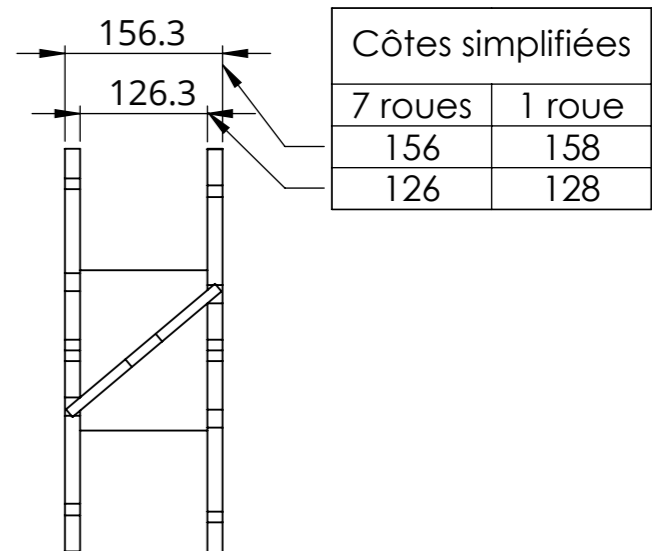
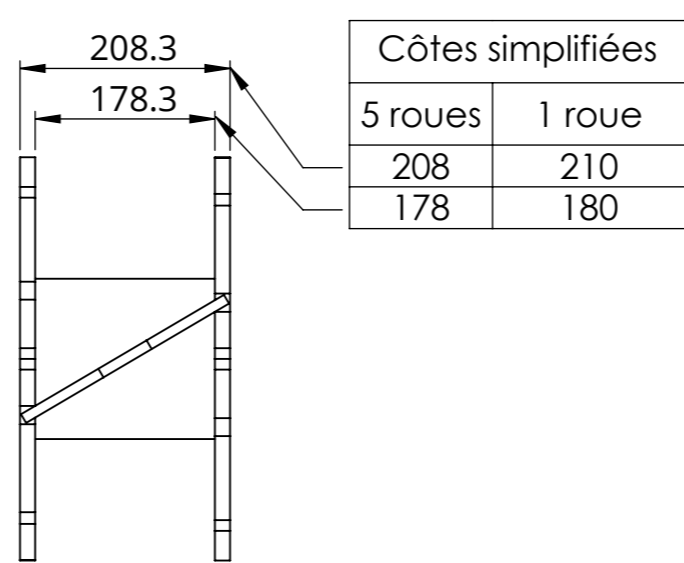
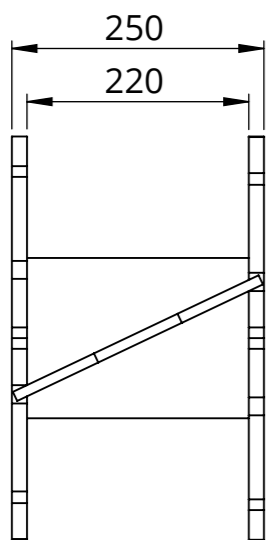

Outil	Rouleau Faca Béton				
Date	12/10/2022	Version	1.4		page n° 15 / 27
Pièce	D - Roue Jauge 1/2		Qté		1

Repère	Désignation	Qté
D1	Flasque jauge ext	1
D3	D3 lame Ensemble jauge	10
D2	Flasque jauge int	1

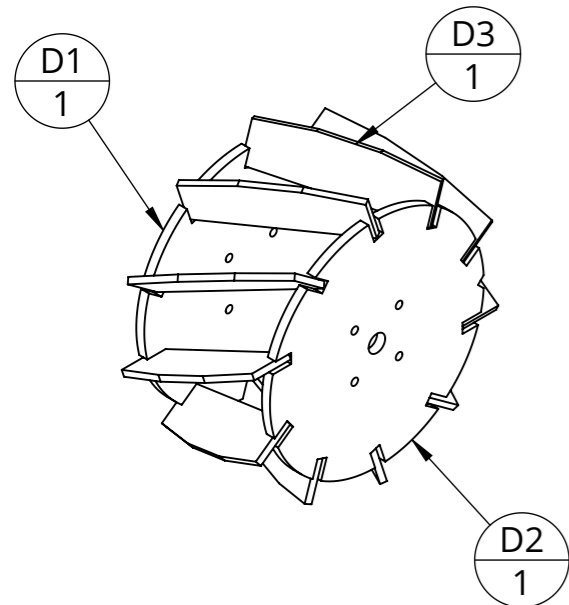

!/ Note générale :

L'assemblage est similaire à celui des roues (C). Comme pour les roues (C), le sens de la roue n'est pas réversible. Il convient donc prévoir dès l'assemblage la position de la roue sur l'outil et l'inclinaison souhaitée des lames par rapport à l'avance outil, afin de construire 2 roues **symétriques** et non pas identiques.

Pour plus détails se référer au cadre A.

Cette page ne présente pas de dimensions il s'agit d'une procédure générale de fabrication pour les roues de jauge dans leurs différentes configurations.

Les côtes nécessaires à la fabrication sont synthétisées en page suivante.

Une fois terminées, ces roues ne sont pas lestées avec du béton.

Procédure de montage proposée :

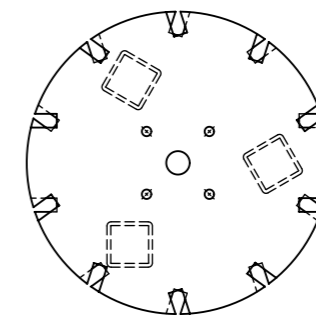

1) Espacer les 2 flasques D1 et D2 à l'aide de tubes carré (par ex.) coupés bien perpendiculaires et précisément. (Représentés en pointillés sur la vue)

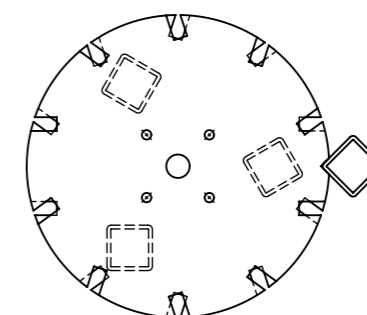

2) Positionner radialement les 2 flasques via la fente d'alignement à l'aide d'un premier tube carré

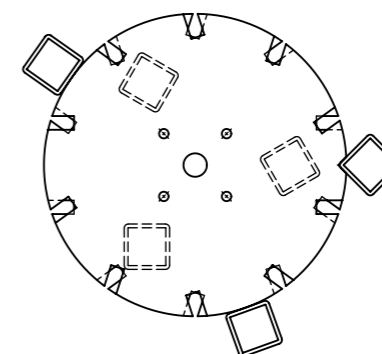

3) Aligner l'axe de révolution des flasques plaquant des tubes tangents aux deux flasques.

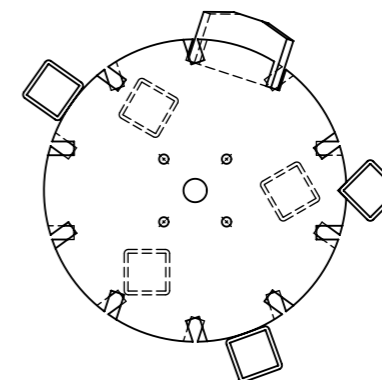

4) Positionner les lames. Pointer puis assembler.

Cadre A

Flasque extérieur (D1)

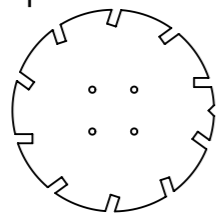

Flasque intérieur (D2)

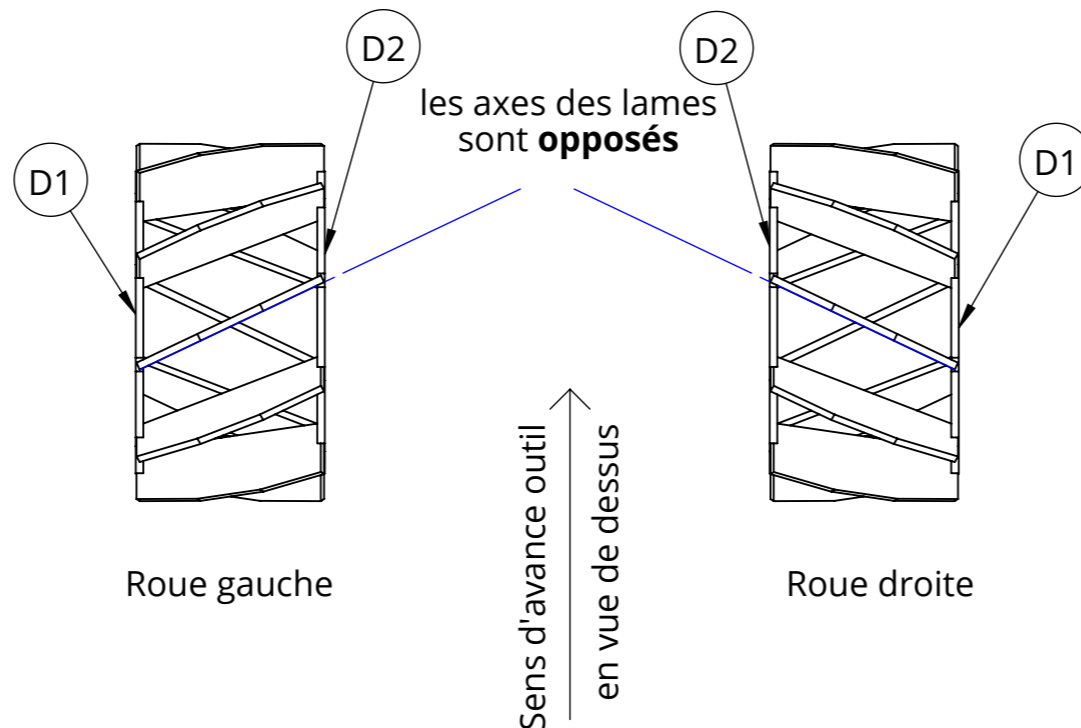
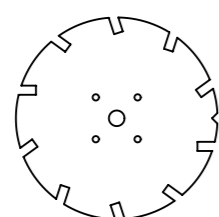

Outil	Rouleau Faca Béton			L'atelier paysan	
Date	12/10/2022	Version	1.4		page n° 16 / 27
Pièce	D - Roue Jauge 2/2		Qté		1

Côtes pour fabrication roue de jauge 250mm

Repère	Désignation	Longueur	Qté
D1	Flasque jauge ext		1
D3l	D3l lame Ensemble jauge	270	10
D2	Flasque jauge int		1

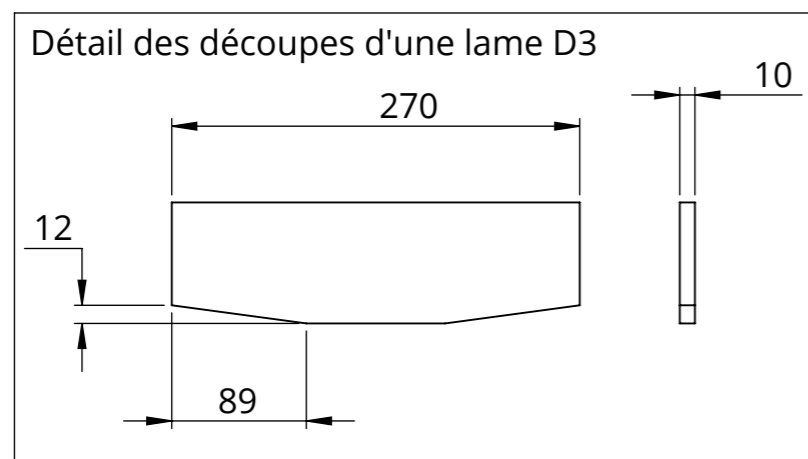
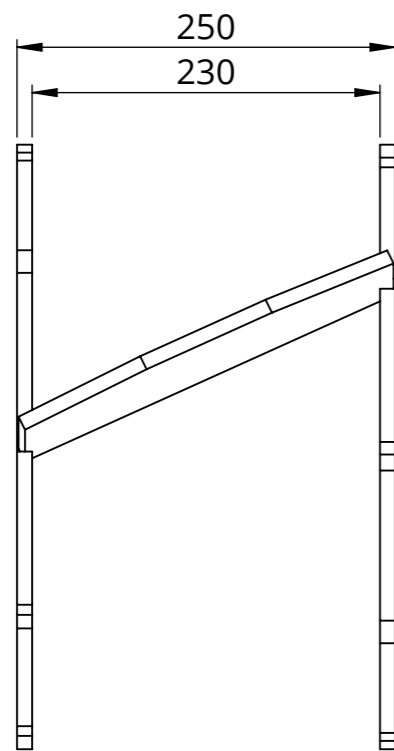

Côtes pour fabrication roue de jauge 200mm

Repère	Désignation	Longueur	Qté
D1	Flasque jauge ext		1
D3e	D3e lame Ensemble jauge	227	10
D2	Flasque jauge int		1

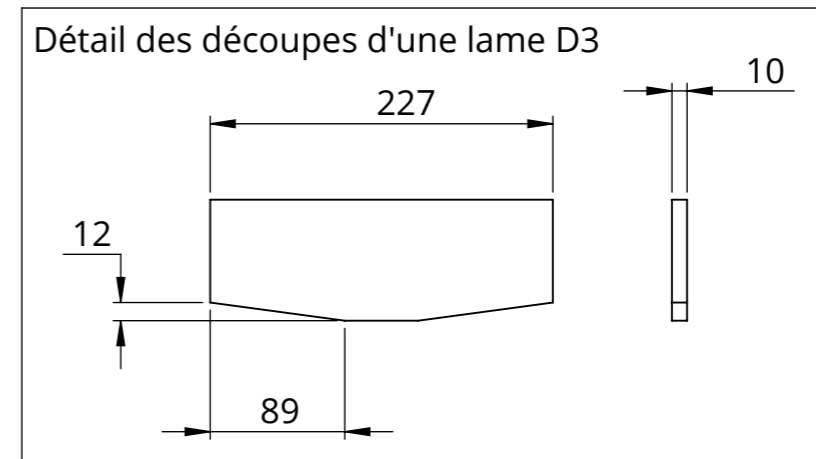
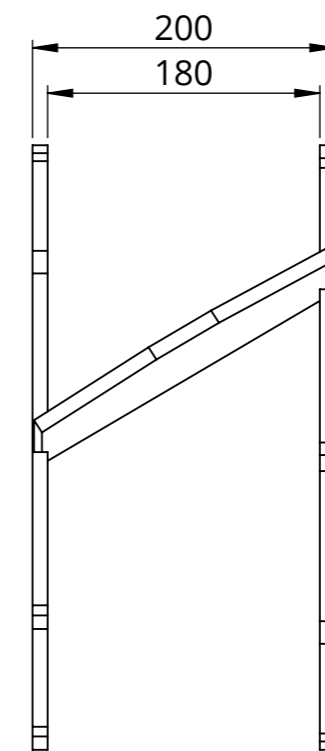

Outil	Rouleau Faca Béton		
Date	12/10/2022	Version	1.4
Pièce	F	Qté	1



Axe pour roues de jauges de 250 mm de large

Pièce	Désignation	Qté
F	Axe roue de jauge 250	1

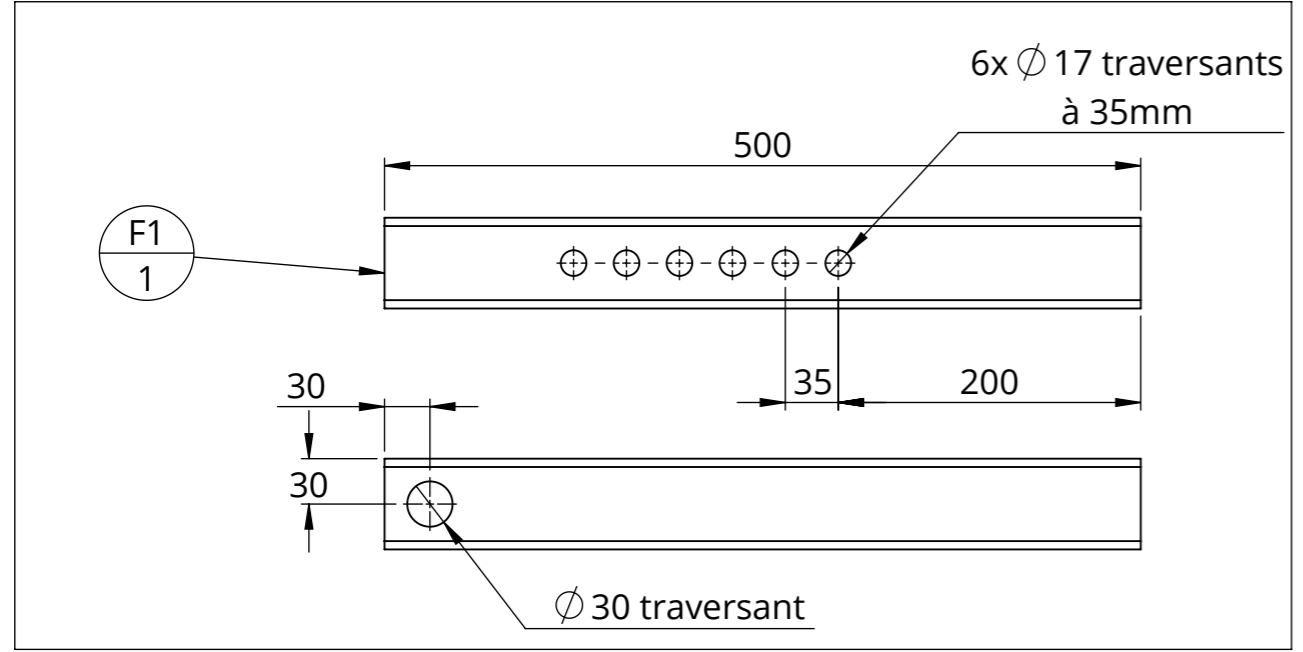
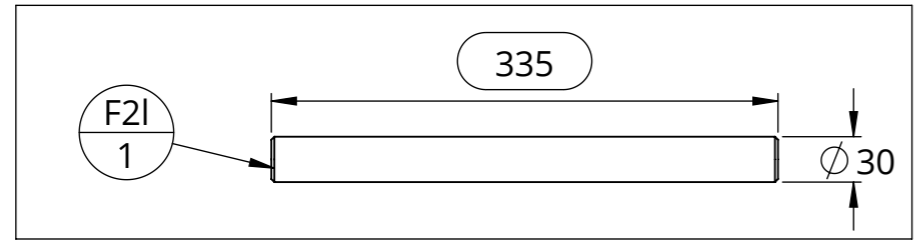
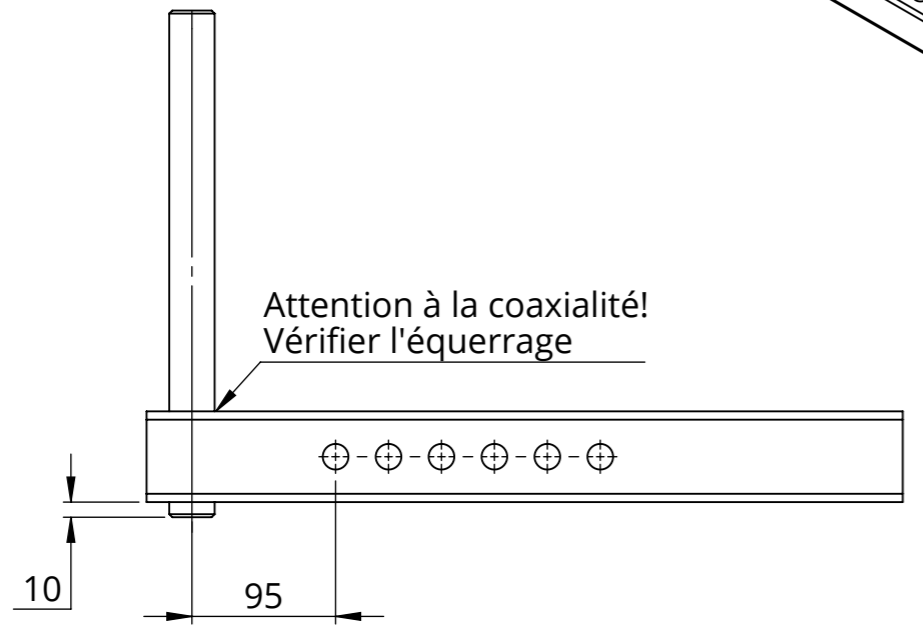

repere	Désignation	Longueur	Quantité
F1	tube carré 60 x 5	500	1
F2l	étiré rond Ø30	335	1



Axe pour roues de jauges de 200 mm de large

Pièce	Désignation	Qté
F	Axe roue de jauge 200	1

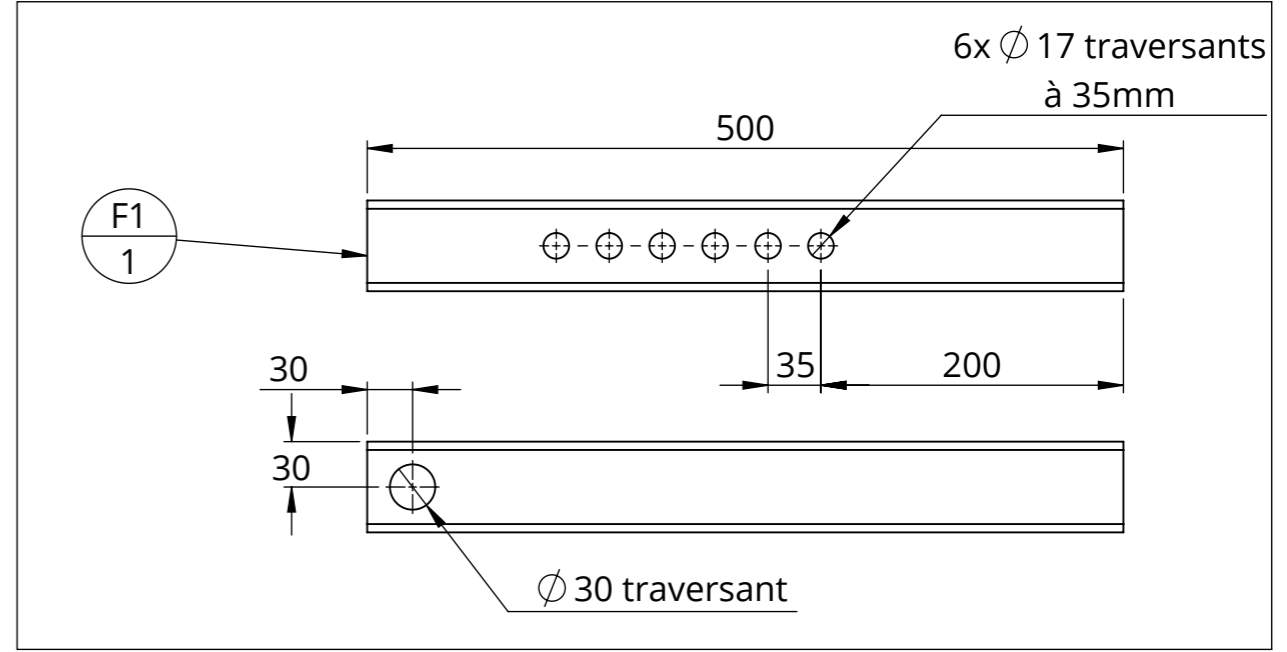
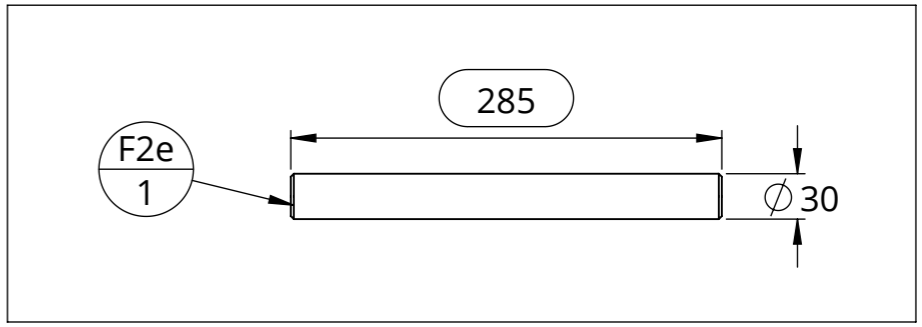
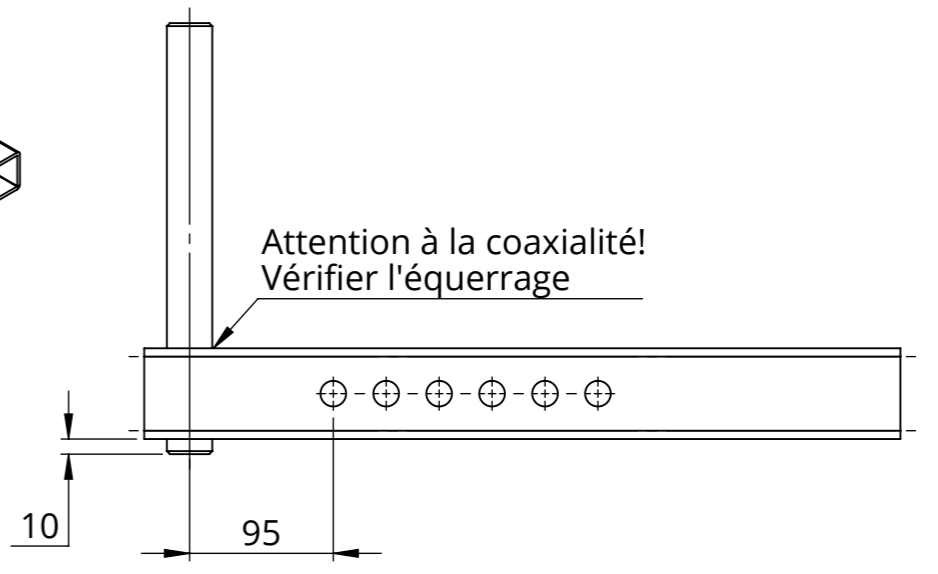
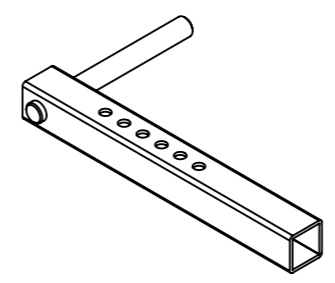

repere	Désignation	Longueur	Quantité
F1	tube carré 60 x 5	500	1
F2e	étiré rond Ø30	285	1

Outil	Rouleau Faca Béton		
Date	12/10/2022	Version	1.4
	page n°	18 / 27	
Pièce	C1 - C2 - D1 - D2 1/2	Qté	1

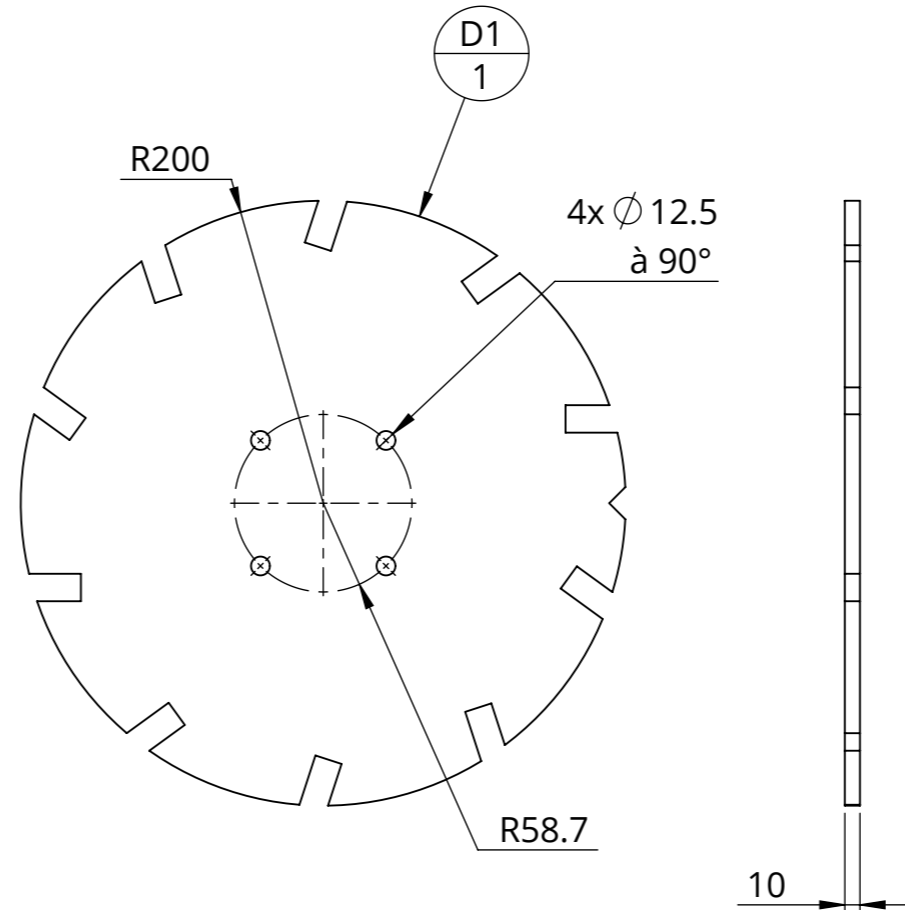
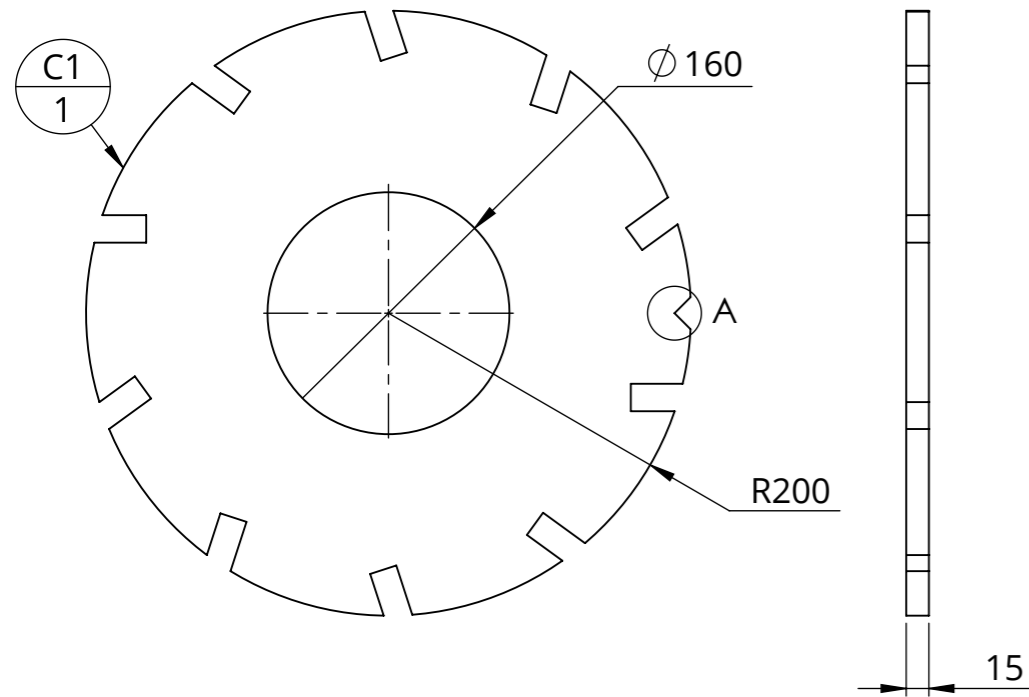

Fente d'alignement
(commune à tous les flasques)

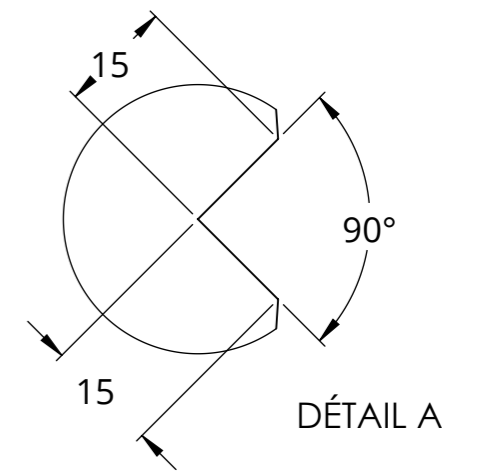

N°	Désignation	Qté
C1	Flasque roue beton fermé	1
C2	Flasque roue béton ouvert	1

N°	Désignation	Qté
D1	Flasque jauge ext	1
D2	Flasque jauge int	1

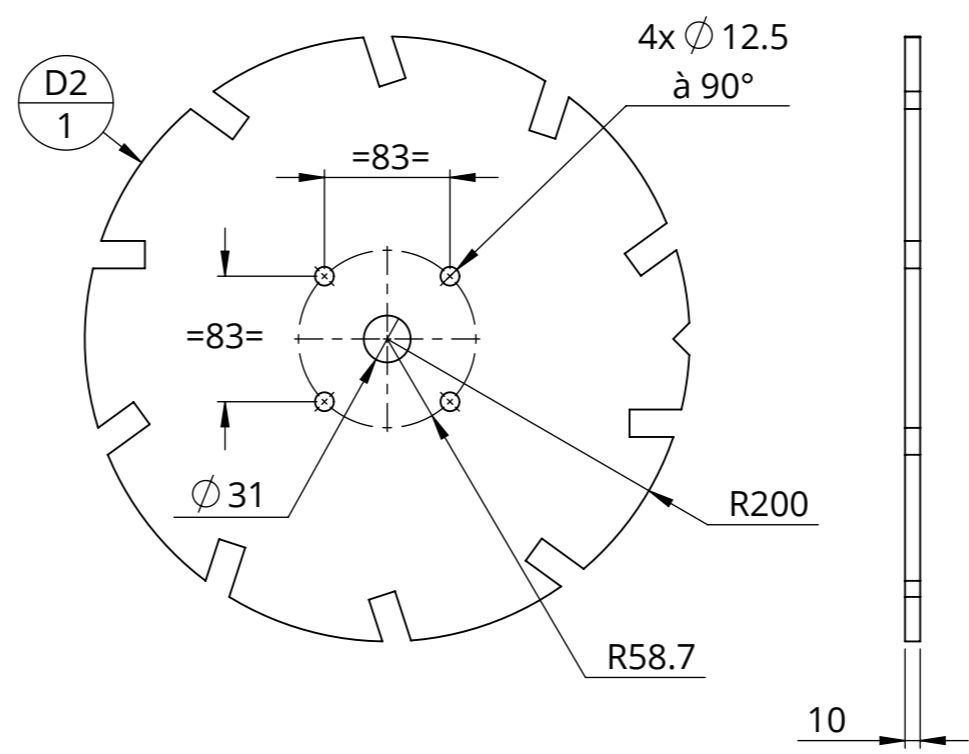
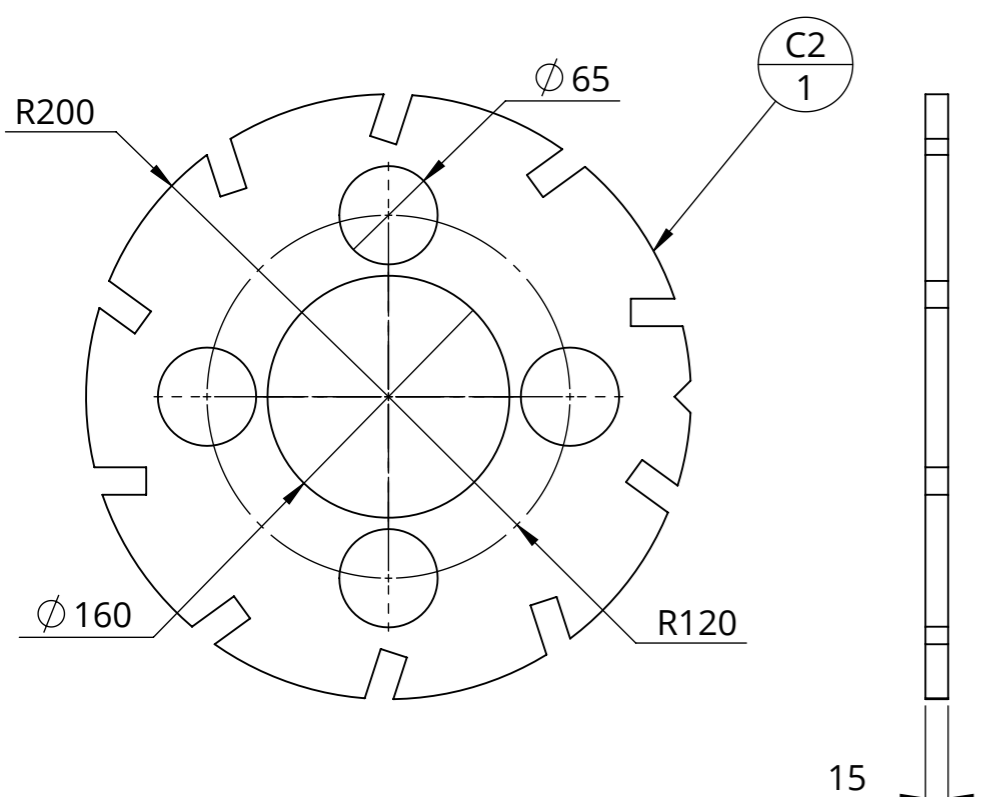

Outil	Rouleau Faca Béton				
Date	12/10/2022	Version	1.4		page n° 19 / 27
Pièce	C1 - C2 - D1 - D2 2/2		Qté		1



Gabarit de découpe des flasques en échelle 1:1

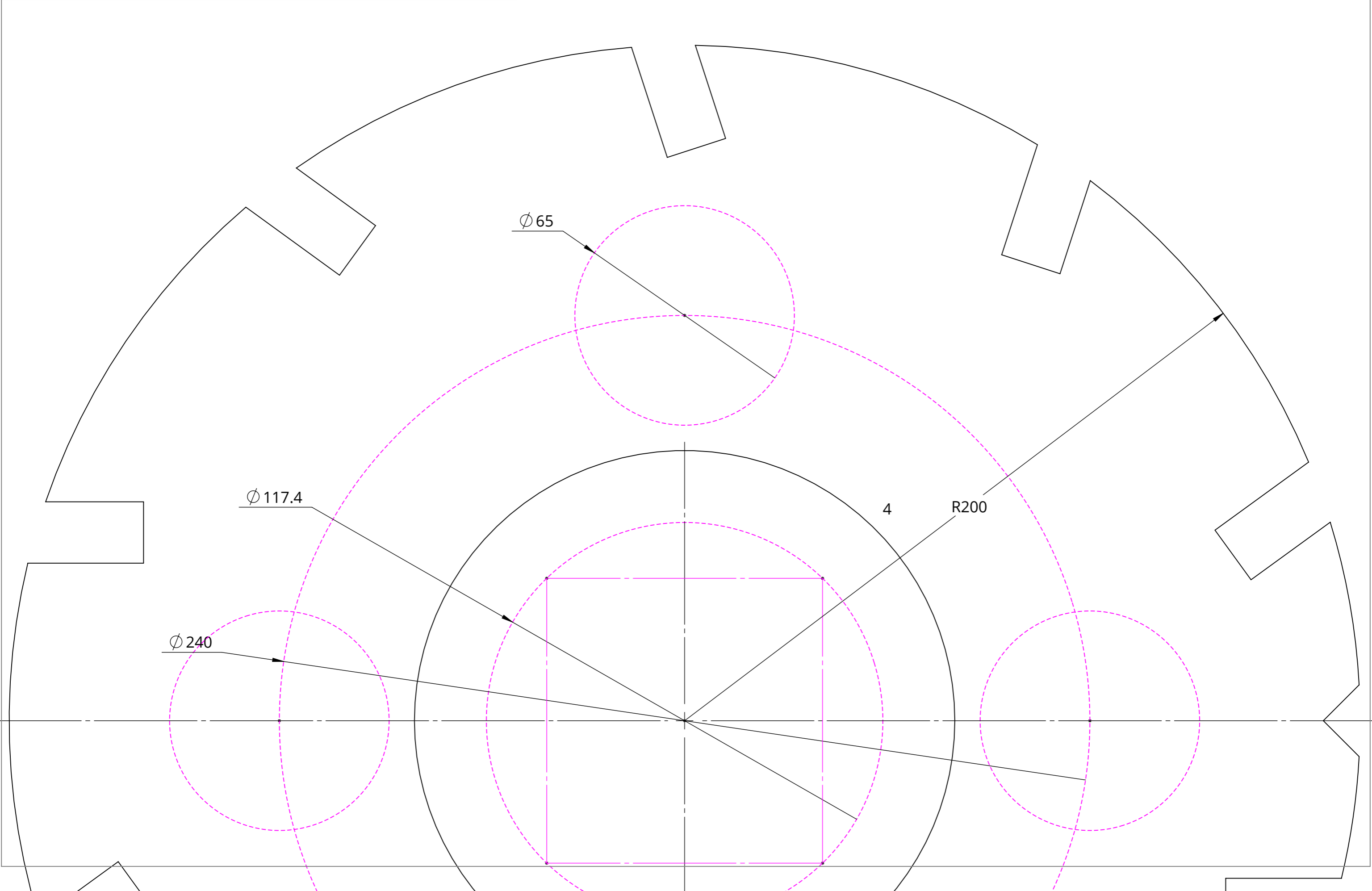

Outil	Rouleau Faca Béton				
Date	12/10/2022	Version	1.4		page n° 20 / 27
Feuille	C3e				



Acier S235

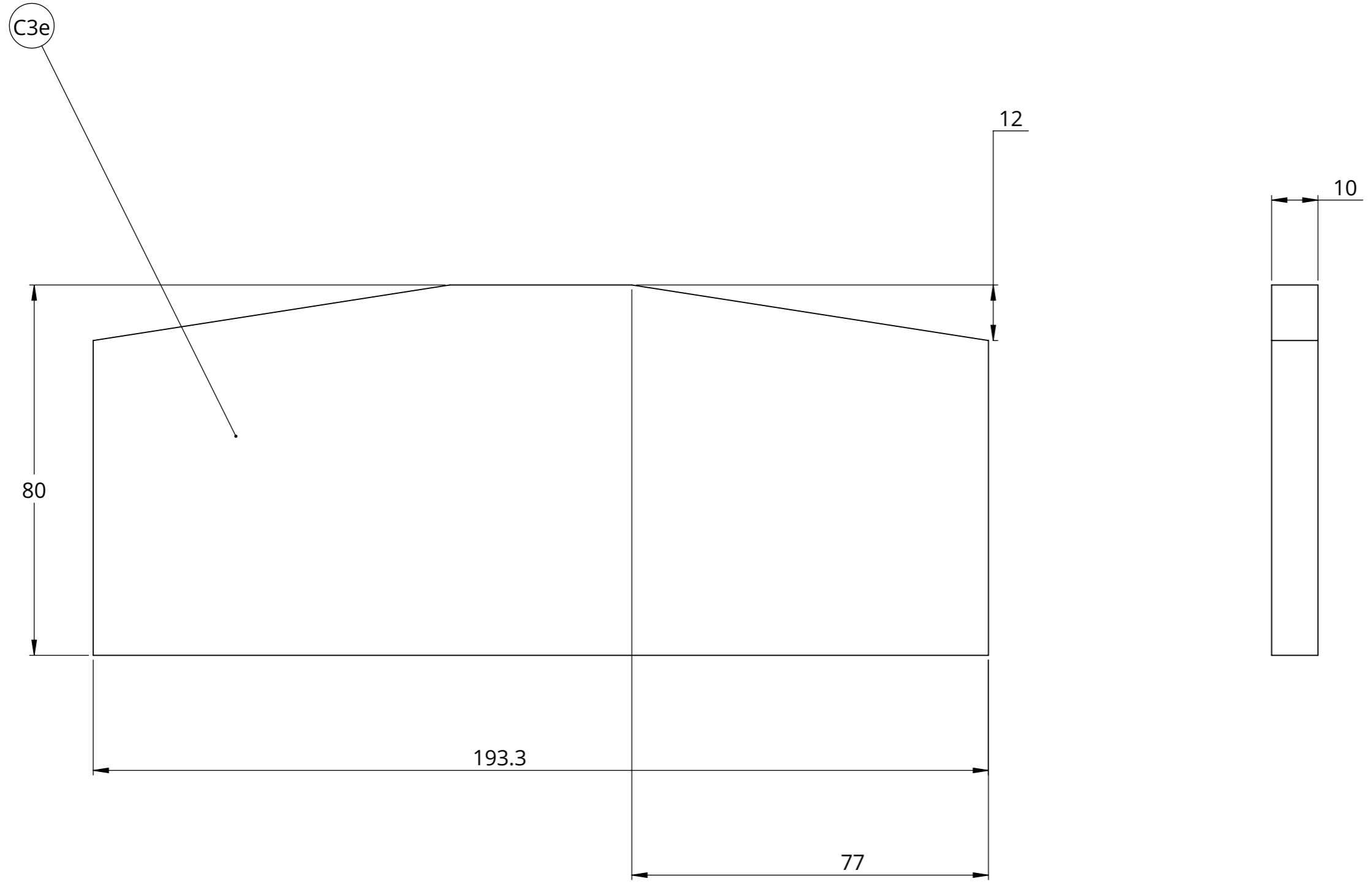

Outil	Rouleau Faca Béton		
Date	12/10/2022	Version	1.4
Feuille	C3		

Acier S235

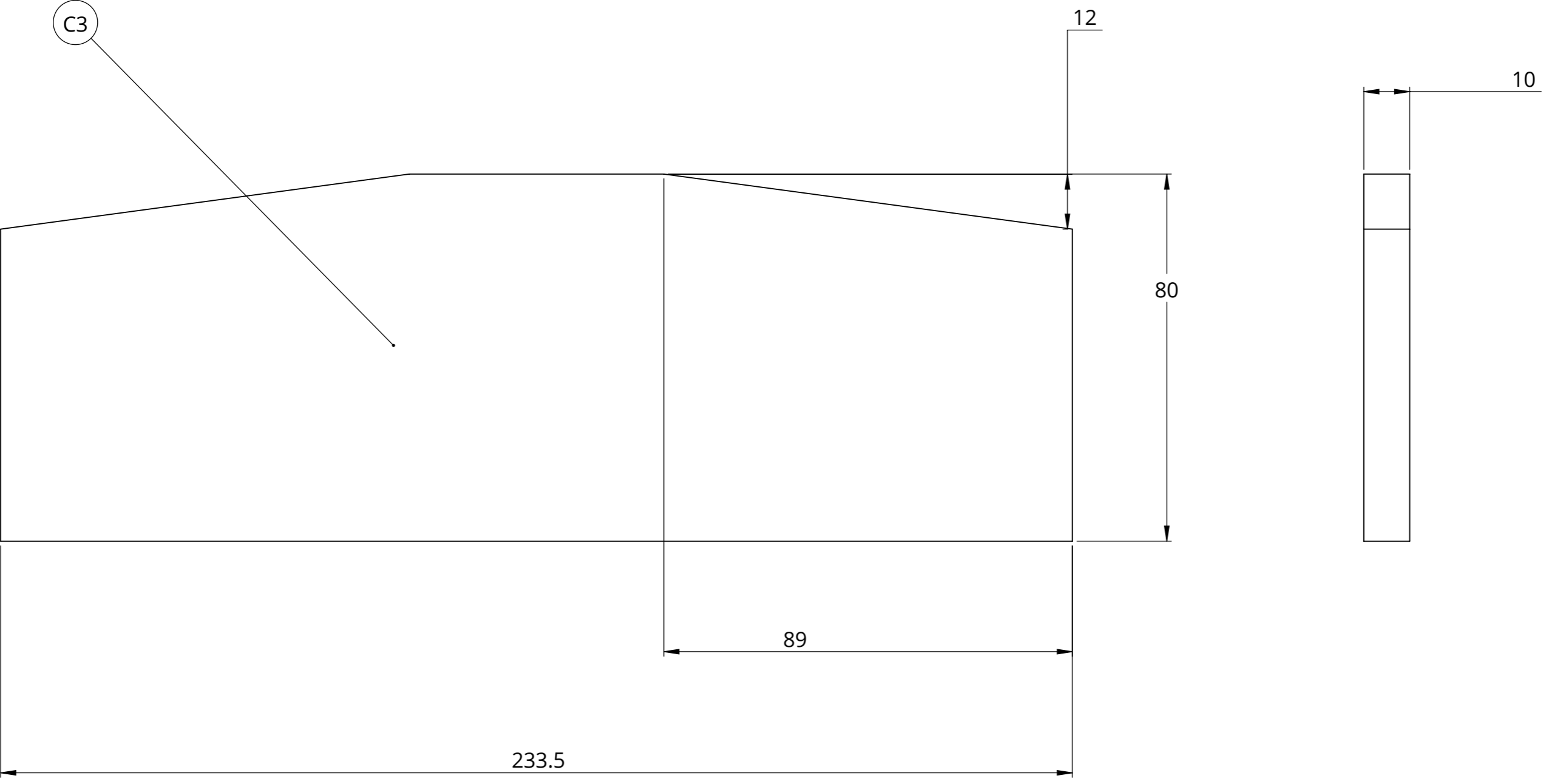

Outil	Rouleau Faca Béton		
Date	12/10/2022	Version	1.4
	page n°	22 / 27	
Feuille	C3I		



Acier S235

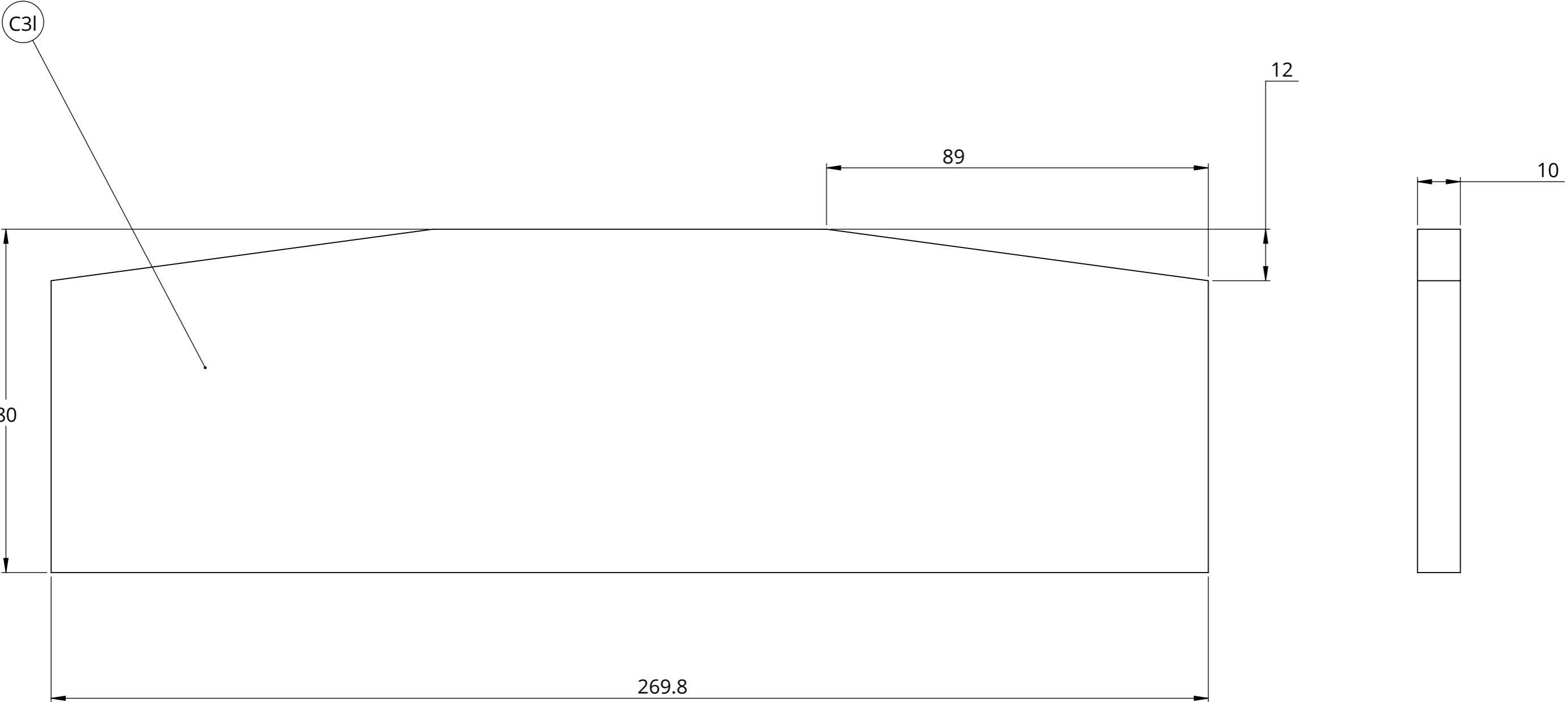

Outil	Rouleau Faca Béton				
Date	12/10/2022	Version	1.4	page n° 23 / 27	
Pièce	Contributions		Qté	1	



Les travaux pour réaliser la présente mise à jour ont bénéficié d'une contribution des collectivités publiques :



Cette action est cofinancée par le Fonds européen agricole pour le développement rural : l'Europe investit dans les zones rurales.



Cette mise à jour, comme les précédentes, a bénéficié de la contribution bénévole et décisive des nombreux(es) paysan(ne)s, membres formels ou informels du collectif L'Atelier Paysan.

Un remerciement particulier pour Christophe Sabatier, initiateur du projet.



Outil	Rouleau Faca Béton				
Date	12/10/2022	Version	1.4		page n° 24 / 27
Pièce	Nomenclatures - Roues béton		Qté		1

repère	Désignation	ANGLE1	ANGLE2	p	LONGUEUR	Quantité
C	Rouleau béton 150					1
C1	Flasque roue beton fermé					1
C3e	C3e roue beton 150	0.00	0.00			10
C4	tube rond 159 x 4	0.00	0.00		150.25	1
C5	Tôle galva 0,6 178 x 1050					1
C6	Lest beton coulé					1
C2	Flasque roue béton ouvert					1

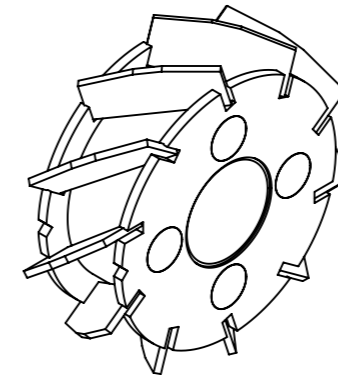
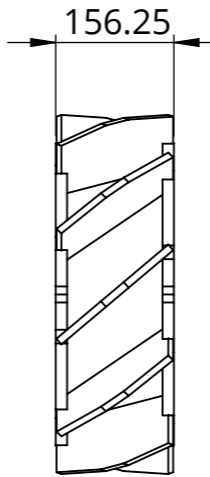

Roue béton 150

Prévoir (par roue) : +/- 8L en volume de béton => +/- 19kg

repère	Désignation	ANGLE1	ANGLE2	p	LONGUEUR	Quantité
C	Rouleau béton 200					1
C1	Flasque roue beton fermé					1
C3	C3 roue beton 200	0.00	0.00			10
C4	tube rond 159 x 4	0.00	0.00		202.3	1
C5	Tôle galva 0,6 220 x 1050					1
C6	Lest beton coulé					1
C2	Flasque roue béton ouvert					1

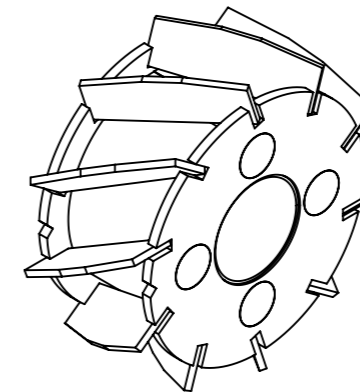
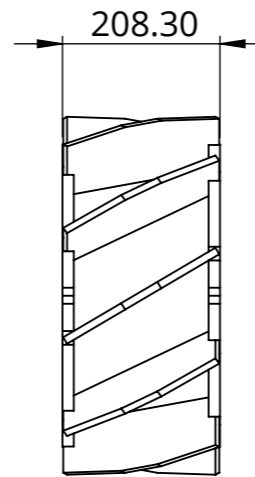

Roue béton 200

Prévoir (par roue) : +/- 11L en volume de béton => +/- 26kg

repère	Désignation	ANGLE1	ANGLE2	p	LONGUEUR	Quantité
C	Rouleau béton 250					1
C1	Flasque roue beton fermé					1
C3l	C3l roue beton 250	0.00	0.00			10
C4	tube rond 159 x 4	0.00	0.00		244	1
C5	Tôle galva 0,6 220 x 1050					1
C6	Lest beton coulé					1
C2	Flasque roue béton ouvert					1

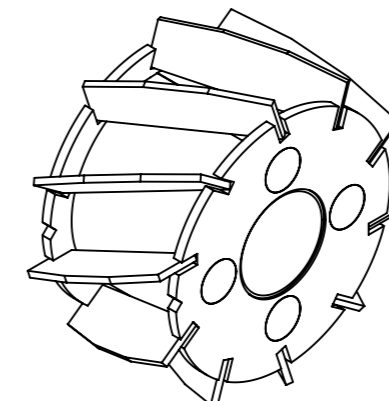
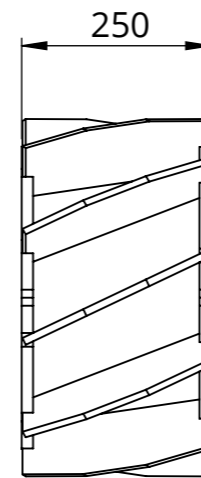

Roue béton 250

Prévoir (par roue) : +/- 15L en volume de béton => +/- 35kg

Outil	Rouleau Faca Béton				
Date	12/10/2022	Version	1.4		page n° 25 / 27
Pièce	Nomenclature - Ensembles jauge 1				

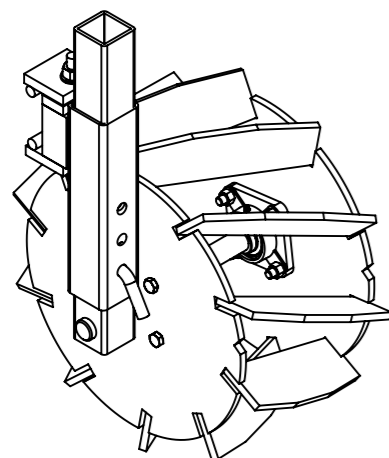

Ensemble Jauge 250

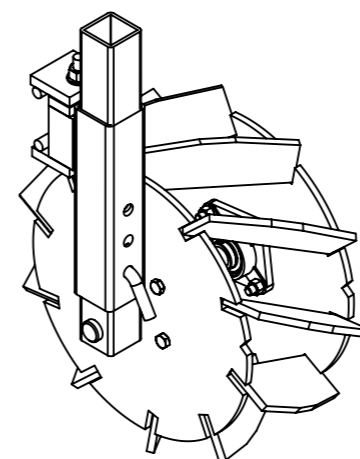

Ensemble Jauge 200

repère	Désignation	LONGUEUR	Qté
Rondelle	Rondelle Ø16 série MU		1
Ecrou	Ecrou M16 brut		1
Palier	Palier applique carré Ø30		2
Vis Hexagonale	Vis hexagonale M12 x 45		8
Ecrou	Ecrou M12 brut		8
J	Bague tournée Ø ext 50 ; Ø int 31 ; lg 50mm	25	1
F1	tube carré 60 x 5	500	1
F2l	étiré rond Ø30	335	1
G1	tube carré 70 x 4	300	1
G2	fer plat 80 x 15	70	1
G3	fer plat 80 x 15	39	1
G4	étiré rond Ø16	80	2
G5	UPN 80 x 45	83	1
G6	Tige filetée M16	175	1
L	étiré rond Ø16	159.184	1

repère	Désignation	LONGUEUR	Qté
Rondelle	Rondelle Ø16 série MU		1
Ecrou	Ecrou M16 brut		1
Palier	Palier applique carré Ø30		2
Vis Hexagonale	Vis hexagonale M12 x 45		8
Ecrou	Ecrou M12 brut		8
J	Bague tournée Ø ext 50 ; Ø int 31 ; lg 50mm	25	1
F1	tube carré 60 x 5	500	1
F2e	étiré rond Ø30	285	1
G1	tube carré 70 x 4	300	1
G2	fer plat 80 x 15	70	1
G3	fer plat 80 x 15	39	1
G4	étiré rond Ø16	80	2
G5	UPN 80 x 45	83	1
G6	Tige filetée M16	175	1
L	étiré rond Ø16	159.184	1
U2	fer plat 80 x 15	70	1

Outil	Rouleau Faca Béton				
Date	12/10/2022	Version	1.4		page n° 26 / 27
Pièce	Nomenclature - Bases		Qté		1

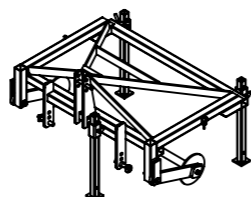

RFbV base - sans jauge

repère	Désignation	Longueur	Qté
I	Rondelle rouleaux		2
Vis Hexagonale	Vis hexagonale M16 x 60		2
Vis Hexagonale	Vis hexagonale M18 x 120		2
Rondelle	Rondelle Ø18 série MU		2
Ecrou	Ecrou M18 Zingué		2
Maillon rapide chaine Ø8mm - 18-311-8	Maillon rapide 8mm		4
SK08B	Chaine marine noire 8mm - SK08B	500	2
L	étiré rond Ø16	159.184	3
A3	tube carré 60 x 5	1274	2
A4	tube carré 60 x 5	820	2
A6	tube carré 60 x 5	650	1
A8	tube carré 60 x 5	200	2
A11	fer plat 60 x 15	180	2
A1	châpe 3 trous piton de relevage		2
A2	Châpe troisième point		2
A12	fer plat 60 x 10	633.8562	2
B1	Bielle - RFBV	475	2
Piton attelage	Piton attelage ø22 L100		2
Broche 3eme point 19x130	Broche d'attelage 19 x 130 mm		1
A14	fer plat 60 x 10	1002.386	2
A15	fer plat 60 x 10	575	1
A16	fer plat 60 x 20	80	2
M2	fer plat 80 x 10	80	3
A9	tube carré 60 x 5	300	2
K1	K1 - rondelle RFBV	80	2
E1	étiré rond Ø50	1314	1
M1	tube carré 45 x 4	650	3
A17	fer plat 60 x 10	167.9706	1
A18	tube carré 60 x 5	100	3
Goupille épingle d'axe	goupille épingle d'axe 15x70 Ø4		3
Goupille clips	goupille clips Ø10		2
tole	Tôle de fixation des plaques d'autocertification		1
plaque	Plaque d'autocertification		1
rivet	Rivets plaques autocertification 3x8		4



RFbV base - avec jauge

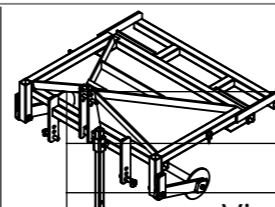

repère	Désignation	Longueur	Qté
I	Rondelle rouleaux		2
Vis Hexagonale	Vis hexagonale M16 x 60		2
Vis Hexagonale	Vis hexagonale M18 x 120		2
Rondelle	Rondelle Ø18 série MU		2
Ecrou	Ecrou M18 Zingué		2
Maillon rapide chaine Ø8mm - 18-311-8	Maillon rapide 8mm		4
SK08B	Chaine marine noire 8mm - SK08B	500	2
L	étiré rond Ø16	159.184	1
A3	tube carré 60 x 5	1274	1
A4	tube carré 60 x 5	820	2
A5	tube carré 60 x 5	1304	2
A6	tube carré 60 x 5	650	1
A7	tube carré 60 x 5	180	2
A10	fer plat 100 x 10	352	2
A8	tube carré 60 x 5	200	2
A11	fer plat 60 x 15	180	2
A1	châpe 3 trous piton de relevage		2
A2	Châpe troisième point		2
A12	fer plat 60 x 10	633.8562	2
B1	Bielle - RFBV	475	2
A13	fer plat 60 x 15	400	2
Piton attelage	Piton attelage ø22 L100		2
Broche 3eme point 19x130	Broche d'attelage 19 x 130 mm		1
A14	fer plat 60 x 10	1002.386	2
A15	fer plat 60 x 10	575	1
A16	fer plat 60 x 20	80	2
M2	fer plat 80 x 10	80	1
A9	tube carré 60 x 5	300	2
K1	K1 - rondelle RFBV	80	2
E1	étiré rond Ø50	1314	1
M1	tube carré 45 x 4	650	1
A17	fer plat 60 x 10	167.9706	1
A18	tube carré 60 x 5	100	1
Goupille épingle d'axe	goupille épingle d'axe 15x70 Ø4		1
Goupille clips	goupille clips Ø10		2
tole	Tôle de fixation des plaques d'autocertification		1
plaque	Plaque d'autocertification		1
rivet	Rivets plaques autocertification 3x8		4

Outil	Rouleau Faca Béton				
Date	12/10/2022	Version	1.4	page n° 27 / 27	
Pièce	Calepinage tôles			Qté	



Calepinage tôles galvanisée 0.6 pour rouleaux béton 250 , 200 et 150mm

