

Outil	Herse étrille			L'atelier paysan	
Date	15/01/2018	Version	1.0		page n° 3 / 3
Pièce	Plan découpe laser		Qté		1



Les pièces HA2, HA3 et HA4 sont réalisables avec du plat de 60x10 avec les plans suivants.

Une longueur de 4m permet de réaliser les 2xHA2, 1xHA3 et 6xHA4

HA2 : plat flanc herse étrille

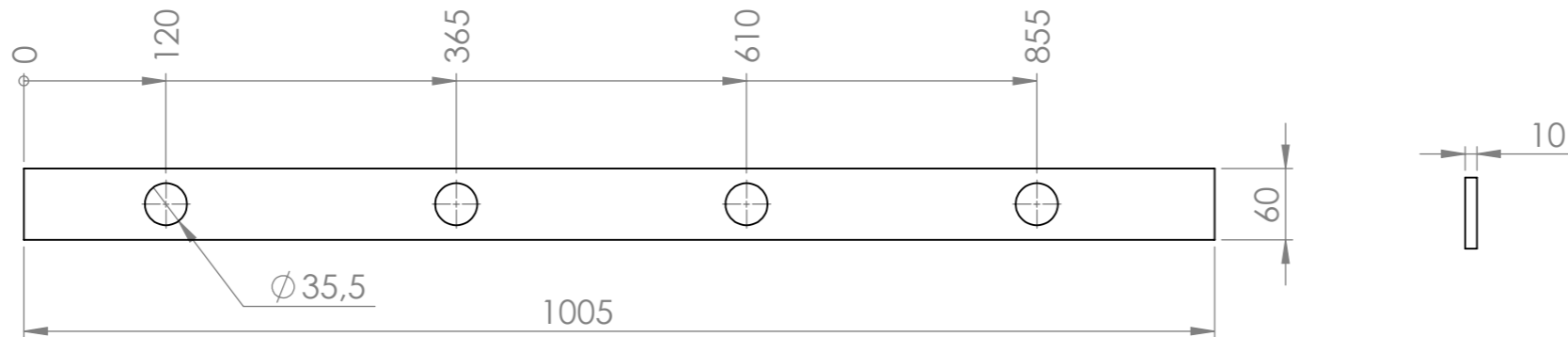

HA3 : plat central herse étrille

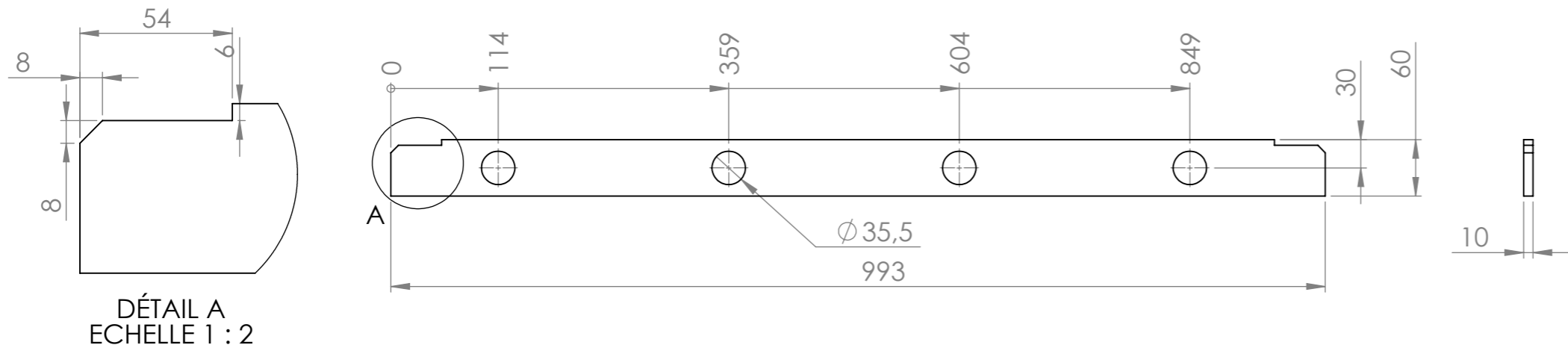

HA5 : compas réglage herse étrille

HA4 : patte barre extérieure herse étrille

