

Outil	Barre Porte-Outils		
Date	05/09/2017	Version	1.0 page n° 1 / 2
Pièce	Dent souleveuse à plastiques	Qté	1

Poids d'une dent : 13 kgs

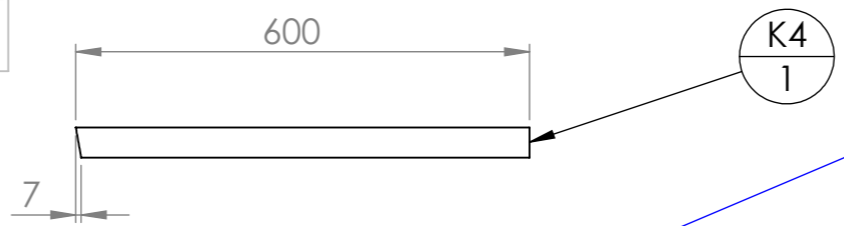

L'angle du versoir doit être ajusté en fonction de la hauteur des planches.
Si l'angle est trop agressif par rapport à la hauteur de la planche, le versoir risque de déchirer le plastique.

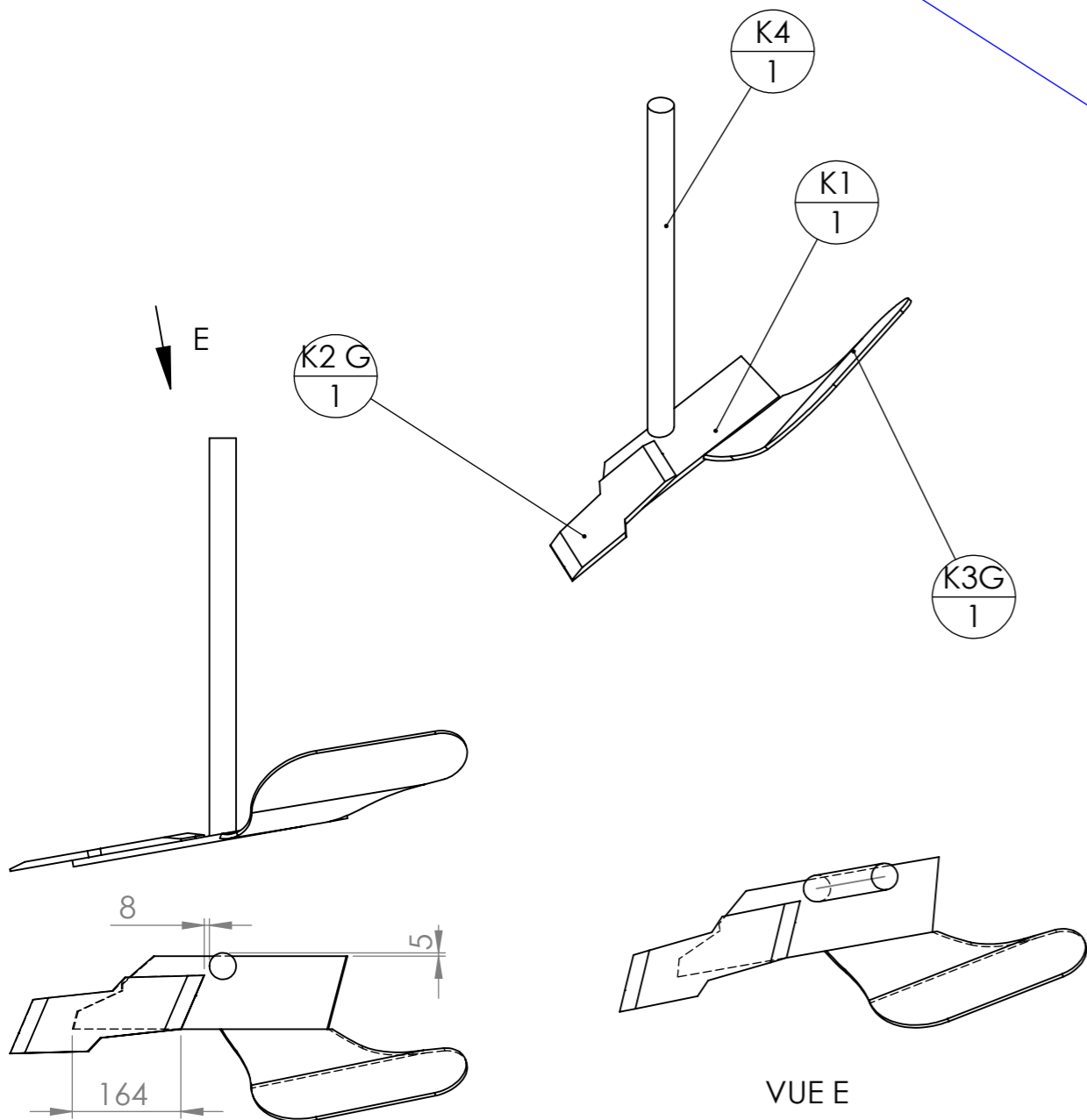

VUE E

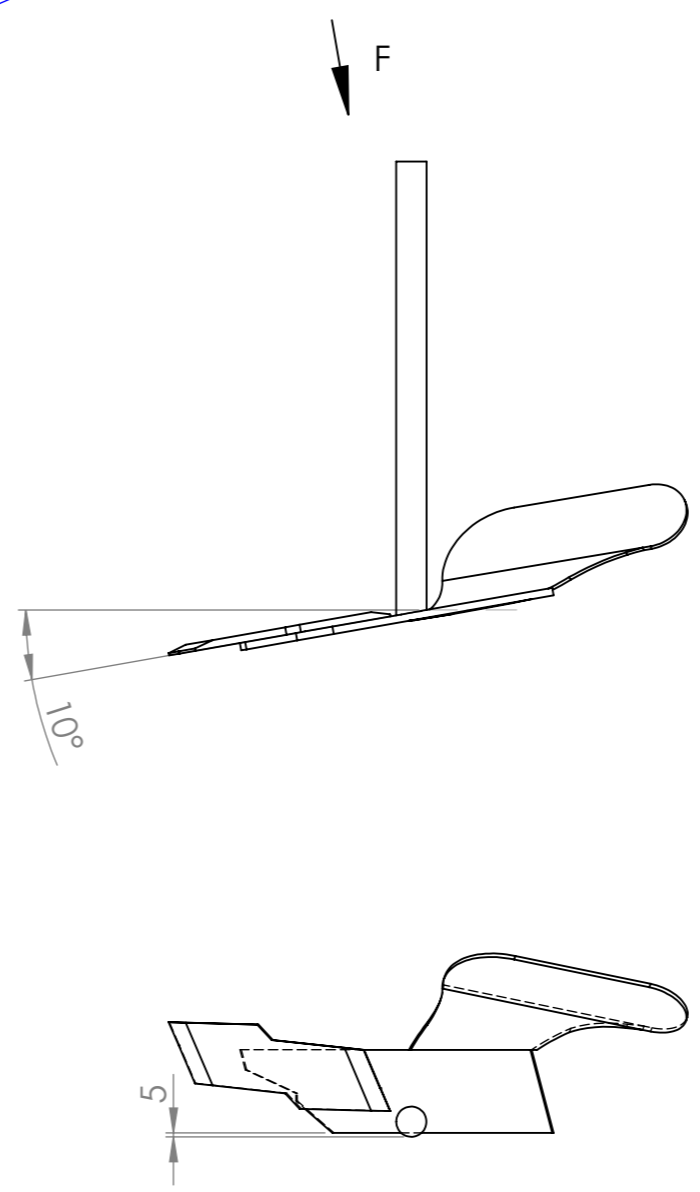

VUE F

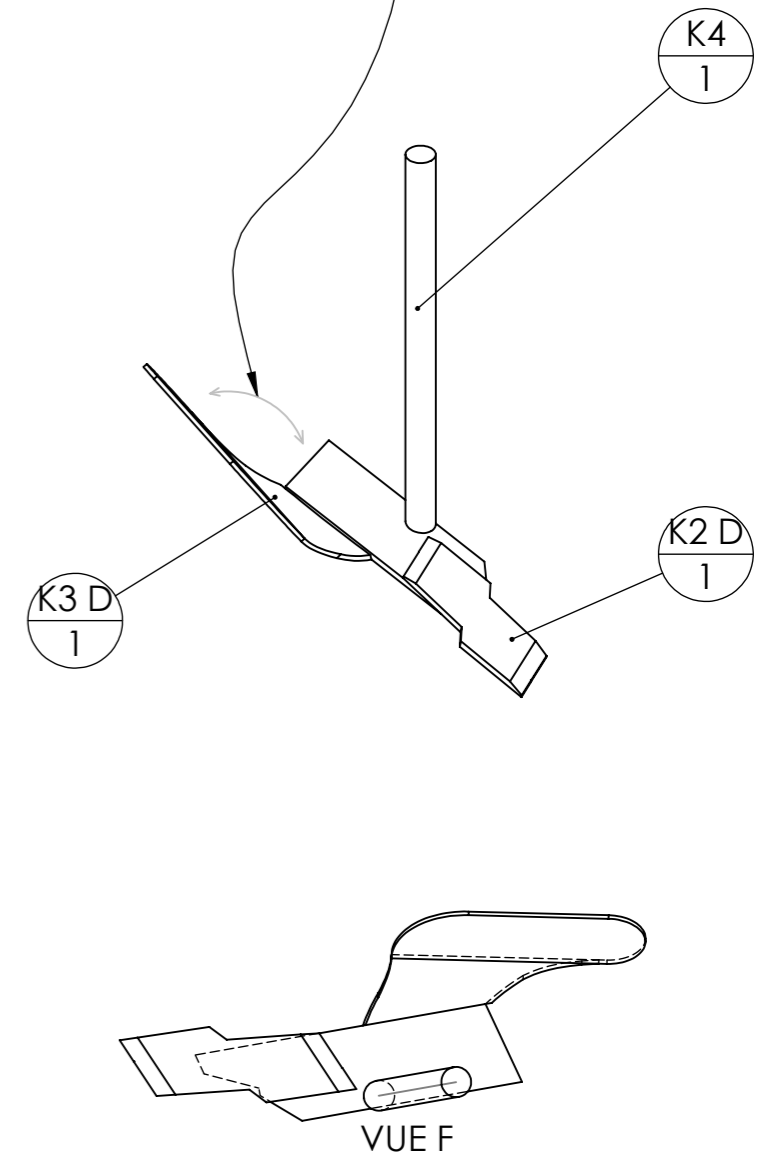

VUE F

N°	Désignation	Longueur	Qté
K1	C/sep AV pointe MARA (KUH278075)		1
K2 G	Pointe Olympique G		1
K3 G	Versoir rasette ZGC G		1
K4	étiré rond Ø40	600	1

N°	Désignation	Longueur	Qté
K1	C/sep AV pointe MARA (KUH278075)		1
K2 D	Pointe Olympique D		1
K3 D	Versoir rasette ZGC D		1
K4	étiré rond Ø40	600	1

Outil	Barre Porte-Outils			
Date	05/09/2017	Version	1.0	page n° 2 / 2
Pièce	Dents souleveuse sur BPO	Qté	1	

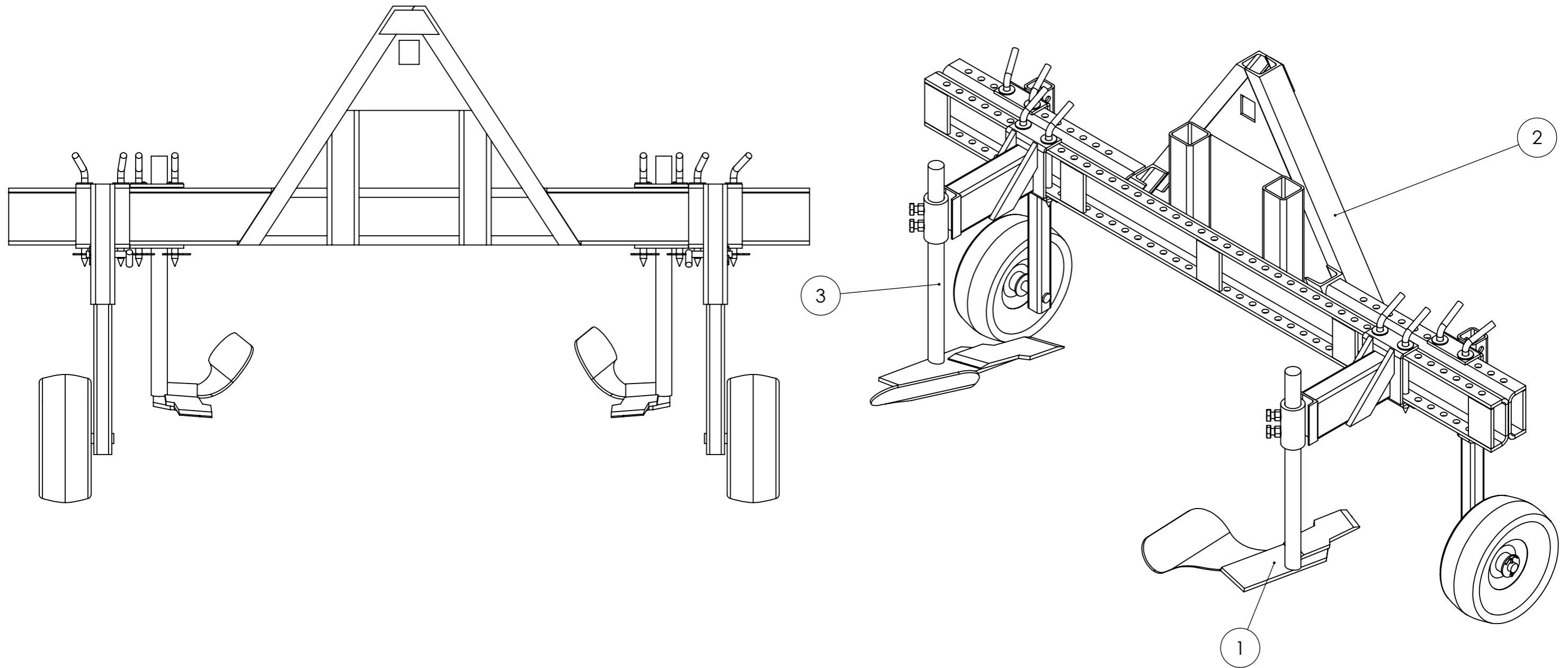

N°	Désignation	Qté
1	Support 1 dent souleveuse à plastiques droite	1
2	Barre Porte-Outils avec roues de jauge voie 160 cm	1
3	support 1 dent souleveuse à plastiques gauche	1
4	Broche BPO diam. 16	6