



Outil	Sarcloir de précision					
Date	30/04/2026	Version	1.4			page n° 1 / 7
Feuille	Préambule					



Avant de commencer

La présente version est le résultat des évolutions par l'usage, d'expérimentations paysannes quotidiennes, des ajustements pratiques issus des retours des participants aux nombreuses formations et journées de terrain collectives.

L'autoconstruction de votre outil à l'aide de ce tutoriel n'est que le début de votre aventure. Si cette machine est pertinente en l'état pour de nombreux contextes, vous allez devoir l'adapter, la régler, la modifier pour l'ajuster à votre projet agronomique, vos itinéraires techniques, vos conditions pédo-climatiques. Vous allez donc faire vivre cette machine.

Félicitations, vous êtes en passe de devenir constructeur d'outils et machines agricoles homologué CE! Renseignez-vous sur vos responsabilités légales sur notre site: des outils paysans\techniques et réglementations.
(<https://www.latelierpaysan.org/Techniques-et-reglementations>)

Merci de nous faire parvenir vos retours, vos découvertes, vos réussites.
Vos expériences individuelles, vos tâtonnements de terrain viendront enrichir le pot commun paysan, sous même licence libre que les présents plans.

<https://www.latelierpaysan.org/>

<https://www.farmingsoul.org/>

<https://forum.communspaysans.org/>

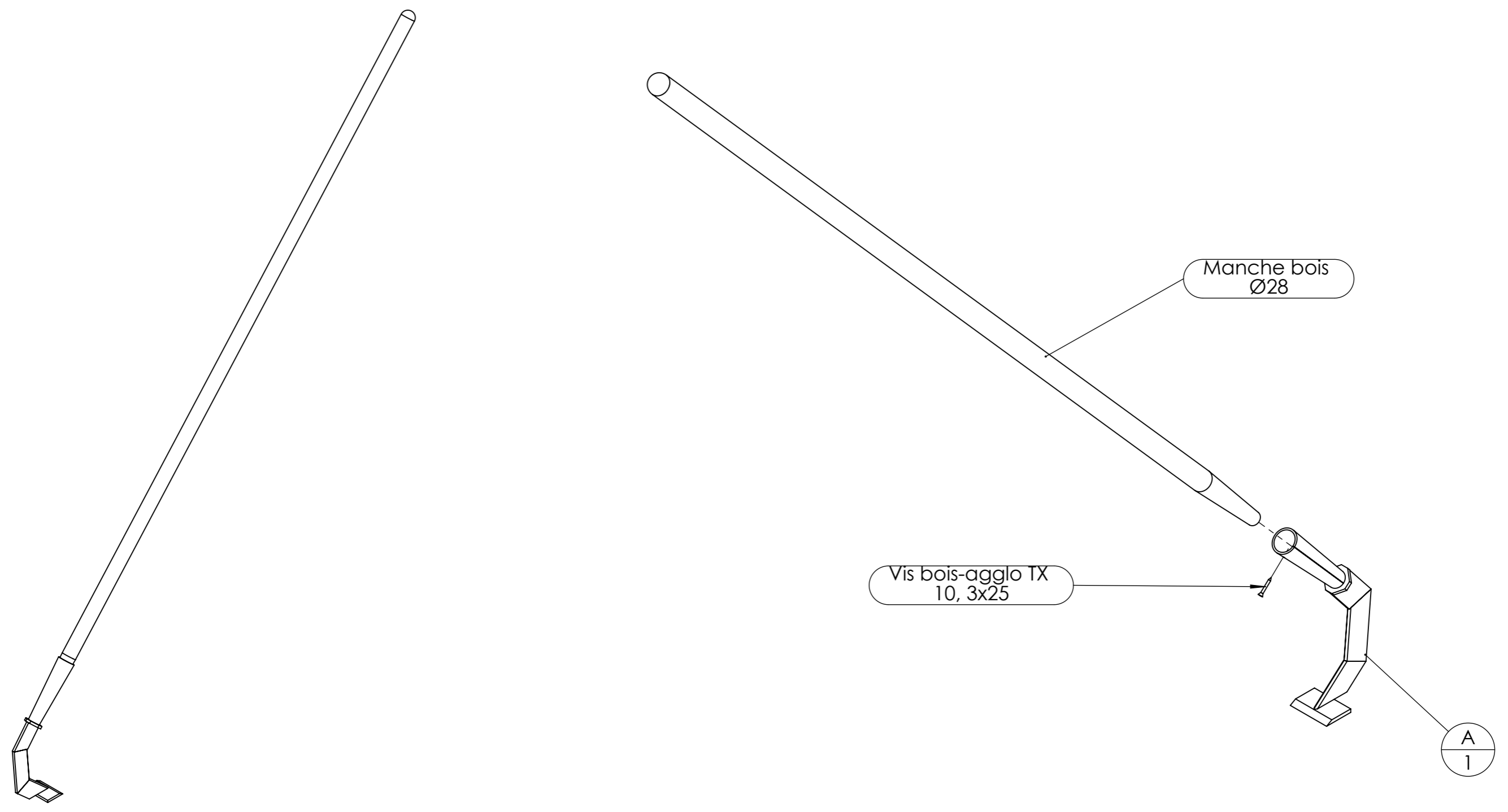

repère	Désignation	Quantité
A	Sarcloir de précision	1
Manche bois	Manche bois Ø28	1
Vis bois-agglo TX	Vis bois-agglo TX 10, 3x25	1

Outil	Sarcloir de précision		
Date	30/04/2026	Version	1.4
		page n°	3 / 7
Feuille	Encombrement		

**L'atelier
paysan**

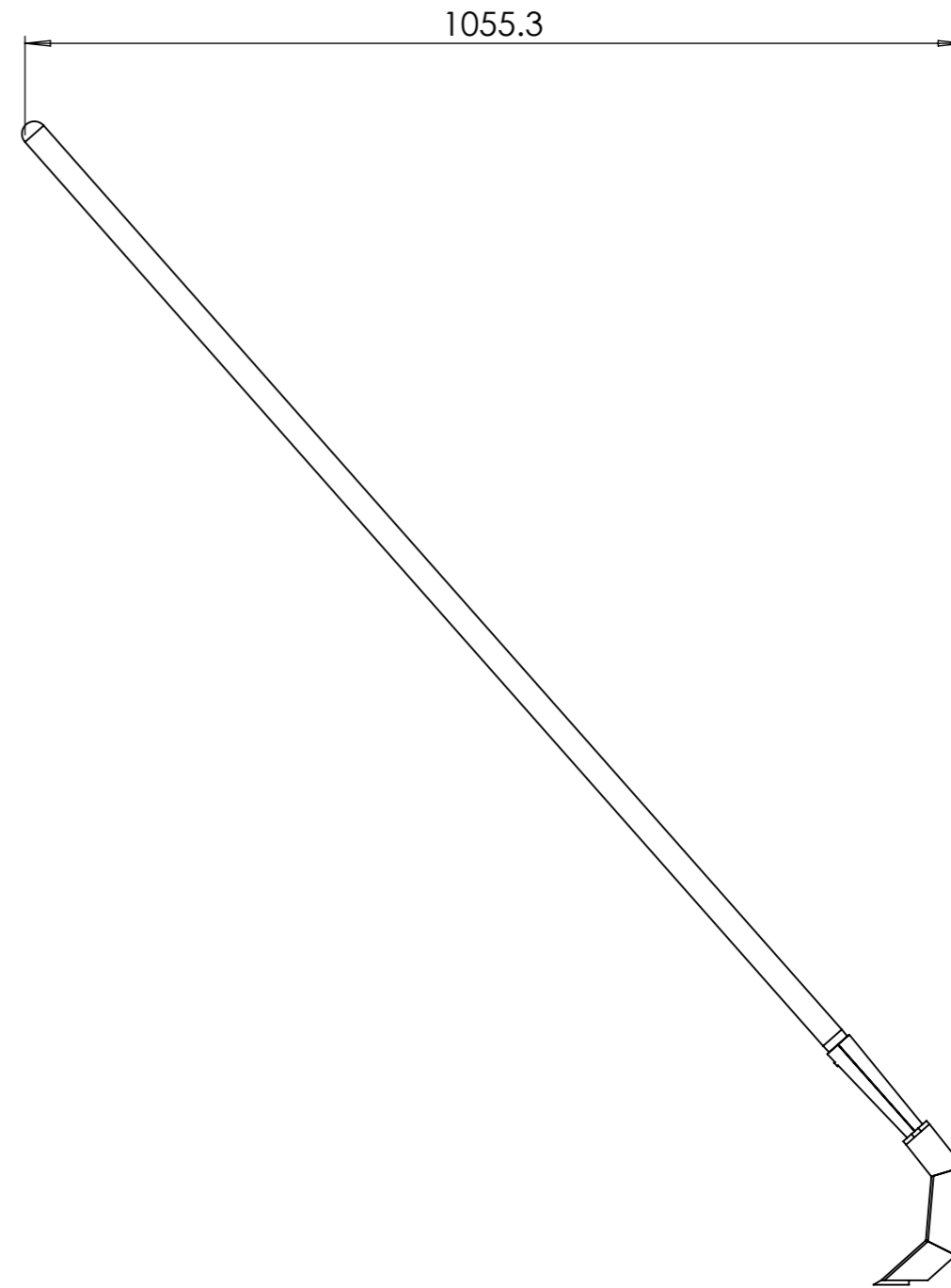
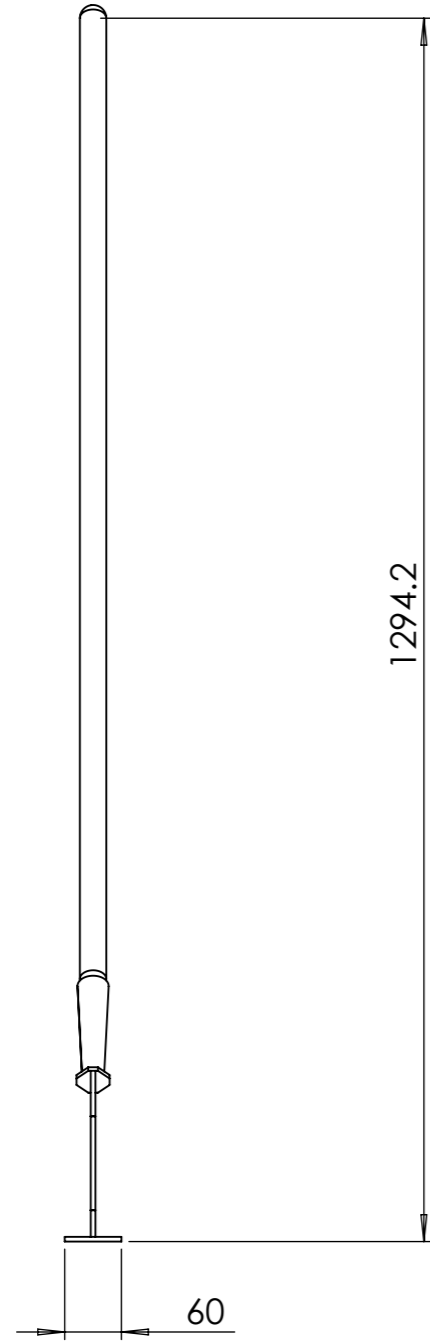

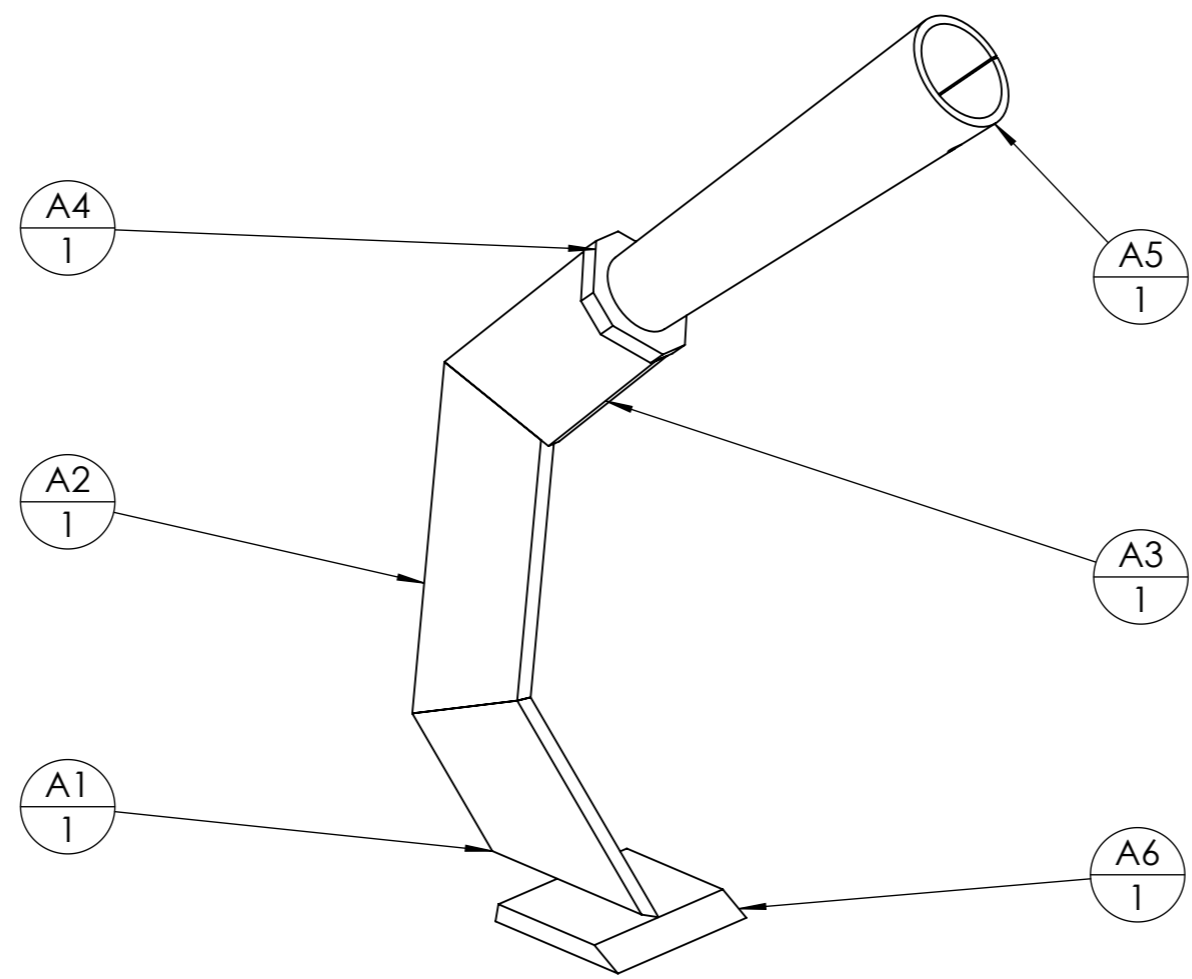

repère	Désignation	ANGLE1	ANGLE2	p	Longueur	Masse	Ep. tôlerie	Qté
A1	fer plat 35 x 5	22°	48°		81.4	72		1
A2	fer plat 35 x 5	22°	22°		99.7	114		1
A3	fer plat 35 x 5	3°	22°		61.4	73		1
A4	fer plat 35 x 5	0°	0°		35	36		1
A5	tube rond 33.7 x 2.5	0°	0°	1x Ø4 ;	130	202		1
A6	étiré plat 40 x 5	0°	0°		60	83		1

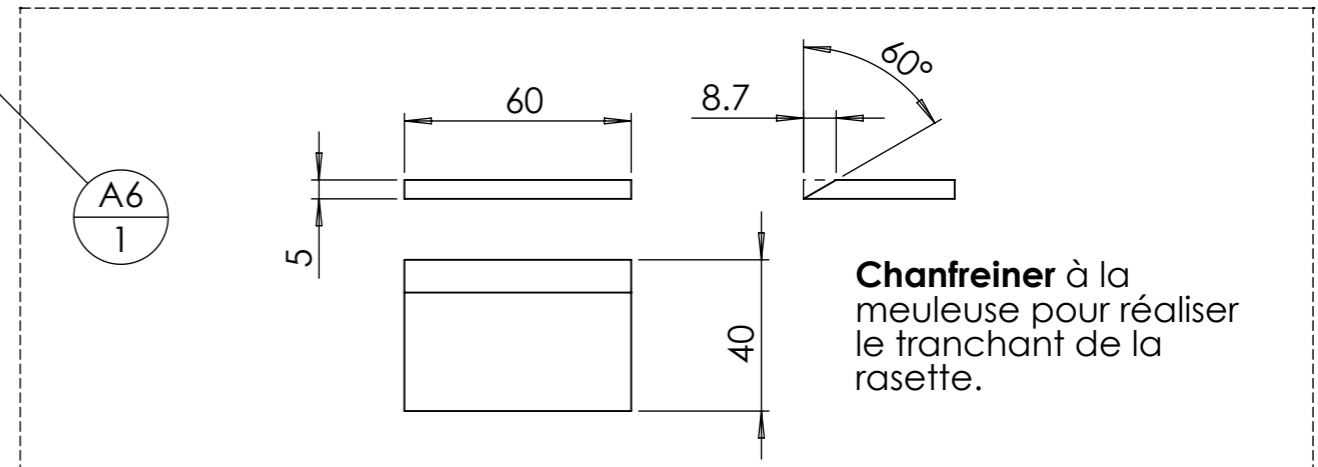
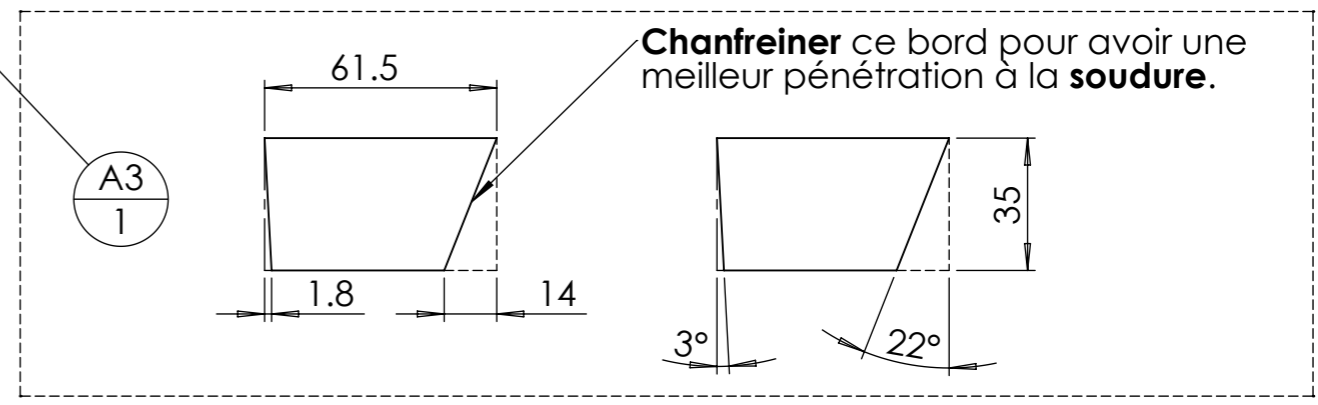
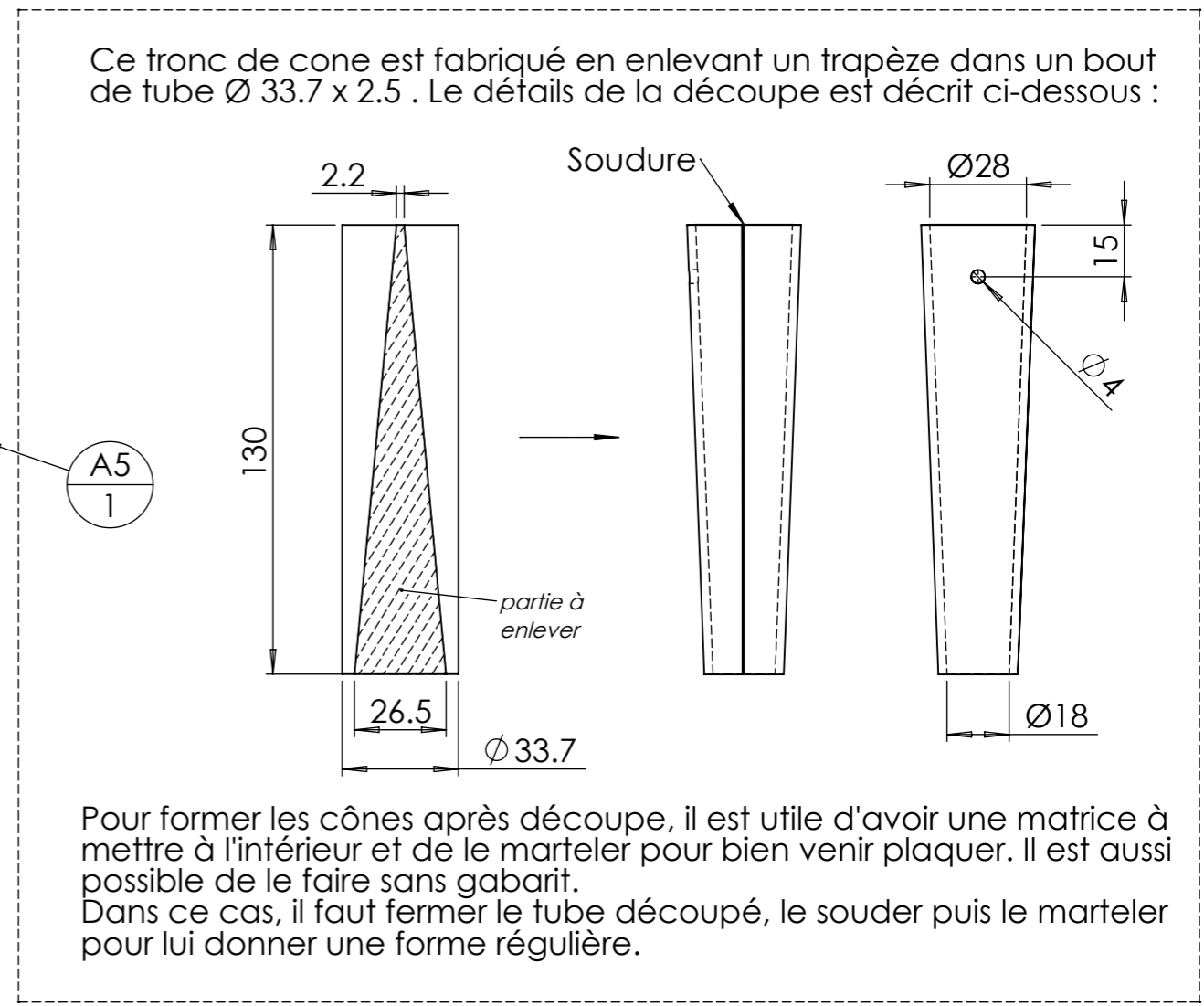
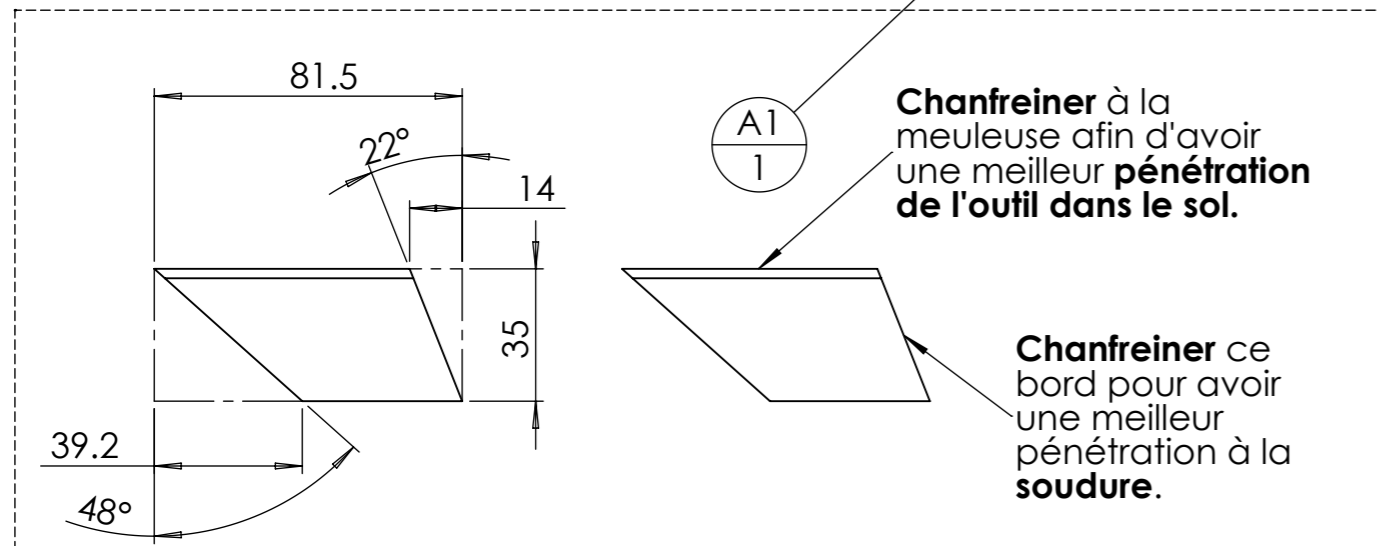
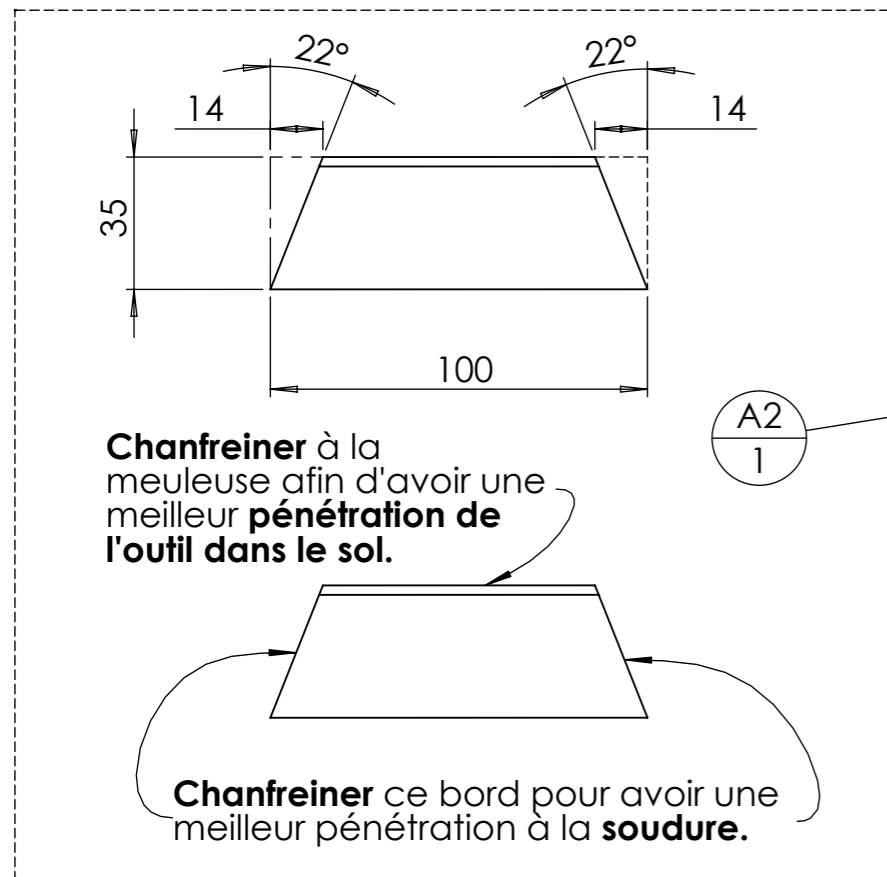
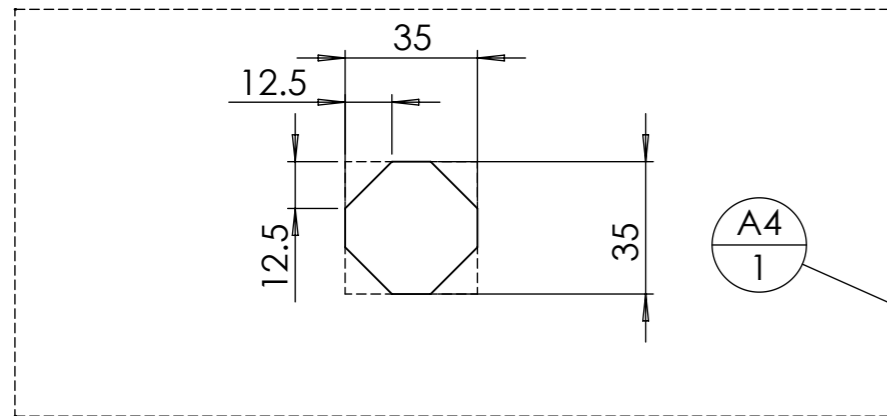

Outil	Sarcloir de précision		
Date	30/04/2026	Version	1.4
Feuille	Gabarit papier		



Utilisation du gabarit papier pour réaliser le tronc de cône $\frac{A5}{1}$:

1. Imprimez cette page **en format A4 (échelle 100%)**, et vérifiez la taille du gabarit selon les côtes.
2. Découpez le trapèze et enroulez le gabarit sur le tube rond.
3. Tracez les contours du trapèze, puis suivez le trait à la meuleuse.
4. Refermez puis soudez le tube. Essayez de lui donner une forme régulière.

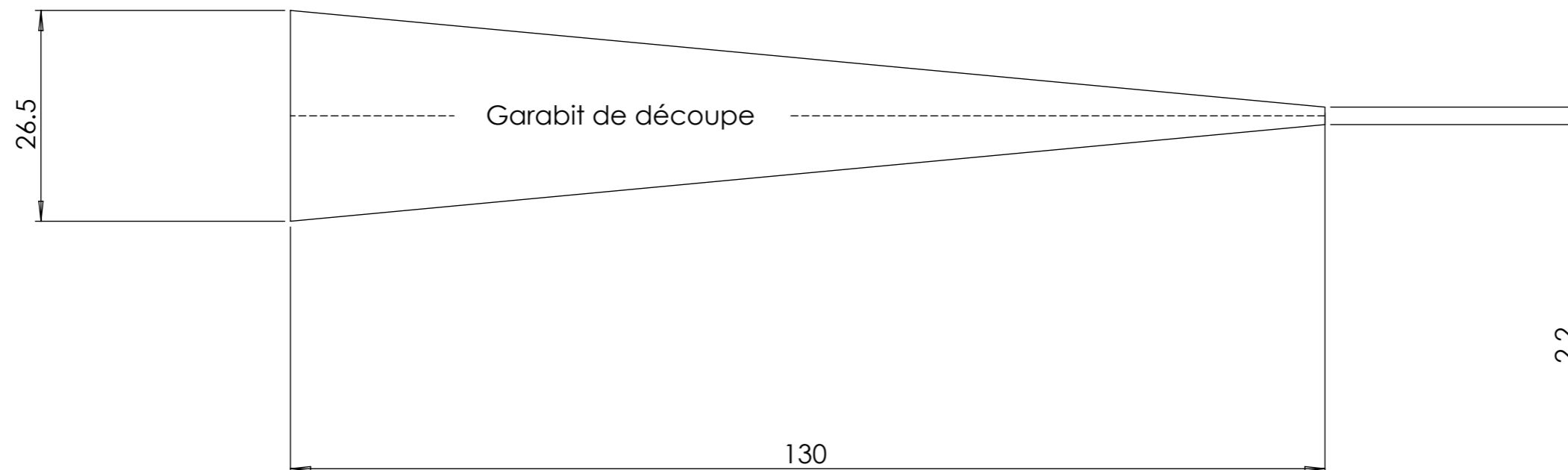

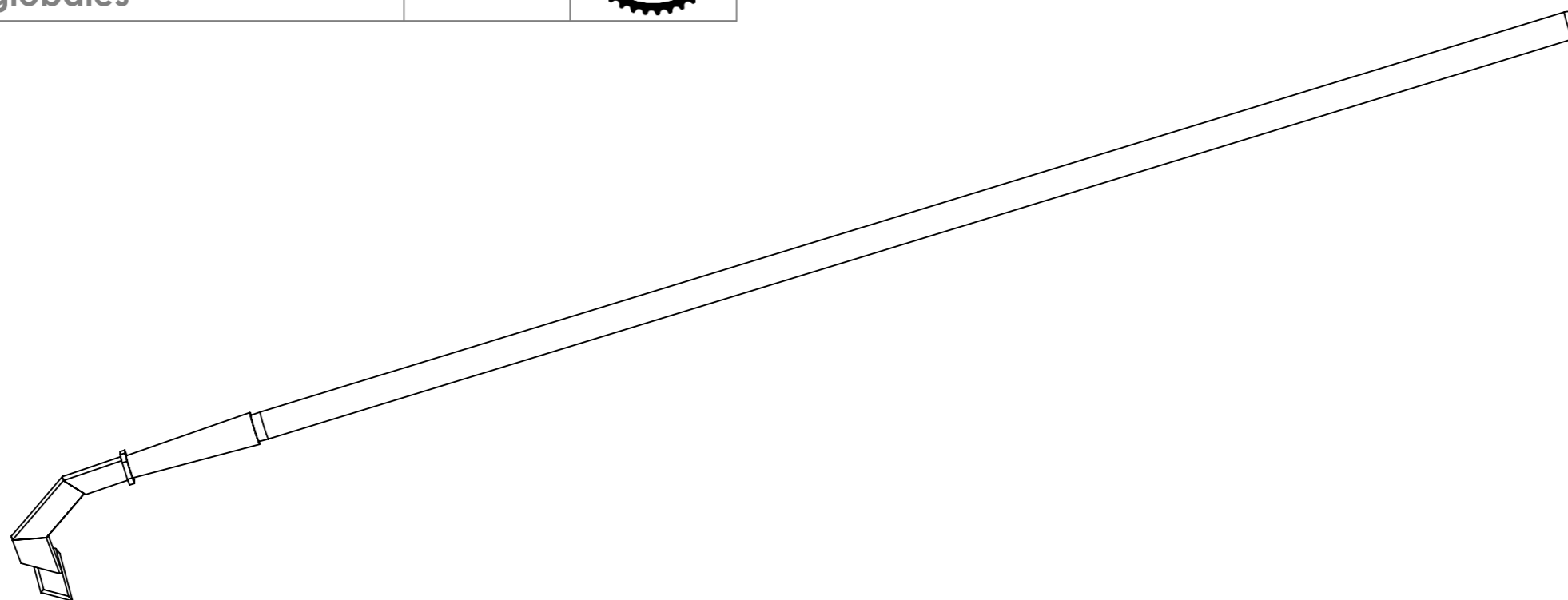

repère	Désignation	ANGLE1	ANGLE2	P	LONGUEUR	MASSE	MATERIAU	Epaisseur de tôlerie	Kit	Quantité
A1	fer plat 35 x 5	22°	48°		81.4	72	Acier S235		0	1
A2	fer plat 35 x 5	22°	22°		99.7	114	Acier S235		0	1
A3	fer plat 35 x 5	3°	22°		61.4	73	Acier S235		0	1
A4	fer plat 35 x 5	0°	0°		35	36	Acier S235		0	1
A5	tube rond 33.7 x 2.5	0°	0°	1x Ø4 ;	130	202	Acier S235		0	1
A6	étiré plat 40 x 5	0°	0°		60	83	Acier S235		0	1
Manche bois	Manche bois Ø28				STD	501.52	Hêtre			1
Vis bois-agglo TX	Vis bois-agglo TX 10, 3x25				STD	1	Acier Zingué		0	1