

Outil	Rehabilitator				
Date	15/01/2021	Version	1.2	page n° 1 / 30	
Pièce	Préambule			Qté 1	



# Avant de commencer

La présente version est le résultat des évolutions par l'usage, d'expérimentations paysannes quotidiennes, des ajustements pratiques issus des retours des participants aux nombreuses formations et journées de terrain collectives.

L'autoconstruction de votre outil à l'aide de ce tutoriel n'est que le début de votre aventure. Si cette machine est pertinente en l'état pour de nombreux contextes, vous allez devoir l'adapter, la régler, la modifier pour l'ajuster à votre projet agronomique, vos itinéraires techniques, vos conditions pédo-climatiques. Vous allez donc faire vivre cette machine.

Félicitations, vous êtes en passe de devenir constructeur d'outils et machines agricoles homologué CE! Renseignez-vous sur vos responsabilités légales sur notre site: des outils paysans\techniques et réglementations. (<https://www.latelierpaysan.org/Techniques-et-reglementations>)

**Merci de nous faire parvenir vos retours, vos découvertes, vos réussites.**  
**Vos expériences individuelles, vos tâtonnements de terrain viendront enrichir le pot commun paysan, sous même licence libre que les présents plans.**

<http://www.latelierpaysan.org/>

<http://forum.latelierpaysan.org>

Outil	Rehabilitator				
Date	15/01/2021	Version	1.2		page n° 2 / 30
Pièce	Nomenclature générale		Qté		1

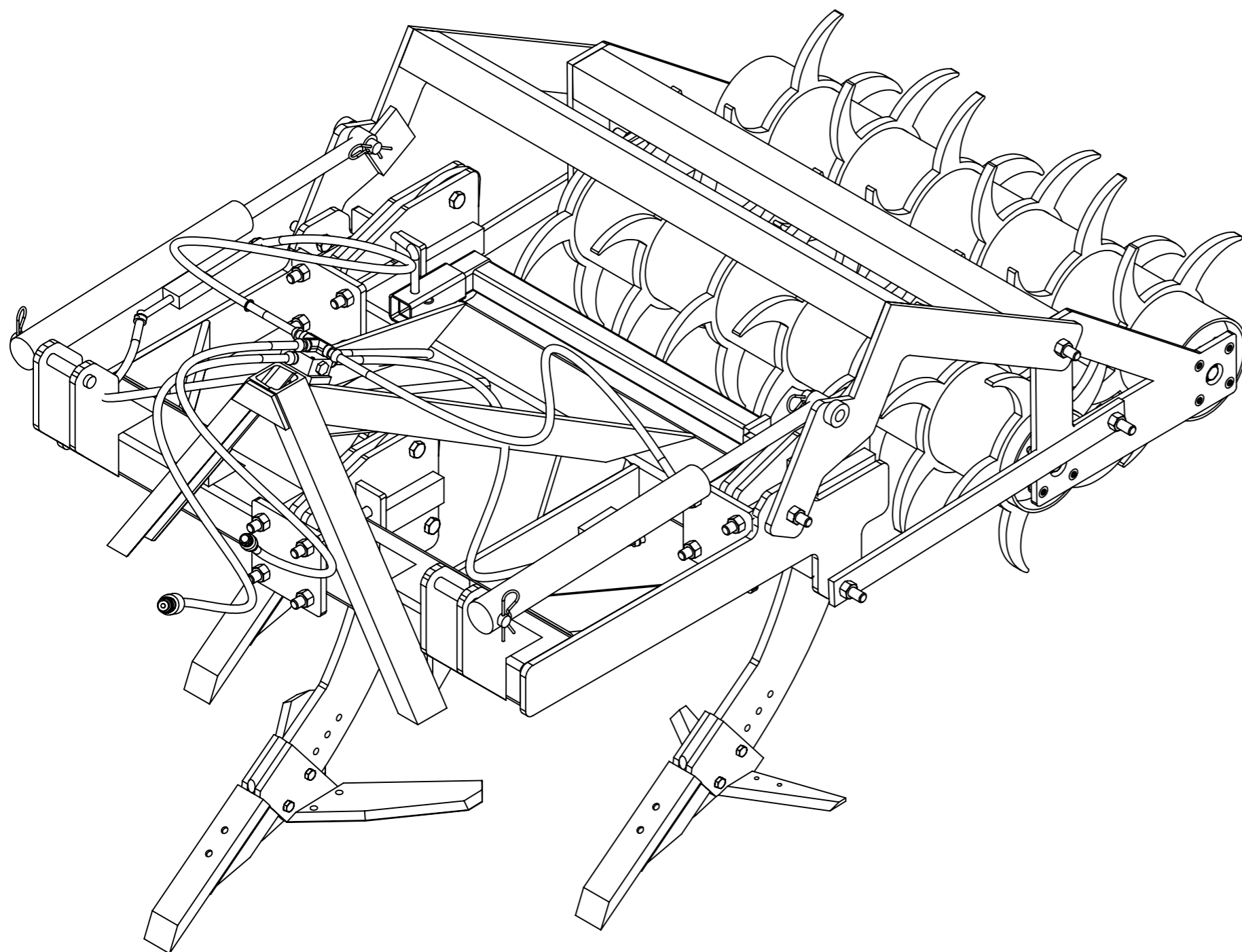

Pièce	Désignation	Qté
24210-30206_01	Palier applique carré Ø30	4
A	Chassis	1
Broche 1 - 16 L100	Broche pliée Ø16 - L100	1
C	rouleau arrière	1
C	rouleau avant	1
Clapet Anti-retour	Kit clapet anti-retour	2
D	Bielle inférieure	2
E	support rouleaux	1
Ecrou	Ecrou M18 autofreiné	3
Ecrou	Ecrou M14 autofreiné	6
Ecrou	Ecrou M20 autofreiné	23
F	Bielle supérieure	1
Flexible cultibutte	Flexible nu 2.5m	2
Flexible cultibutte	flexible nu 1.2m	1
Flexible cultibutte	flexible nu 1.2m	1
Flexible cultibutte	flexible nu 1.2m	1
Flexible cultibutte	flexible nu 1.2m	1
G	Béquille	1
Goupille épingle d'axe, 15x70 Ø4	Goupille épingle d'axe 15x70 Ø4	1
Goupille épingle d'axe, 25x115 Ø5	Goupille épingle d'axe 25x115 Ø5	4
H	Bride dent	3
I	Dent décompacteur	3
J	machoire bride	3
L	Ailette dent milieu	1
L	Ailette dent côté	2
LimiteurDebit	Limiteur de débit bidirectionnel 3/8 BSP	1
Pointe dent décompacteur	pointe dent décompacteur	3
Rondelle	Rondelle Ø16 série LU	4
Té	Té égal 3/8 BSP	1
Vis CHC	Vis CHC M16 x 35	6
Vis Hexagonale	Vis hexagonale M16 x 60	4
Vis Hexagonale	vis hexagonale M20 x 220 PF	12
Vis Hexagonale	Vis hexagonale M18 x 70	3
Vis Hexagonale	Vis hexagonale M20 x 80	3
Vis Hexagonale	Vis hexagonale M14 x 80	6
Vis Hexagonale	Vis hexagonale M20 x 80 PF	8
Vis tête fraisée_V2		16
adaptateur mâle-mâle	adaptateur mâle-mâle 3/8 BSP - M18x1.5	12
adaptateur mâle-mâle	Adaptateur mâle-mâle BSP 3/8	1
bague etanche	Bague d'étanchéité BSP 3/8	15
corps vérin	Vérin double effet 30 60 400	2
coupleur push-pull	Coupleur push-pull	2
diviseur de débit	Diviseur de débit 3/8-3/8 5-10l	1

Outil	Rehabilitator				
Date	15/01/2021	Version	1.2	page n° 3 / 30	
Pièce	Encombrement			Qté	

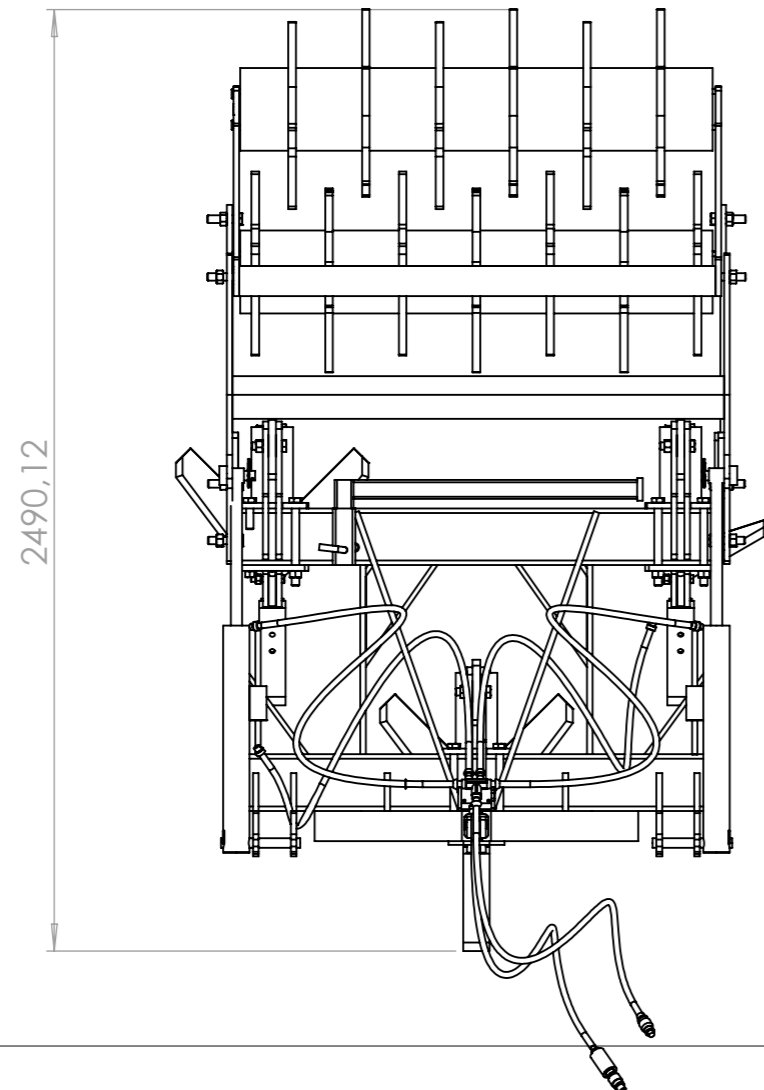
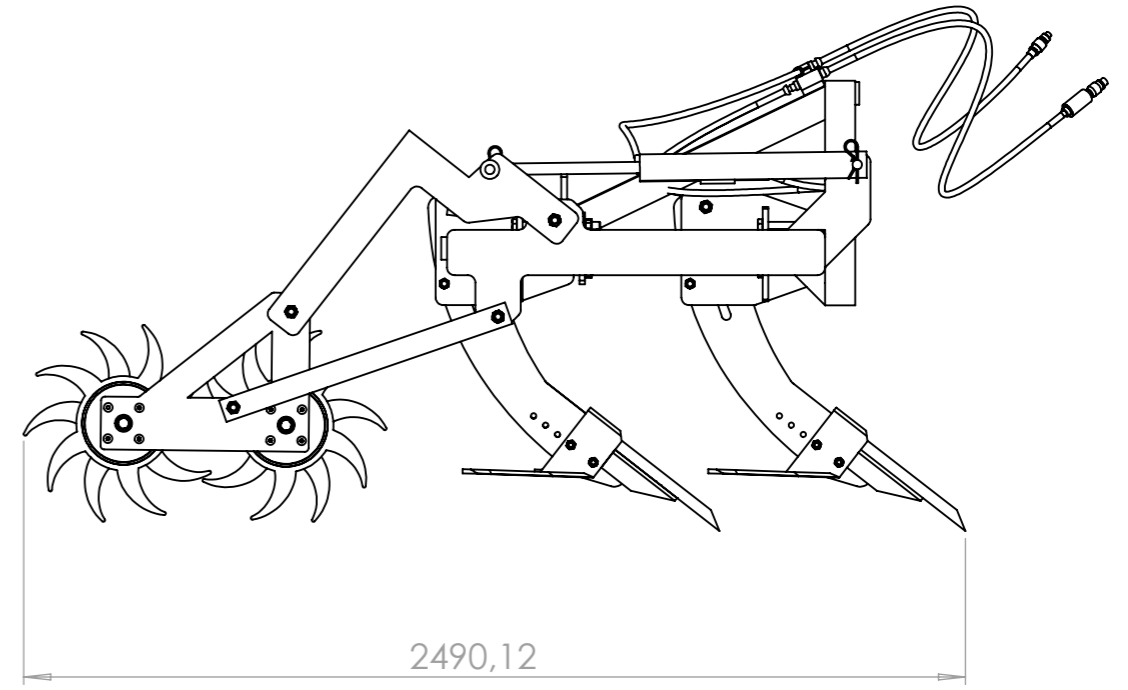
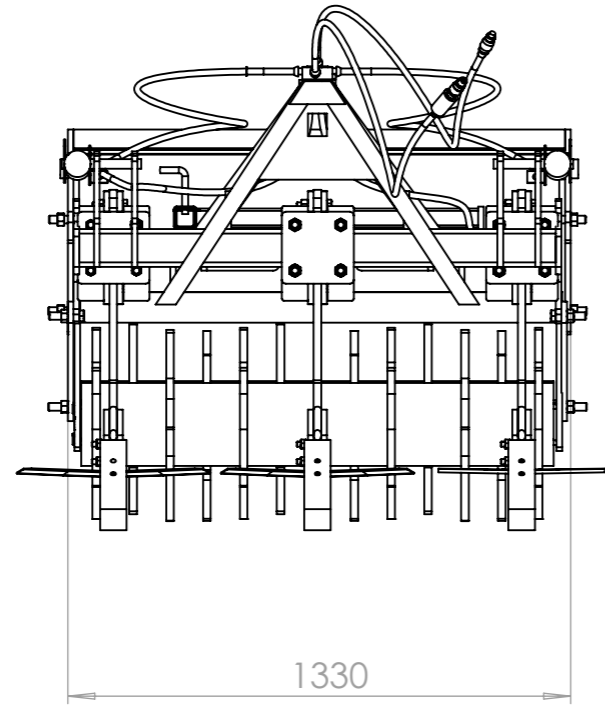



Outil	Rehabilitator				
Date	15/01/2021	Version	1.2		page n° 5 / 30
Pièce	A - Triangle cat 1.2.3		Qté		1

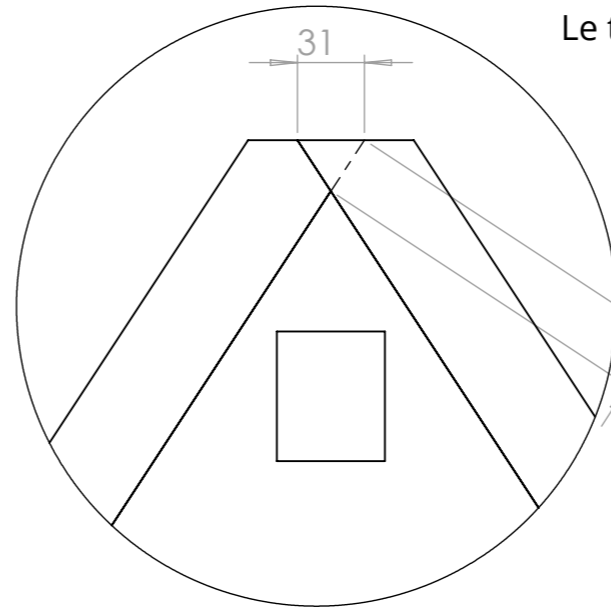
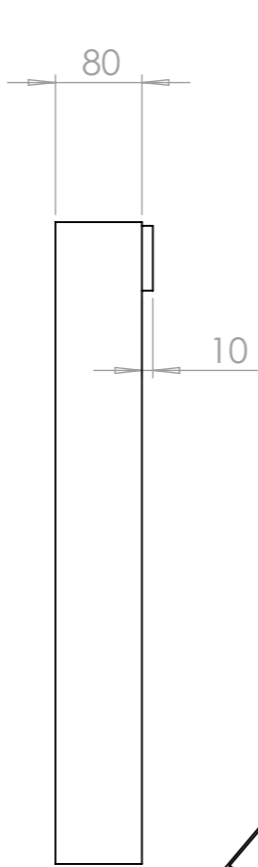
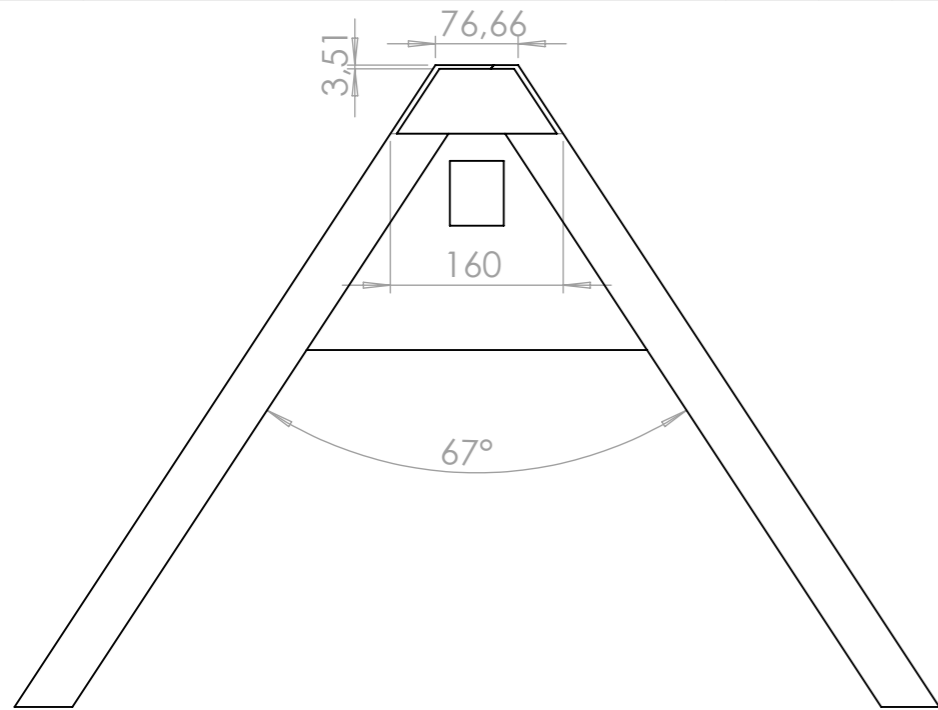

Le triangle est soudé au bâti principal

DÉTAIL A  
ECHELLE 2 : 7

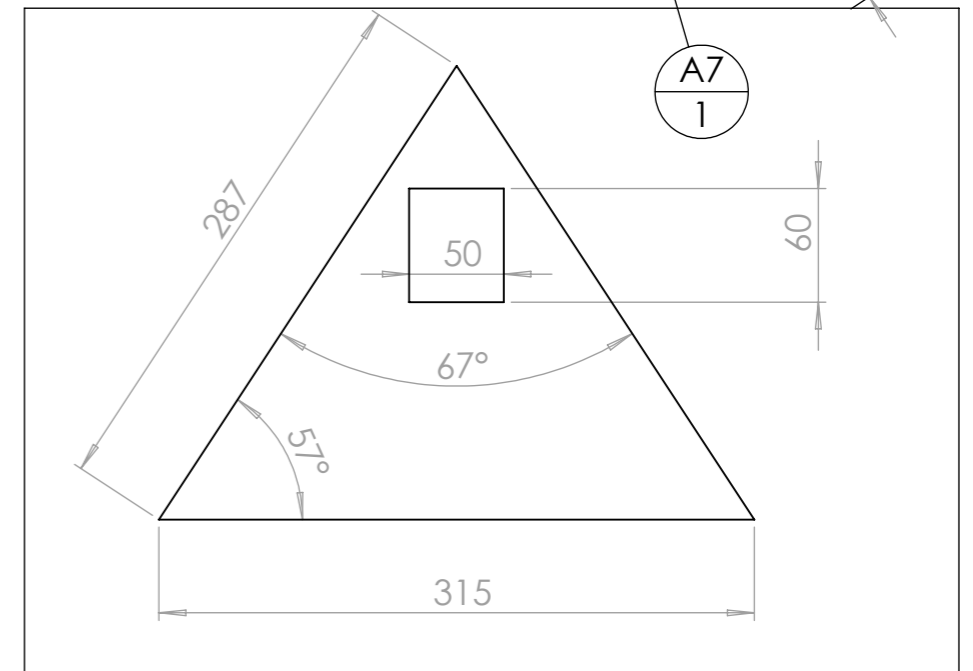
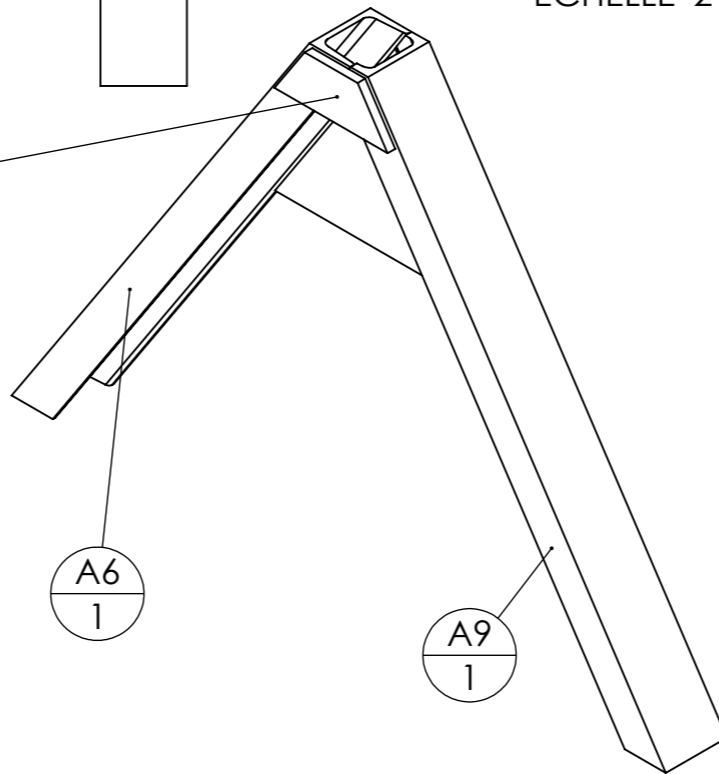
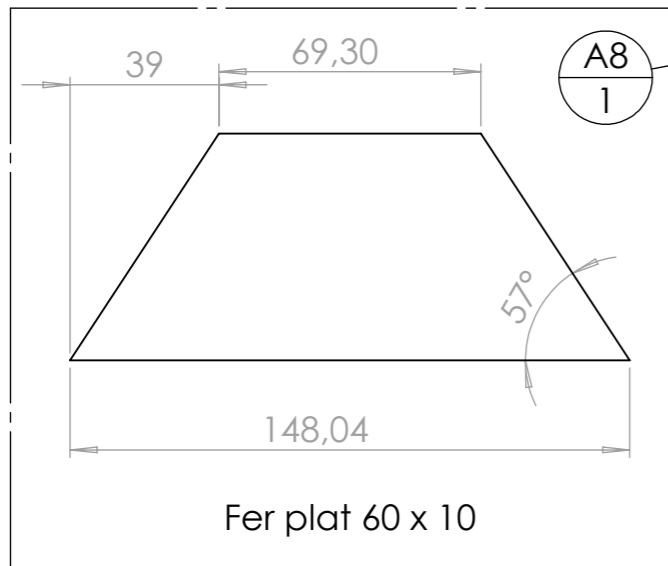
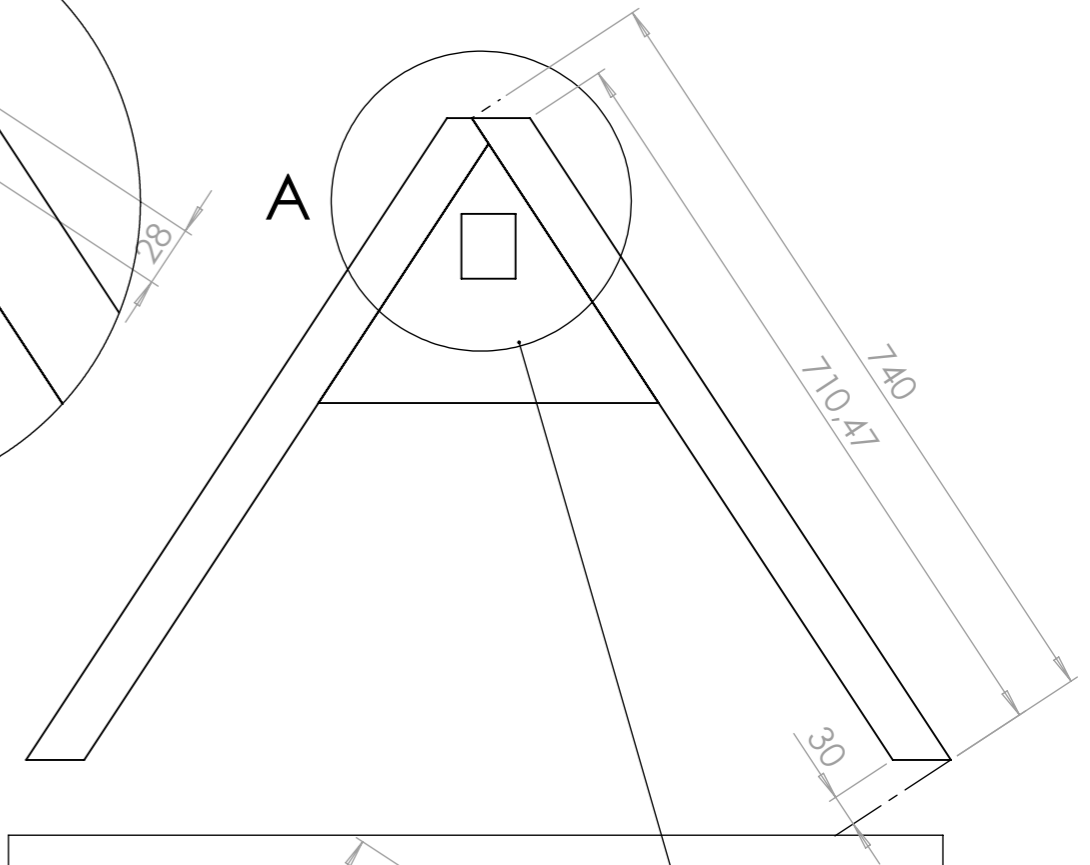

**Si vous choisissez de faire le triangle vous même, il faut:**

- vérifier qu'un tube de 60mm de côté puisse se loger au fond de l'UPN de 80 x 45 (les tolérances sont telles que parfois ça ne passe pas)
- utiliser un triangle mâle du commerce comme gabarit : on serre jointe les UPN sur le triangle mâle pour s'assurer de leur positionnement pour le pointage

**Le triangle peut :**

- être acheté neuf déjà fait en passant par les commandes groupées de l'Atelier Paysan
- être fabriqué avec une tôle laser sous-traitée
- être fabriqué en tronçonnant une tôle de 5mm

repère	Désignation	LONGUEUR	Quantité
A6	UPN 80 x 45	740	1
A7	Tôle triangle intérieure		1
A8	Fer plat 60 x 10	148	1
A9	UPN 80 x 45	723	1

Plus d'info sur le triangle :

<http://www.latelierpaysan.org/Le-triangle-d-attelage-38>

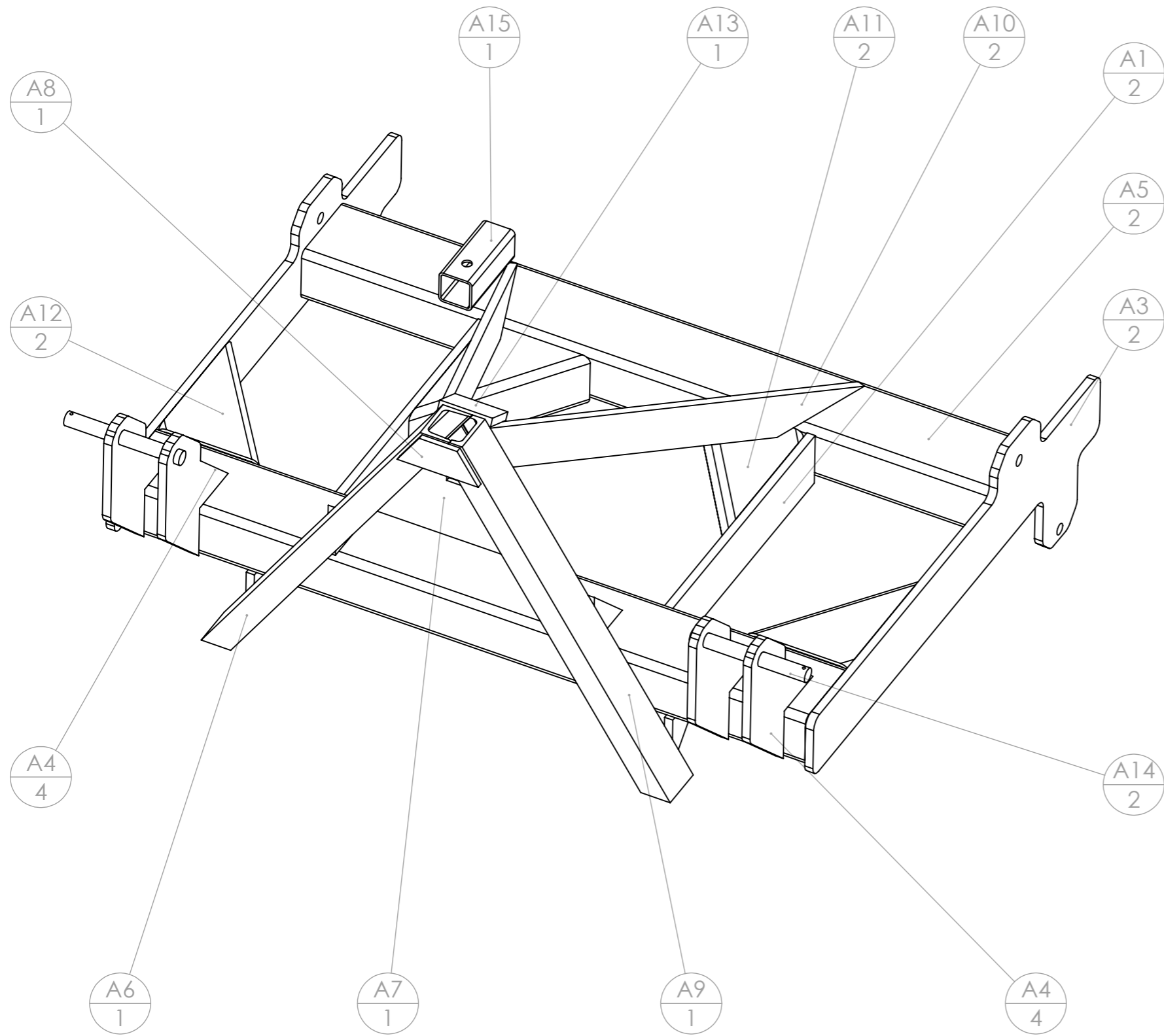

ID	Description	ANGLE1	ANGLE2	p	Longueur	Qté
A1	fer plat 100 x 15	0.00	0.00		500	2
A10	A10 renfort chassis décompacteur	65.59	24.41		917	2
A11	Tube rectangulaire 150 x 100 x 6	35.10	54.90		330	2
A12	Tube rectangulaire 150 x 100 x 6	36.08	53.92		315	2
A13	fer plat 60 x 15	0.00	0.00		96	1
A14	étiré rond Ø25	0.00	0.00	1x Ø5 ;	210	2
A15	tube carré 60 x 4	0.00	0.00	1x Ø17 ;	150	1
A4	A4 support vérin chassis décompacteur	0.00	0.00		305	4
A3	A3 poutre chassis décompacteur	-	90.00		1073	2
A5	Tube rectangulaire 150 x 100 x 6	0.00	0.00		1260	2
A6	UPN 80 x 45	33.27°	33.27°		740	1
A7	Tôle triangle intérieure					1
A16	fer plat 100 x 15	0.00	45.00		100	4
A8	Fer plat 60 x 10	33.27°	33.27°		148	1
A9	UPN 80 x 45	33.27°	-		723	1

Outil	Rehabilitator				
Date	15/01/2021	Version	1.2		page n° 7 / 30
Feuille	A - assemblage				

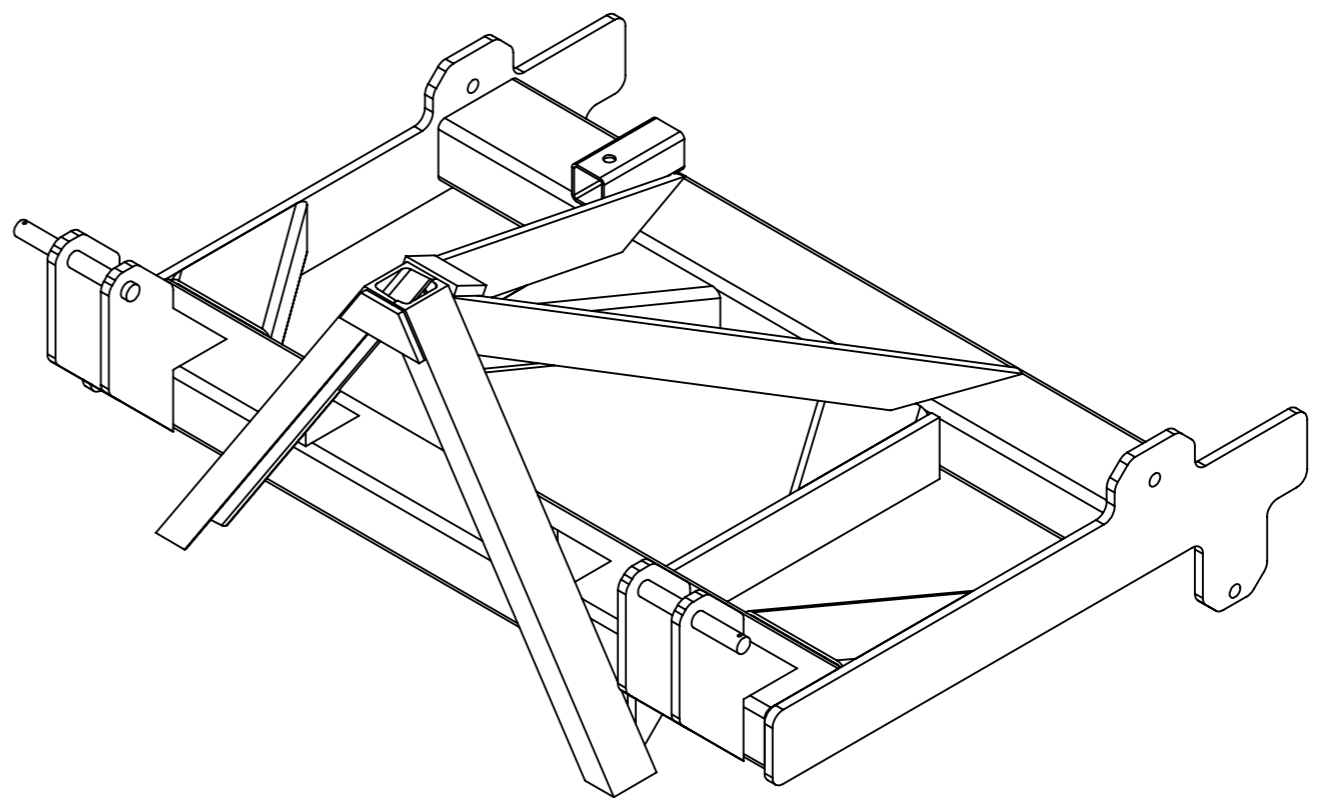
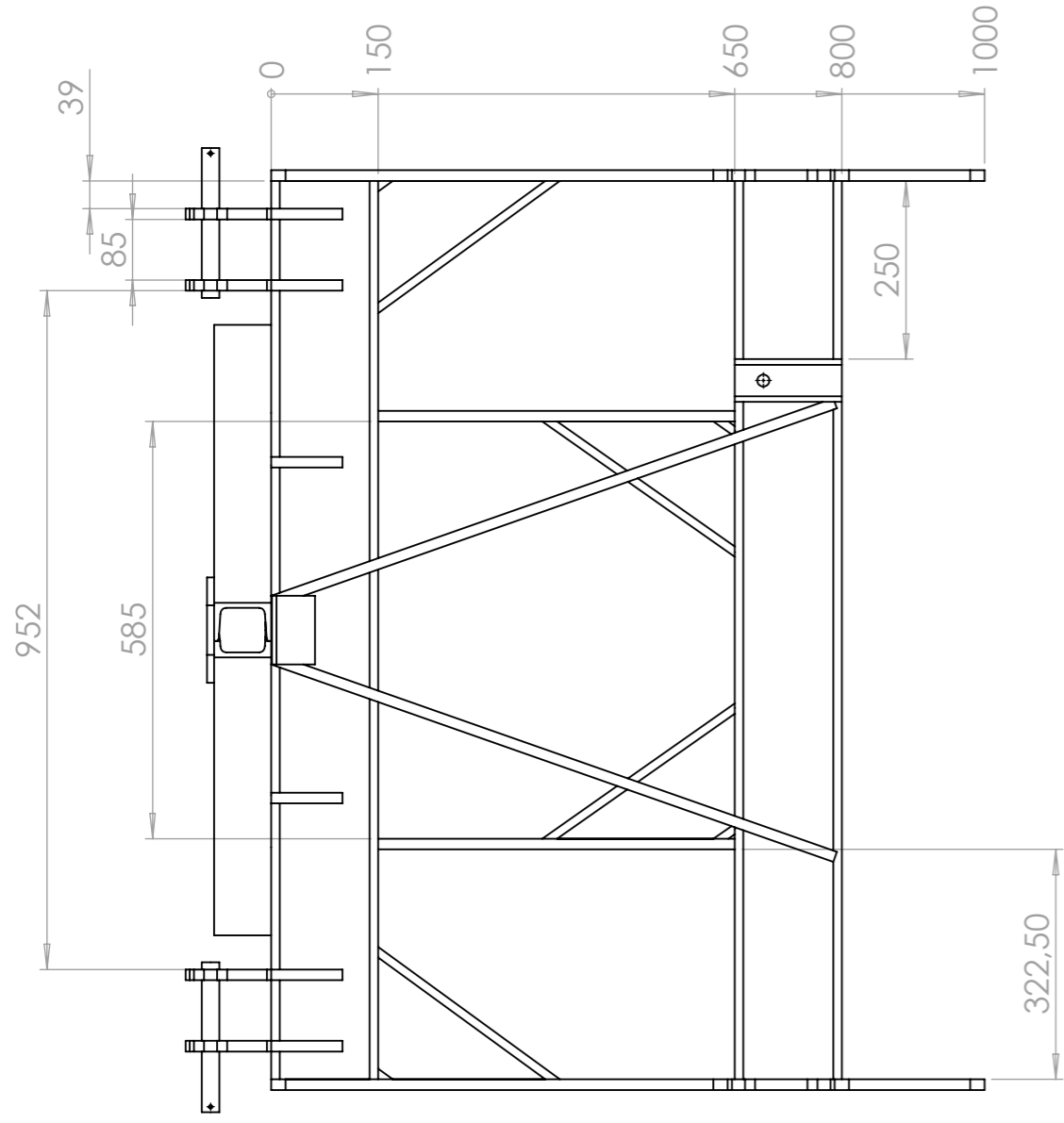
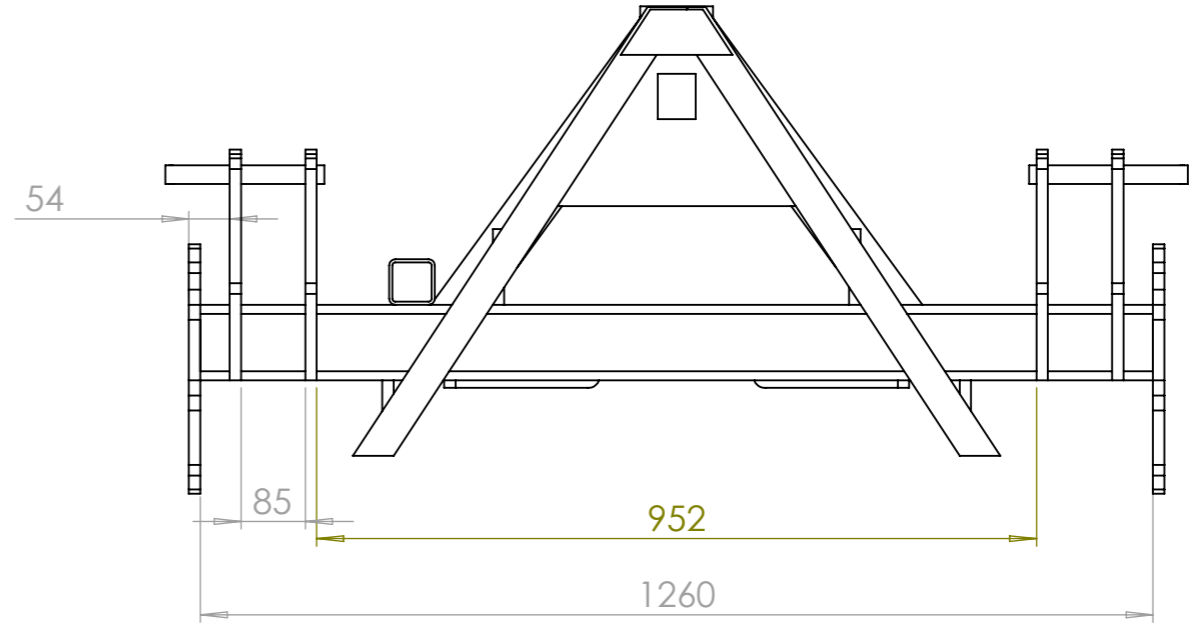
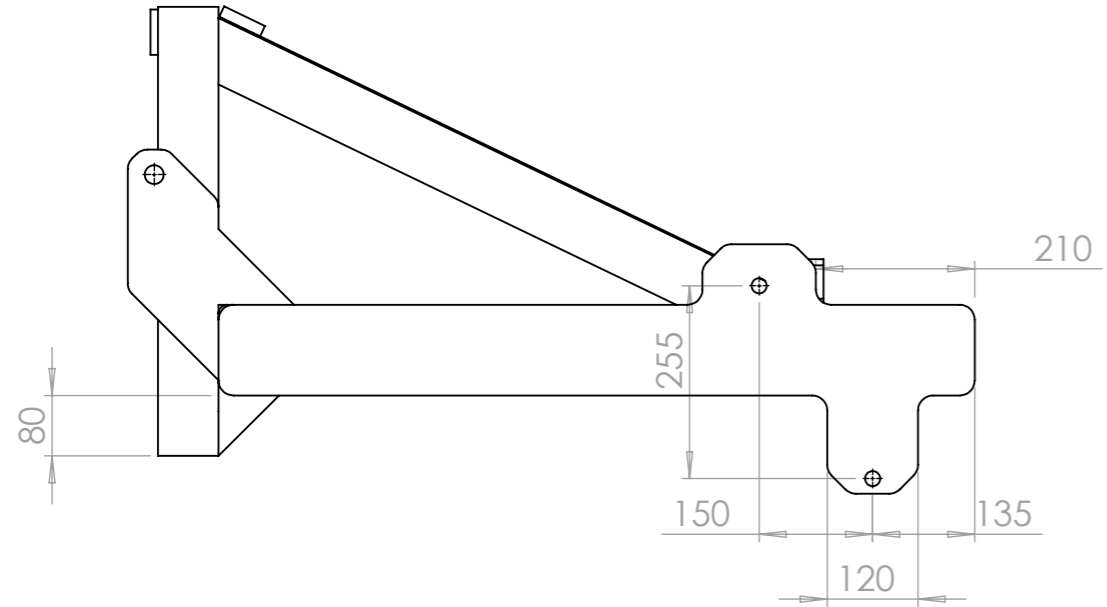

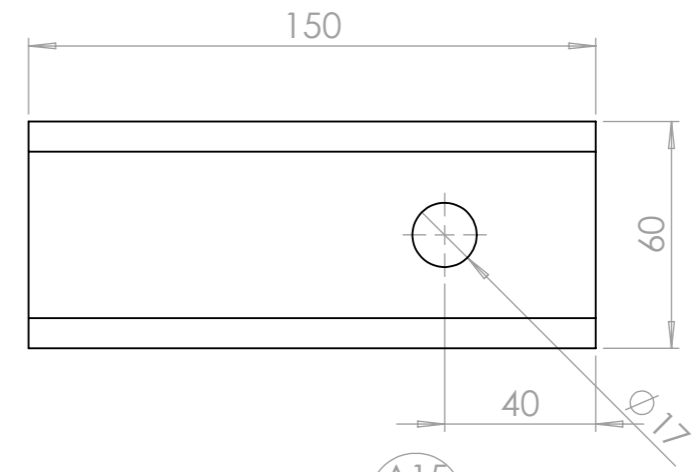
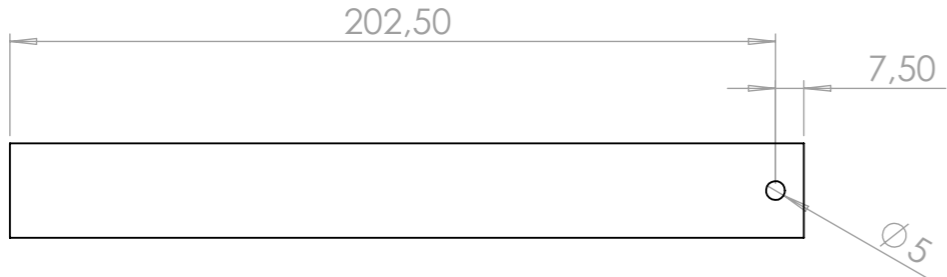

A14  
2

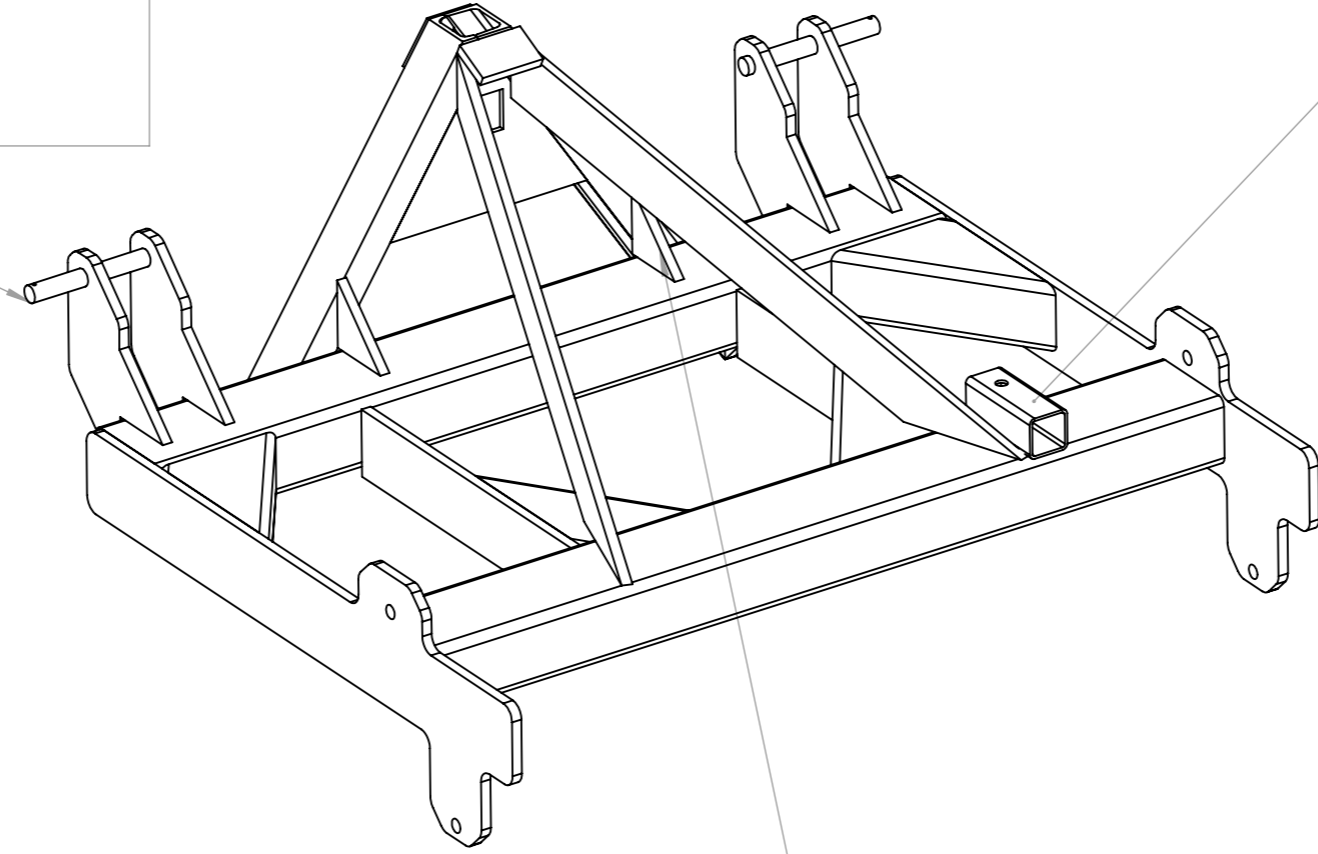

A15  
1

A16  
4

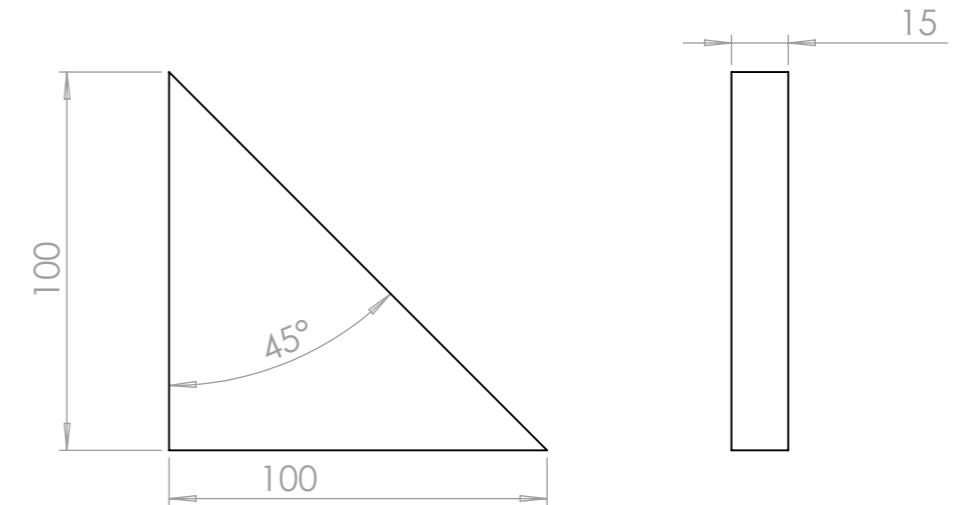

rouleau avant étoile complète

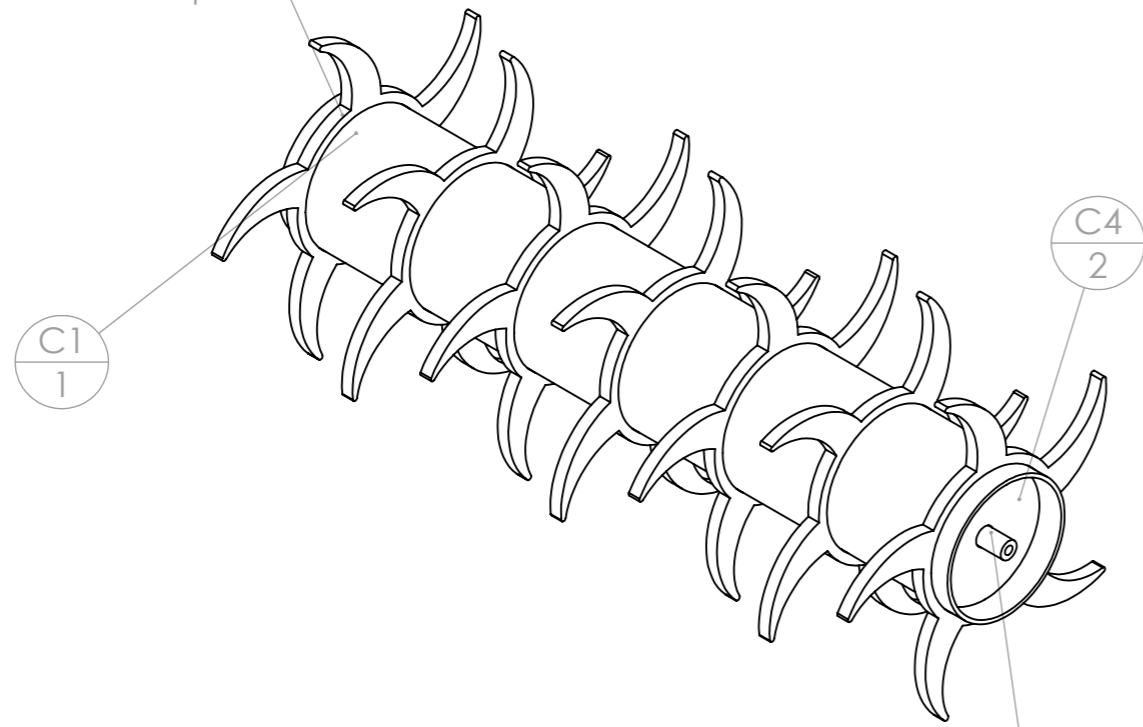

repère	Désignation	ANGLE1	ANGLE2	p	LONGUEUR	Quantité
C	rouleau avant					1
C1	Tube rond 219,1 x 6,3	0.00	0.00		1250	1
C2	étiré rond Ø30	0.00	0.00		1260	1
C4	C4 coupelle rouleau décompacteur					2
C3	étoile rouleau décompacteur					7

rouleau avant étoile complète

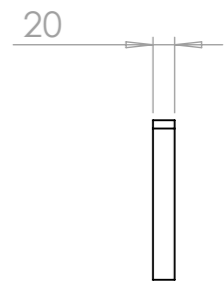
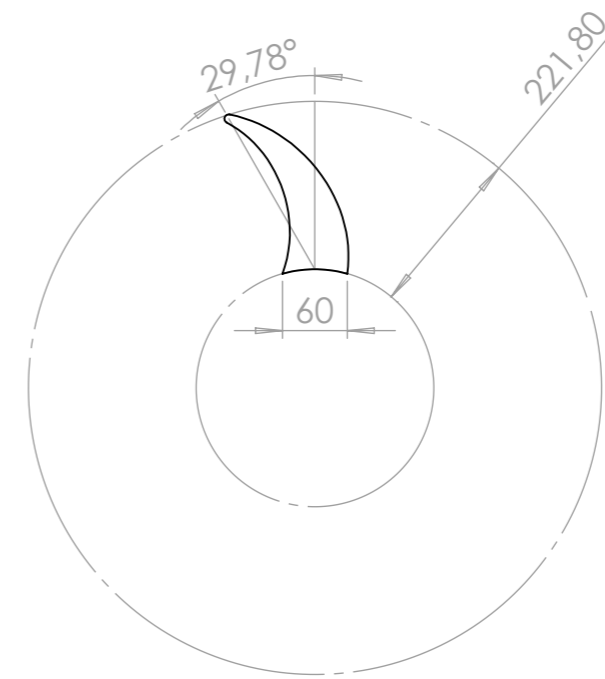
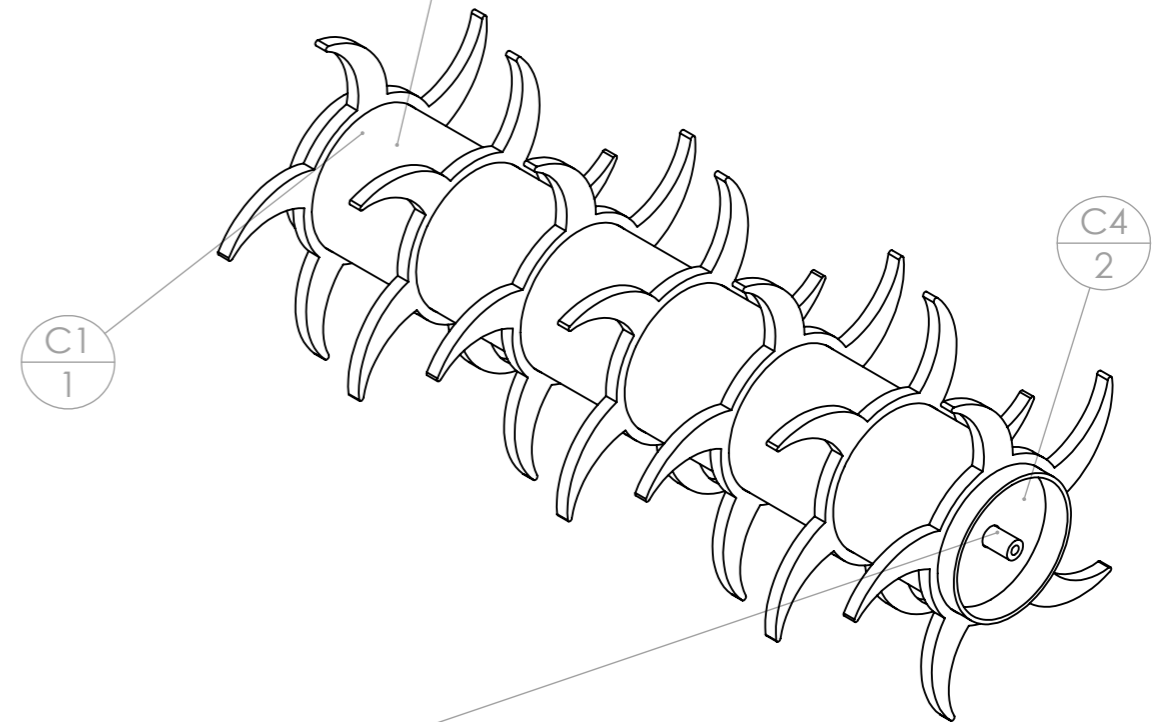

Acier S355

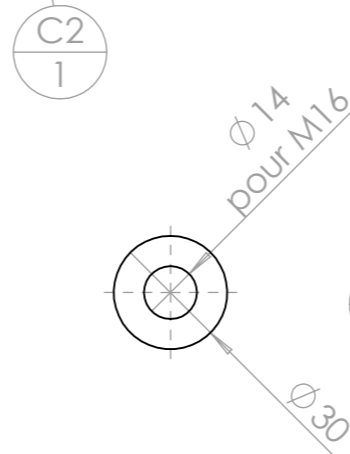
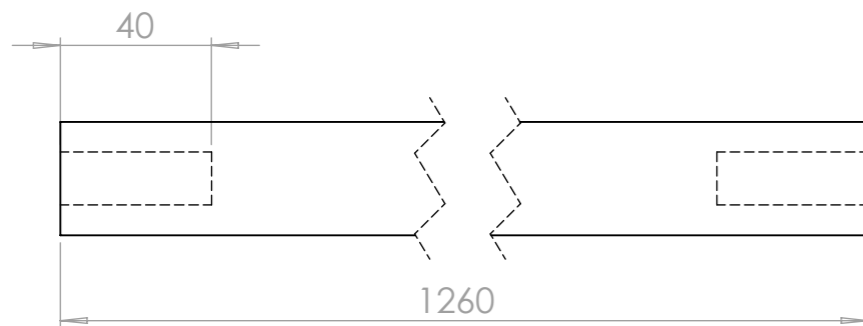

repère	Désignation	ANGLE1	ANGLE2	p	LONGUEUR	Quantité
C1	Tube rond 219,1 x 6,3	0.00	0.00		1250	1
C2	étiré rond Ø30	0.00	0.00		1260	1
C4	C4 coupelle rouleau décompacteur					2
C3	étoile rouleau décompacteur					7

Outil	Rehabilitator				
Date	15/01/2021	Version	1.2		page n° 10 / 30
Feuille	C - Rouleaux - 2				



rouleau arrière étoile complète

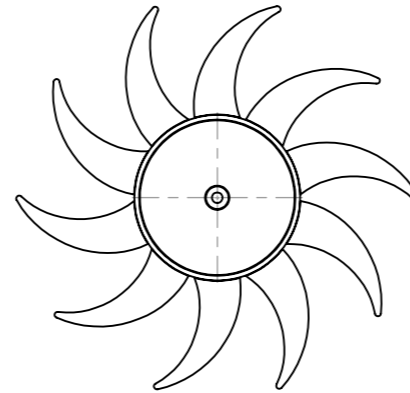
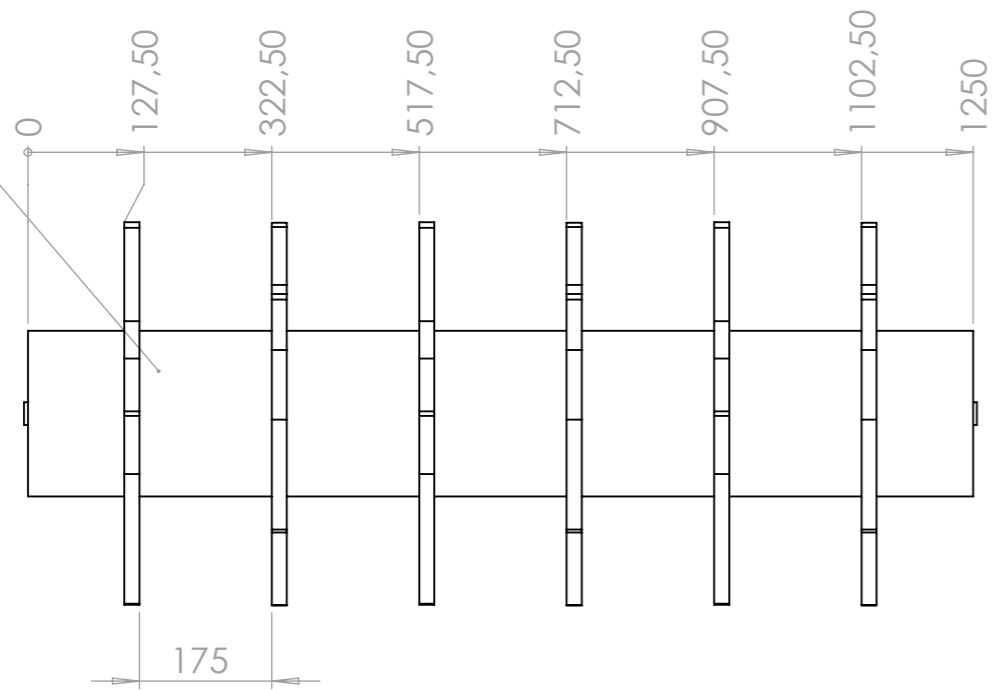

Détails d'une rangée de dents :

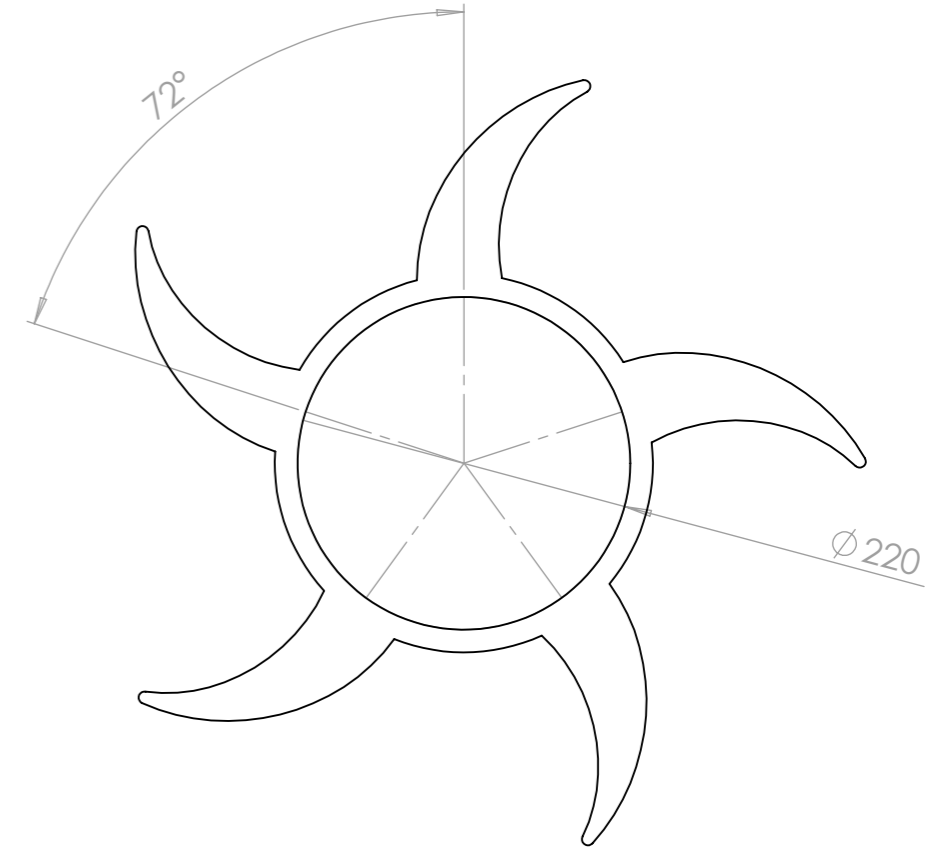

rouleau avant étoile complète

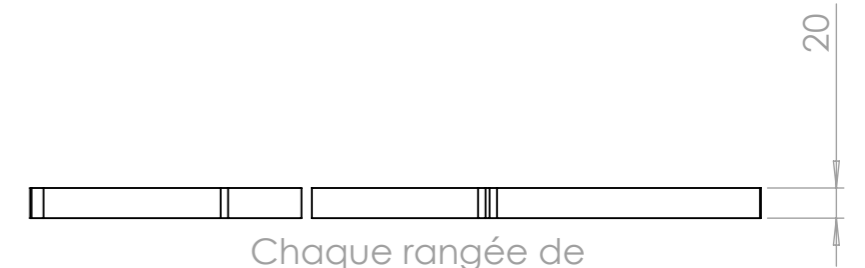
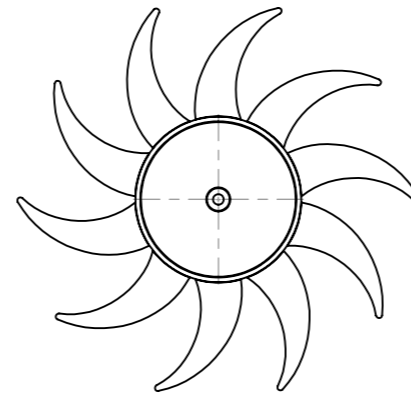
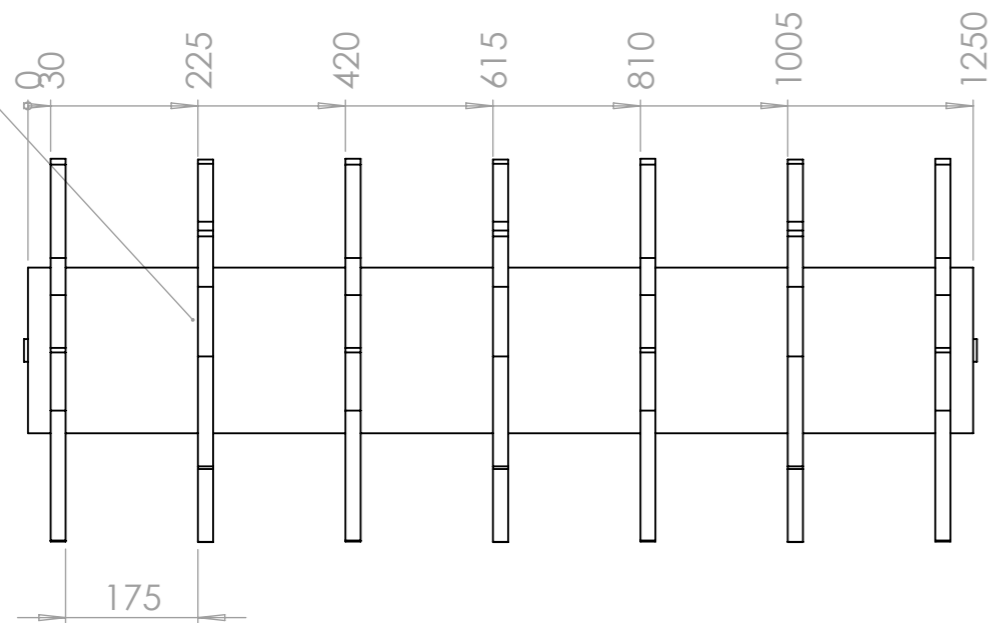

Chaque rangée de dents est décalée de 36°

Outil	Rehabilitator			<b>L'atelier paysan</b>	
Date	15/01/2021	Version	1.2		page n° 11 / 30
Feuille	D - E				



repère	Désignation	p	LONGUEUR	Quantité
D1	fer plat 60 x 20	2x Ø20 ;	800	-

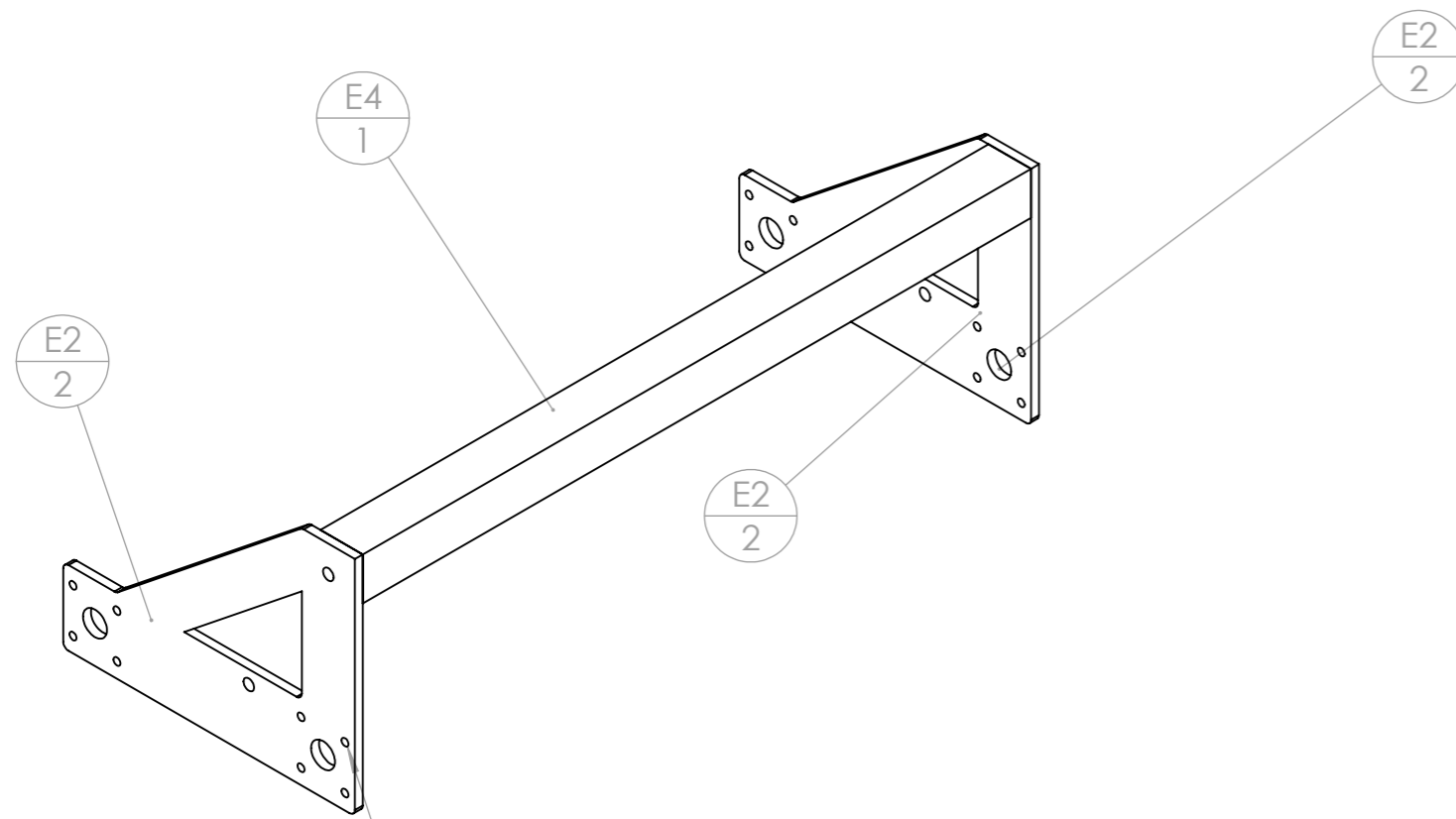

Perçages à fraiser, ce qui crée une asymétrie entre les deux pièces E2

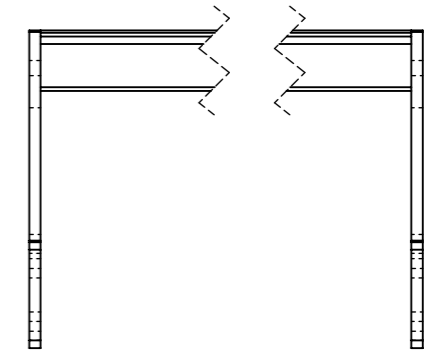
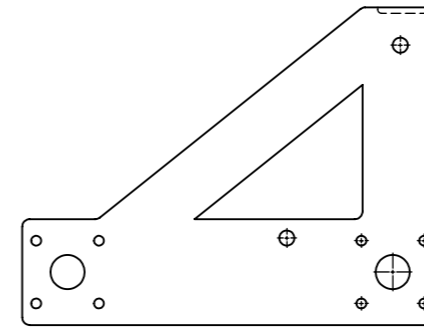

repère	Désignation	ANGLE1	ANGLE2	p	LONGUEUR	Quantité
E2	E2 support rouleau décompacteur					2
E4	Cornière 80 x 80 x 8	0	0		1260	1

ID	Description	ANGLE1	ANGLE2	p	Longueur	Qté
F1	F1 bielle supérieure décompacteur	90	0	1x Ø25 ; 1x Ø20 ;	1100	2
F3	Cornière 80 x 80 x 8	0	0		1300	1
F5	fer plat 100 x 15	0	0		106	2
F2	étiré rond Ø25	0	0	1x Ø5 ;	75	2
F4	Bague tournée Øint 25 - Øint 50 - L 20					2

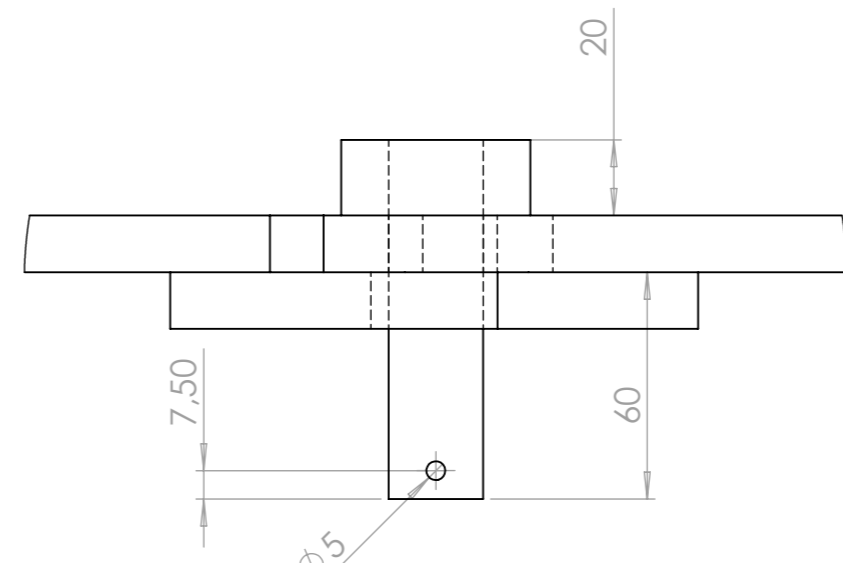
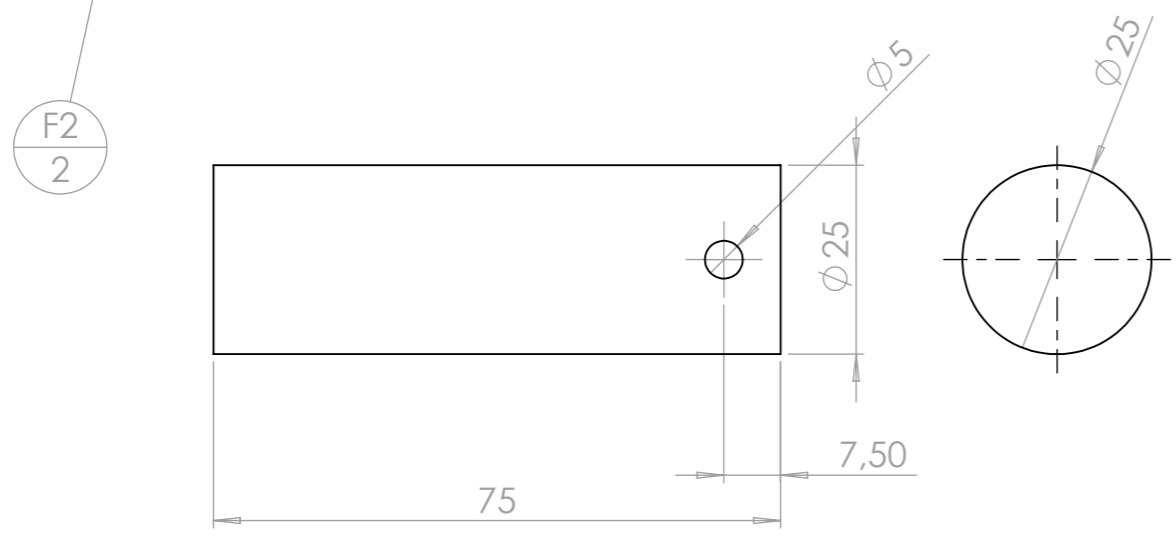
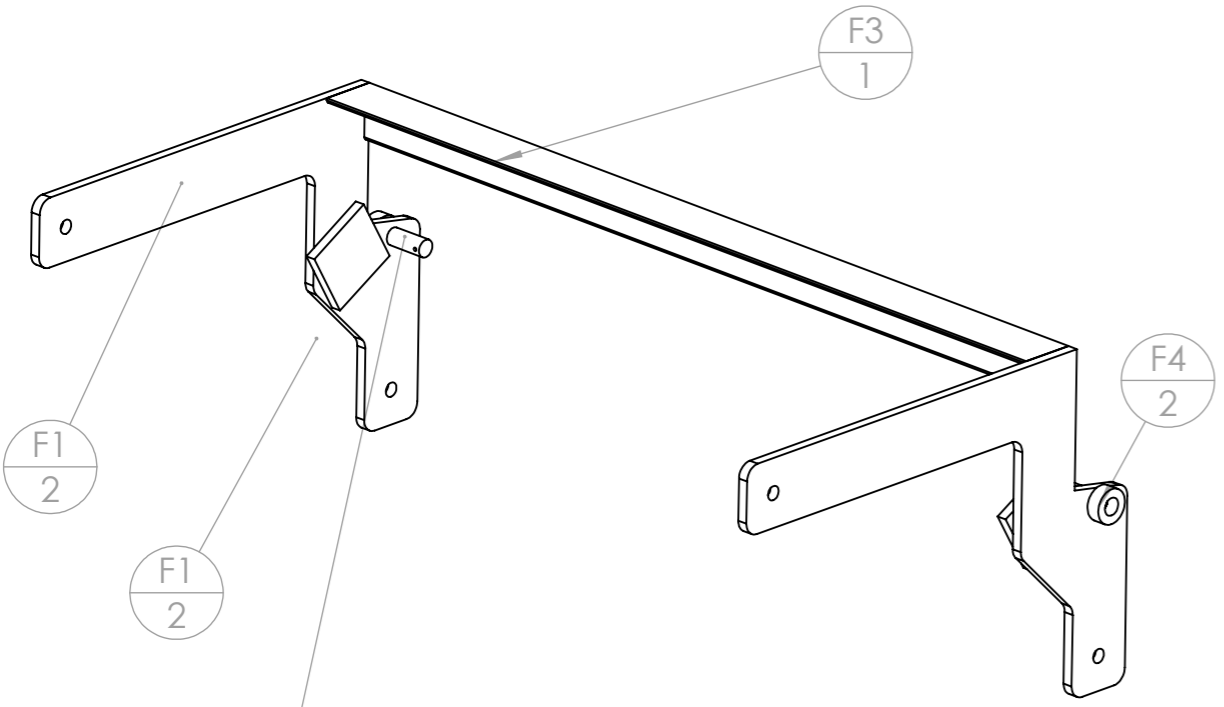

**DÉTAIL E**  
 ECHELLE 1 : 2

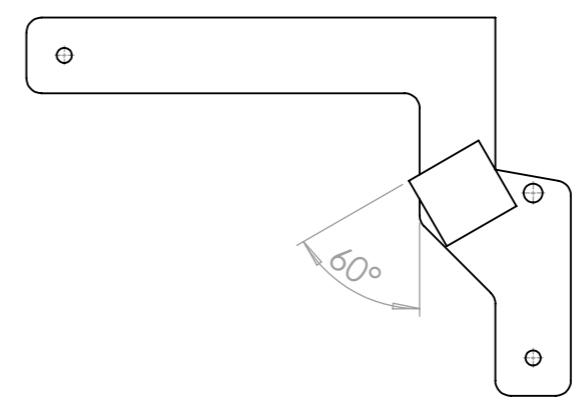
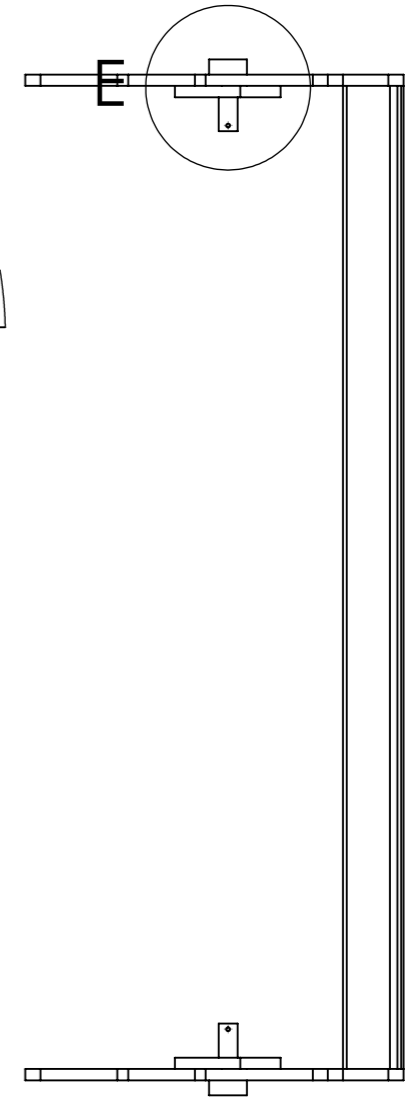

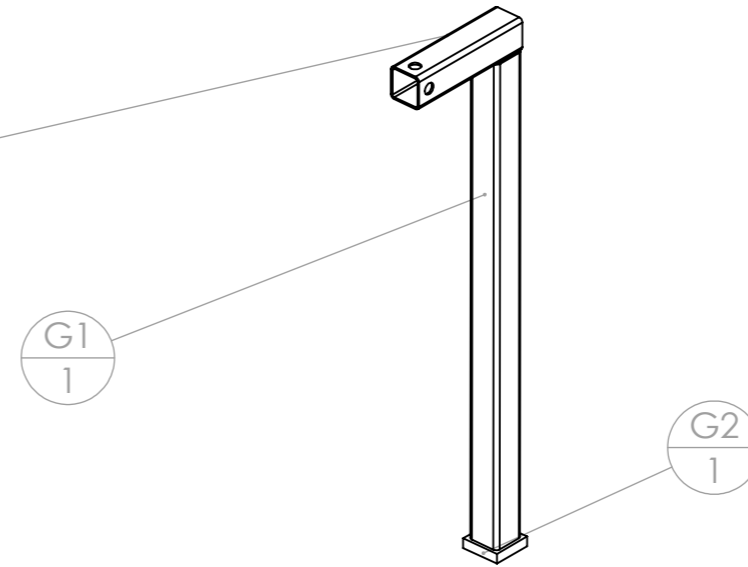
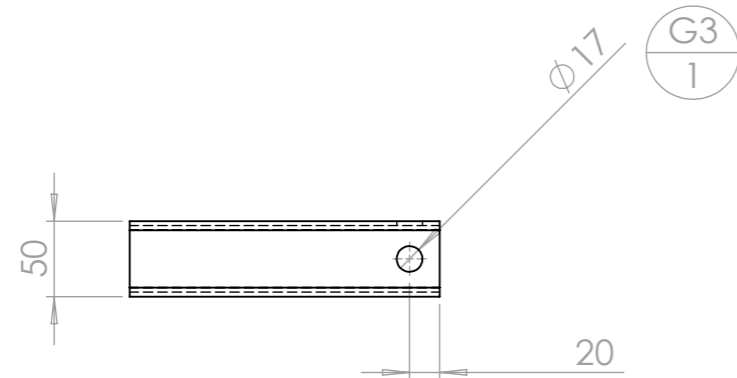

repère	Désignation	p	LONGUEUR	Quantité
G1	tube carré 50 x 3		750	-
G2	Fer plat 80 x 20		80	-
G3	tube carré 50 x 3	2x Ø17 ;	205	-

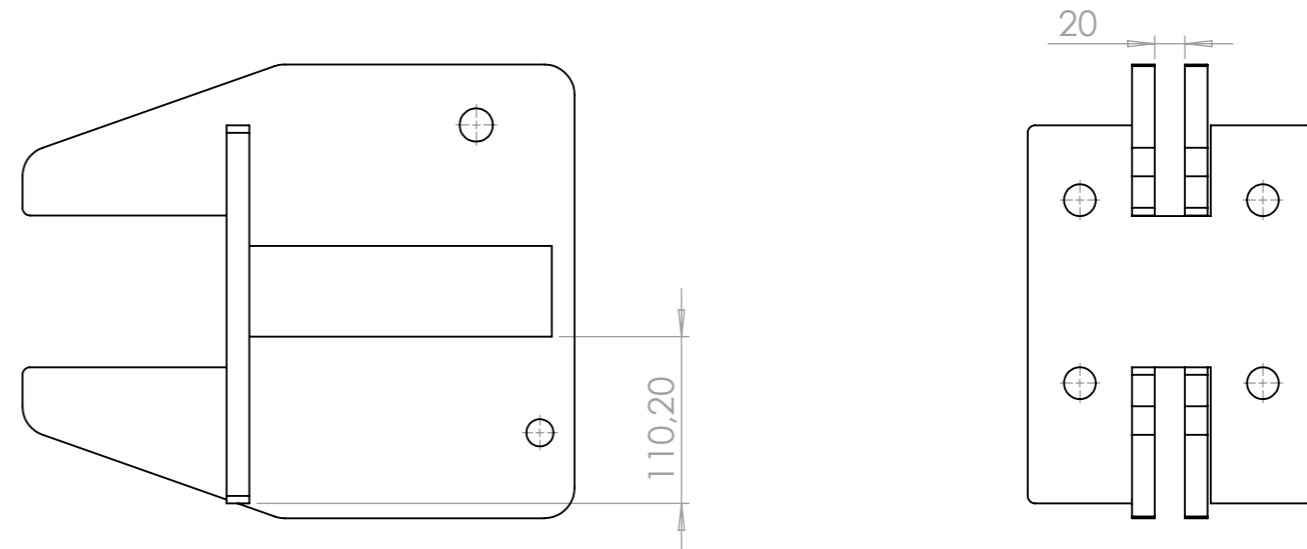
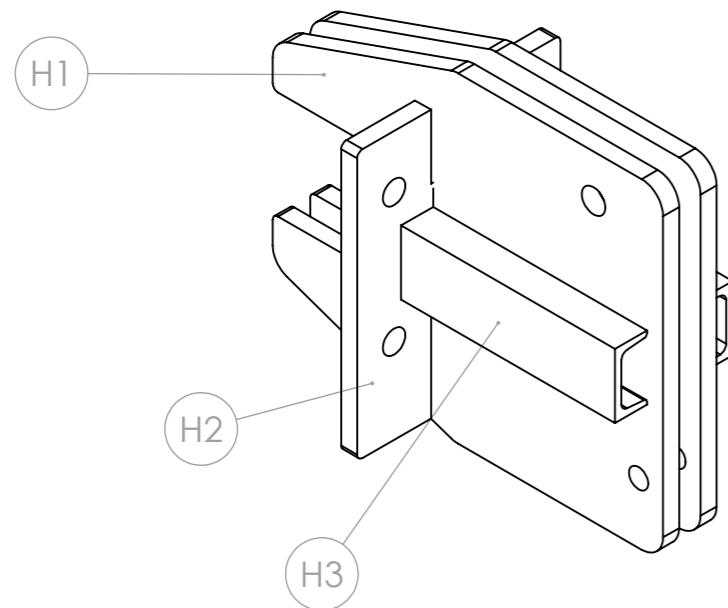

ID	Description	ANGLE1	ANGLE2	p	Longueur	Qté
H1	H1 bride décompacteur			2x Ø18 ; 1x Ø22 ;		2
H2	H2 bride décompacteur			4x Ø21 ;		1
H3	fer U 60 x 30 x 6	0.00	0.00		200	2

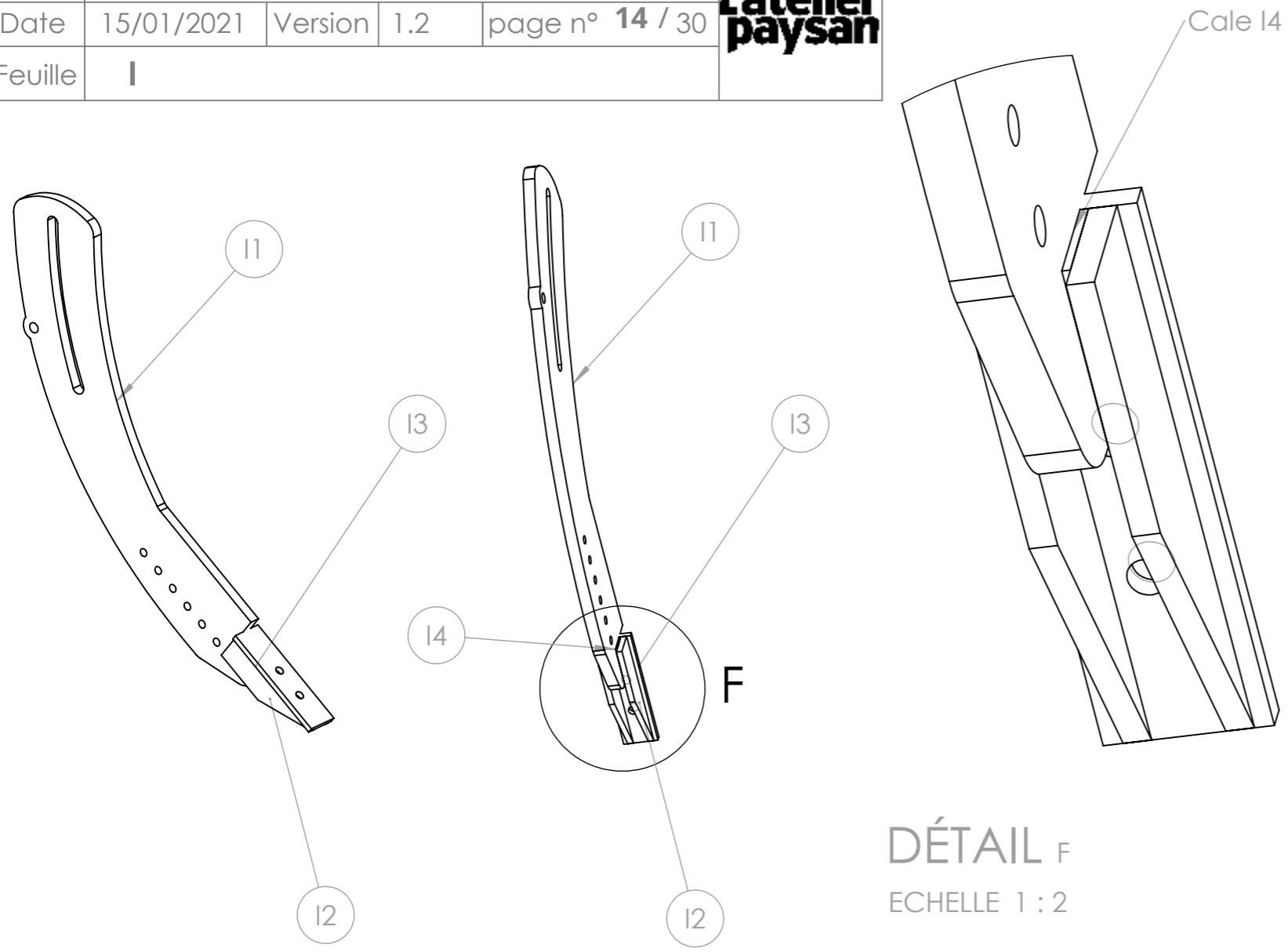

DÉTAIL F  
ECHELLE 1 : 2

ID	Description	ANGLE1	ANGLE2	p	Longueur	Qté
11	11 dent décompacteur					1
12	fer plat 50 x 10	65.16	0.00		208	2
13	fer plat 60 x 10	0.00	0.00		208	1
14	fer plat 40 x 3	0.00	0.00		70	2

**11, 12, 13 sont soudés entre eux.**  
**14 est vissé sur 13, puis on coupe les vis et on les martèle pour sertir le montage**  
**On peut rajouter un point de soudure.**

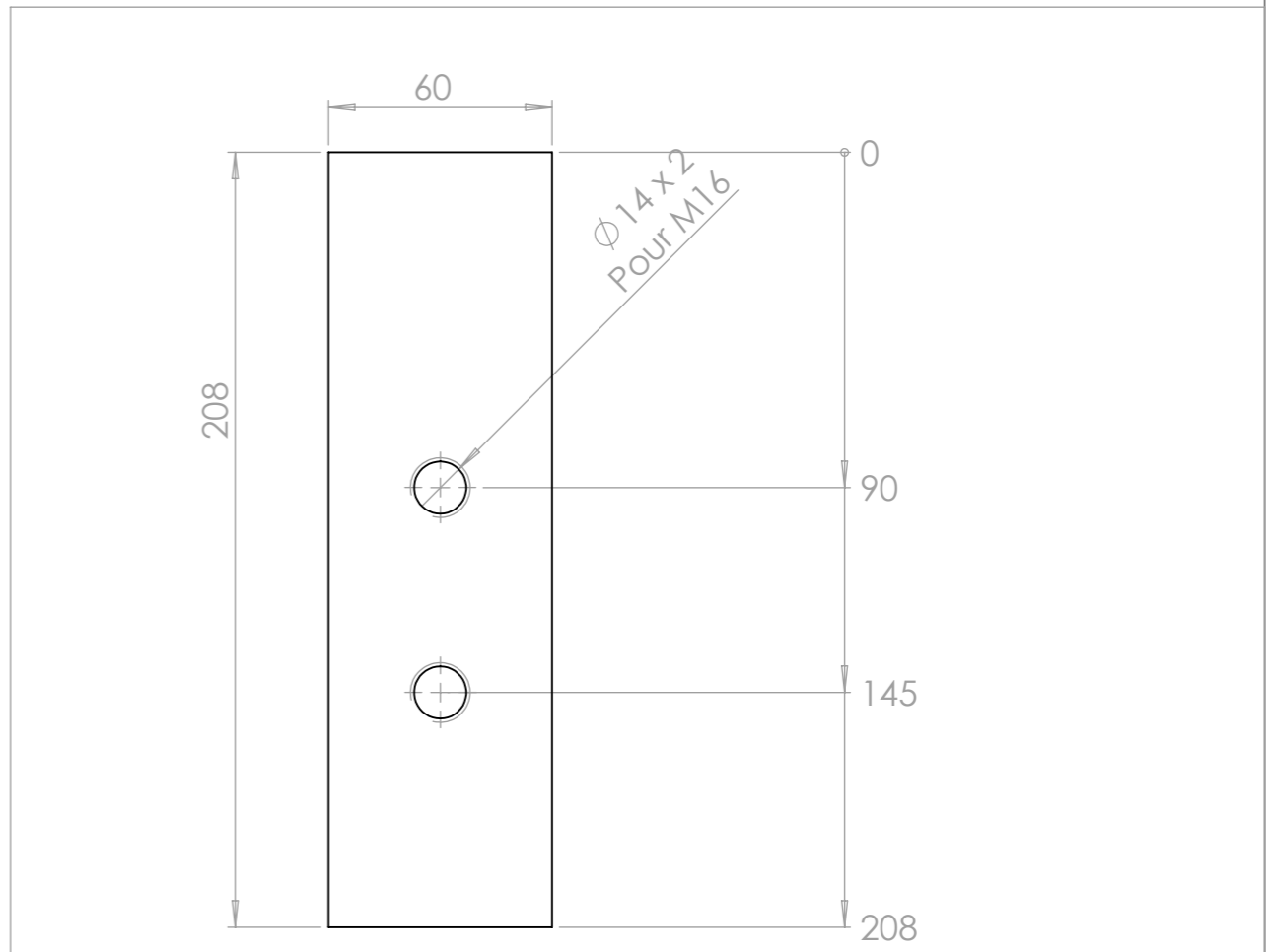

Outil	Rehabilitator			<b>L'atelier paysan</b>	
Date	15/01/2021	Version	1.2		page n° 15 / 30
Feuille	L				

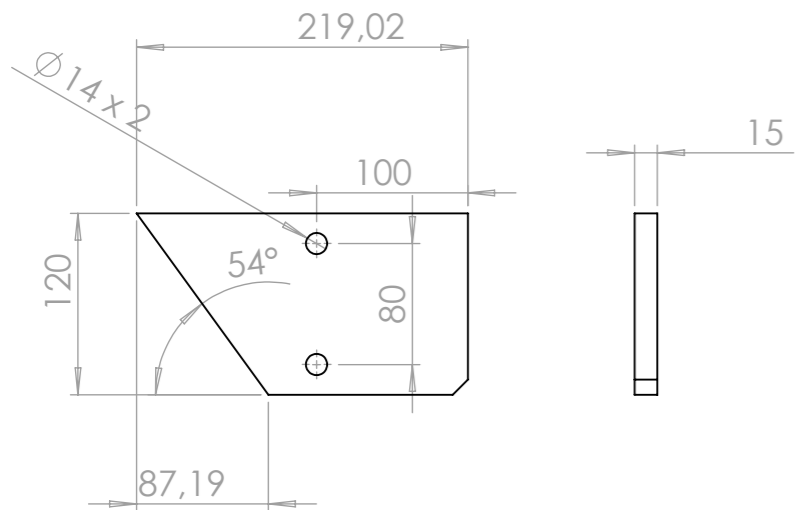

Attention,  
La dent du milieu dispose  
de deux ailettes plus larges

### Dent Milieu

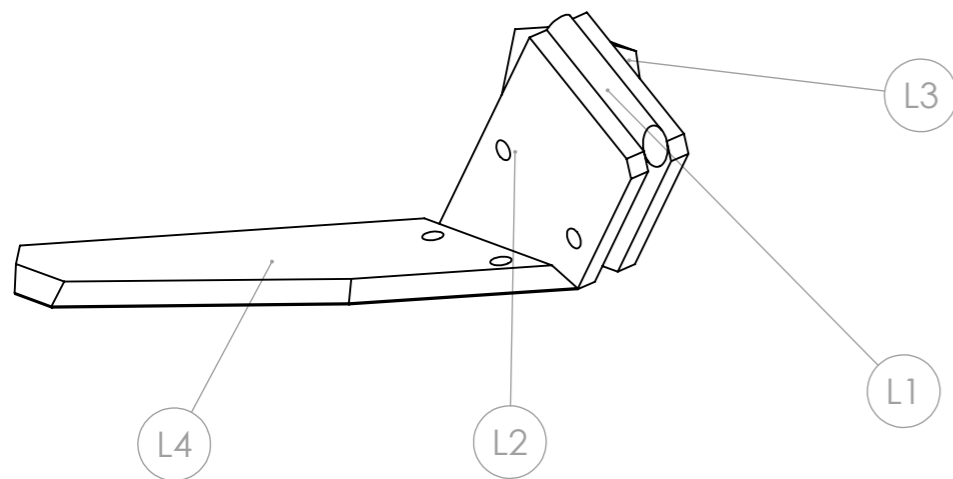

### Dent externes :

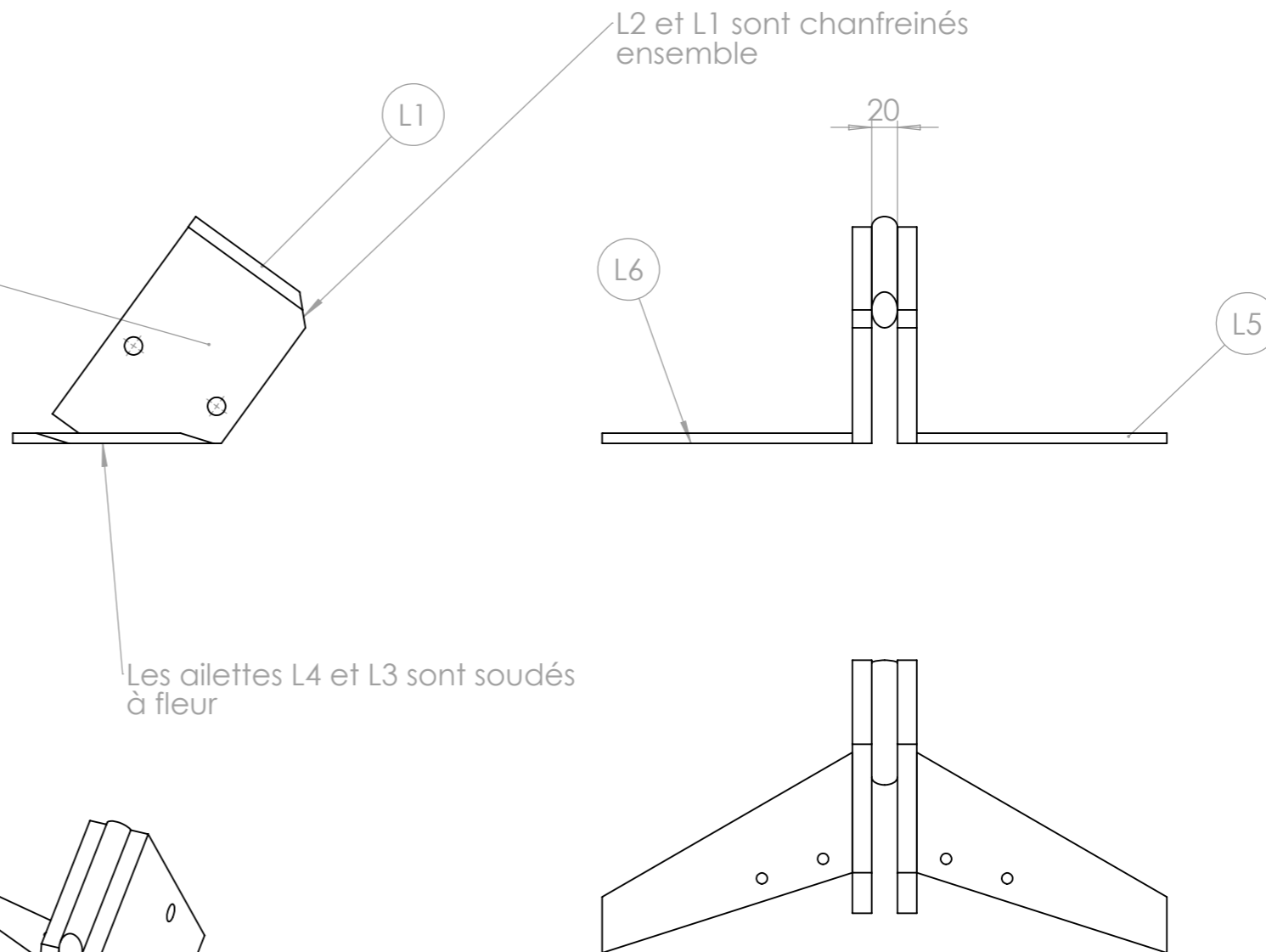

ID	Description	Longueur	Qté
L1	étiré rond Ø20	120	1
L2	L2 ailette décompacteur	219	2
L3	aileron gauche 380 x 110 x 11		1
L4	aileron droite 380 x 110 x 11		1

ID	Description	Longueur	Qté
L1	étiré rond Ø20	120	1
L2	L2 ailette décompacteur	180	2
L5	aileron gauche 225 x 8		1
L6	aileron droite 225 x 8		1

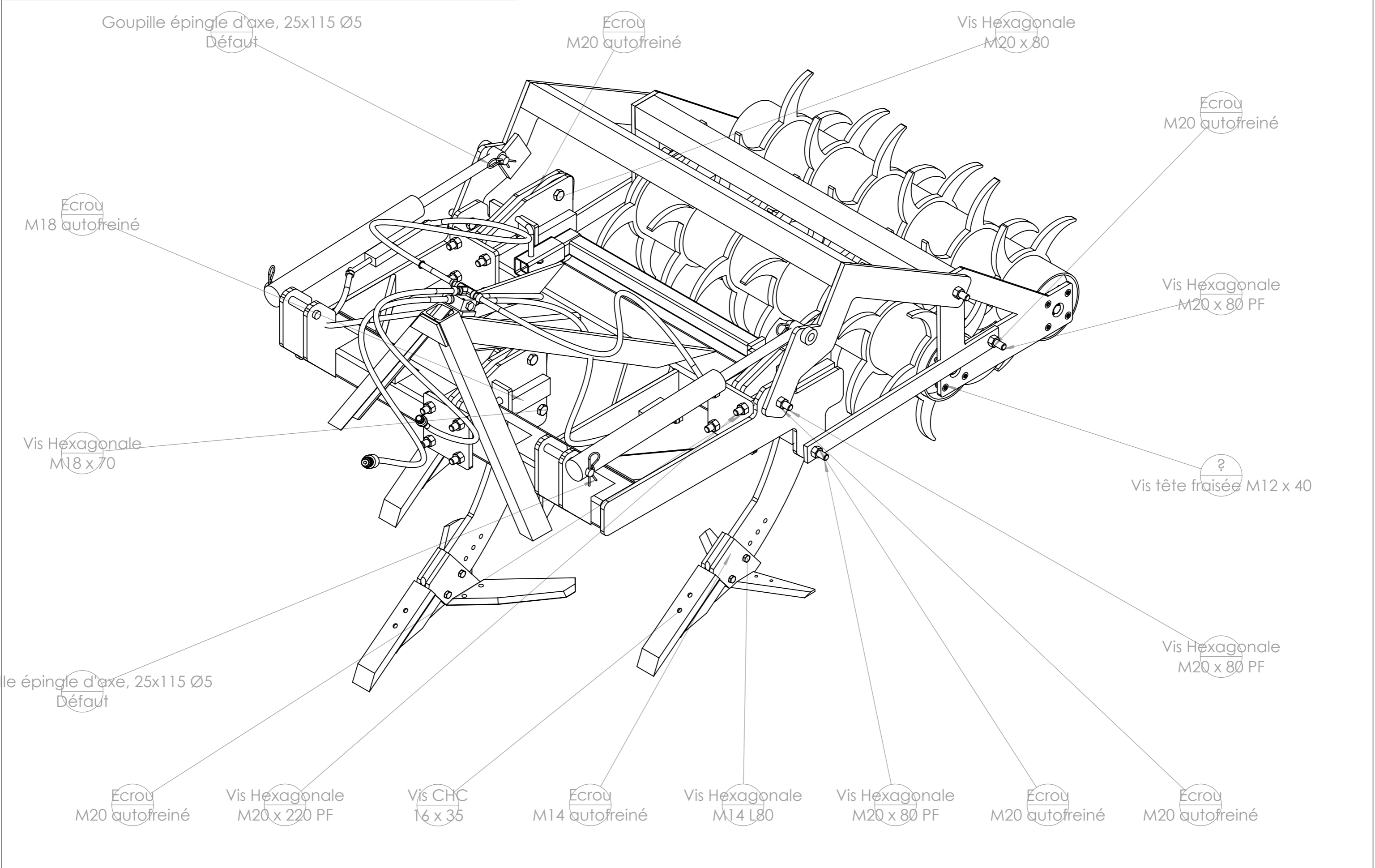

Outil	Rehabilitator			
Date	15/01/2021	Version	1.2	page n° 17 / 30
Pièce	Fournitures globales			Qté 1

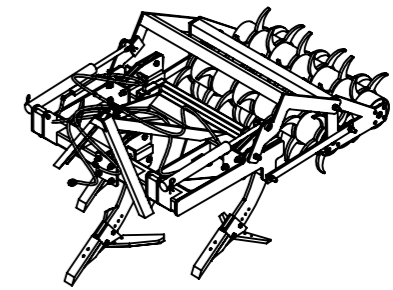

repère	Désignation	ANGLE1	ANGLE2	p	LONGUEUR	Quantité
24210-30206_01	Palier applique carré Ø30					4
Broche 1 - 16 L100	étiré rond Ø16	0.00	0.00	5	175	1
Ecrou	Ecrou M14 autofreiné					6
Ecrou	Ecrou M20 autofreiné					23
Ecrou	Ecrou M18 autofreiné					3
Goupille épingle d'axe, 15x70 Ø4	Goupille épingle d'axe 15x70 Ø4					1
Goupille épingle d'axe, 25x115 Ø5	Goupille épingle d'axe 25x115 Ø5					4
L1	étiré rond Ø20	0	-		120	2
Rondelle	Rondelle Ø16 série LU					4
Vis Hexagonale	Vis hexagonale M14 x 80					6
L6	aileton droite 225 x 8					2
L5	aileton gauche 225 x 8					2
Vis Hexagonale	Vis hexagonale M18 x 70					3
Vis Hexagonale	vis hexagonale M20 x 220 PF					12
Vis Hexagonale	Vis hexagonale M20 x 80					3
Vis Hexagonale	Vis hexagonale M16 x 60					4
Vis Hexagonale	Vis hexagonale M20 x 80 PF					8
corps vérin	Vérin double effet 30 60 400					2
Clapet Anti-retour	Kit clapet anti-retour					2
flexible complet	Flexible 2.5m, limiteur débit, push-pull					1
coupleur push-pull	Coupleur push-pull					1
Flexible cultibutte	Flexible nu 2.5m					1
adaptateur mâle-mâle	adaptateur mâle-mâle 3/8 BSP - M18x1.5					6
adaptateur mâle-mâle	Adaptateur mâle-mâle BSP 3/8					1
LimiteurDebit	Limiteur de débit bidirectionnel 3/8 BSP					1
bague etanche	Bague d'étanchéité BSP 3/8					8
diviseur de débit	Diviseur de débit 3/8-3/8 5-10l					1
Flexible cultibutte	flexible nu 1.2m					1
Flexible cultibutte	flexible nu 1.2m					1
flexible complet	Flexible 2.5m, push-pull					1
coupleur push-pull	Coupleur push-pull					1
Flexible cultibutte	Flexible nu 2.5m					1
adaptateur mâle-mâle	adaptateur mâle-mâle 3/8 BSP - M18x1.5					6
bague etanche	Bague d'étanchéité BSP 3/8					7
Té	Té égal 3/8 BSP					1
Flexible cultibutte	flexible nu 1.2m					1
Flexible cultibutte	flexible nu 1.2m					1
J1	J1 platine bride décompacteur					3
L1	étiré rond Ø20	0	-		120	1
L3	aileton gauche 380 x 110 x 11					1
L4	aileton droite 380 x 110 x 11					1
E2	E2 support rouleau décompacteur					2
E4	Cornière 80 x 80 x 8	0	0		1260	1
A5	Tube rectangulaire 150 x 100 x 6	0.00	0.00		1260	2
A11	Tube rectangulaire 150 x 100 x 6	35.10	54.90		330	2

repère	Désignation	ANGLE1	ANGLE2	p	LONGUEUR	Quantité
A12	Tube rectangulaire 150 x 100 x 6	36.08	53.92		315	2
A13	fer plat 60 x 15	0.00	0.00		96	1
A15	tube carré 60 x 4	0.00	0.00	1x Ø17 ;	150	1
H1	H1 bride décompacteur			2x Ø18 ; 1x Ø22 ;		6
H2	H2 bride décompacteur			4x Ø21 ;		3
H3	fer U 60 x 30 x 6	0.00	0.00		200	6
I1	I1 dent décompacteur					3
I2	fer plat 50 x 10	65.16	0.00		208	6
I3	fer plat 60 x 10	0.00	0.00		208	3
F3	Cornière 80 x 80 x 8	0	0		1300	1
F2	étiré rond Ø25	0	0	1x Ø5 ;	75	2
D1	fer plat 60 x 15	0	0	2x Ø20 ;	800	2
G1	tube carré 50 x 3	0	0		750	1
G3	tube carré 50 x 3	0	0	2x Ø17 ;	205	1
A1	fer plat 100 x 15	0.00	0.00		500	2
A6	UPN 80 x 45	33.27°	33.27°		740	1
A7	Tôle triangle intérieure					1
A8	Fer plat 60 x 10	33.27°	33.27°		148	1
A9	UPN 80 x 45	33.27°	-		723	1
A10	A10 renfort chassis décompacteur	65.59	24.41			2
A14	étiré rond Ø25	0.00	0.00	1x Ø5 ;	210	2
A4	A4 support vérin chassis décompacteur	0.00	0.00		305	4
A16	fer plat 100 x 15	0.00	45.00		100	4
C1	Tube rond 219,1 x 6,3	0.00	0.00		1250	1
C2	étiré rond Ø30	0.00	0.00		1260	1
C4	C4 coupelle rouleau décompacteur					2
C1	Tube rond 219,1 x 6,3	0.00	0.00		1250	1
C2	étiré rond Ø30	0.00	0.00		1260	1
C4	C4 coupelle rouleau décompacteur					2
I4	fer plat 40 x 3	0.00	0.00		70	6
L2	L2 ailette décompacteur	-	0			2
Vis CHC	Vis CHC M16 x 35					6
L2	L2 ailette décompacteur	0	0			4
F4	Bague fournée Øint 25 - Øint 50 - L 20					2
G2	fer plat 60 x 15	0	0		60	1
C3	étaille rouleau décompacteur					6
C3	étaille rouleau décompacteur					7
Pointe dent décompacteur	pointe dent décompacteur					3
M1	pointe dent décompacteur					1
F1	F1 bielle supérieure décompacteur	90	0	1x Ø25 ; 1x Ø20 ;		2
F5	fer plat 100 x 15	0	0		106	2
A3	A3 poutre chassis décompacteur	-	90.00			2
Vis tête fraisée_V2						16

Outil	Rehabilitator				
Date	15/01/2021	Version	1.2		page n° 18 / 30
Feuille	A3				



A3

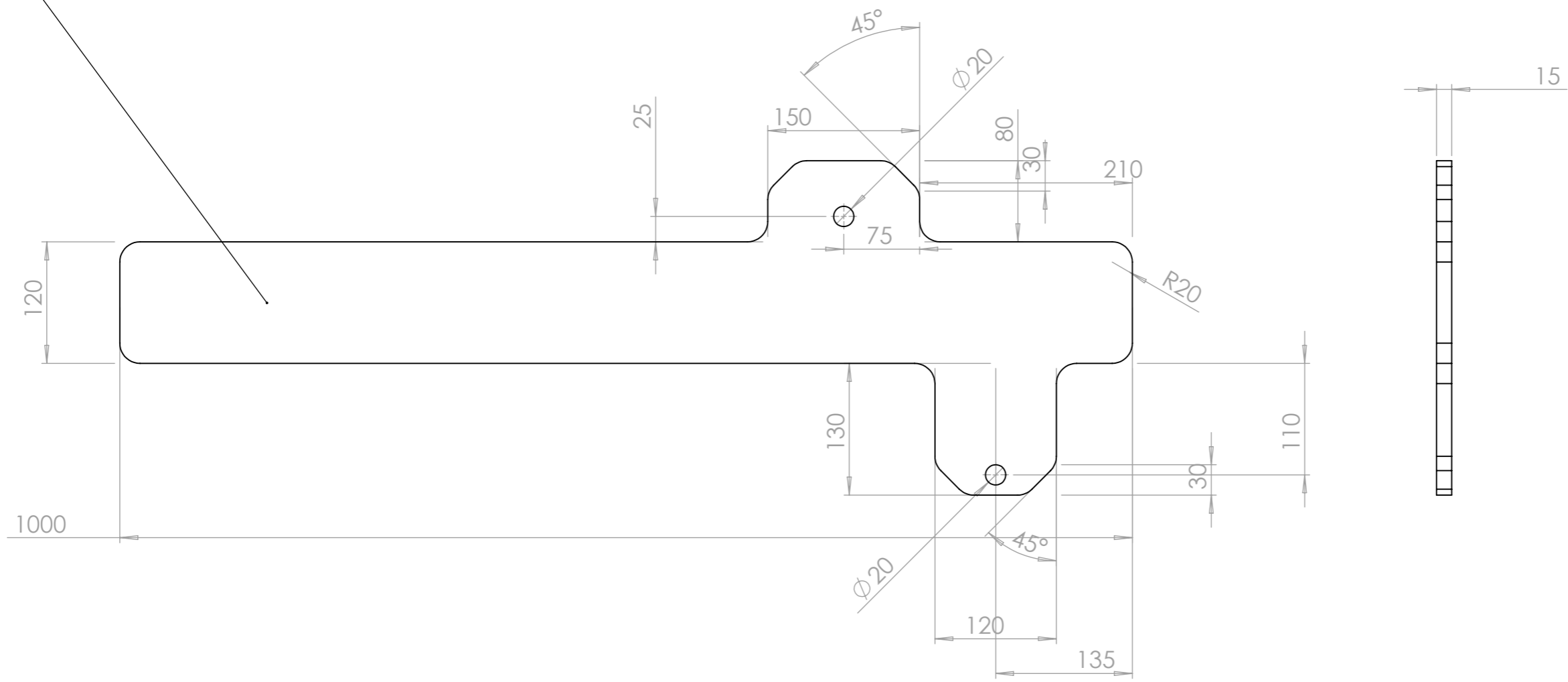

Acier S235

Outil	Rehabilitator				
Date	15/01/2021	Version	1.2		page n° 19 / 30
Feuille	A4				



A4

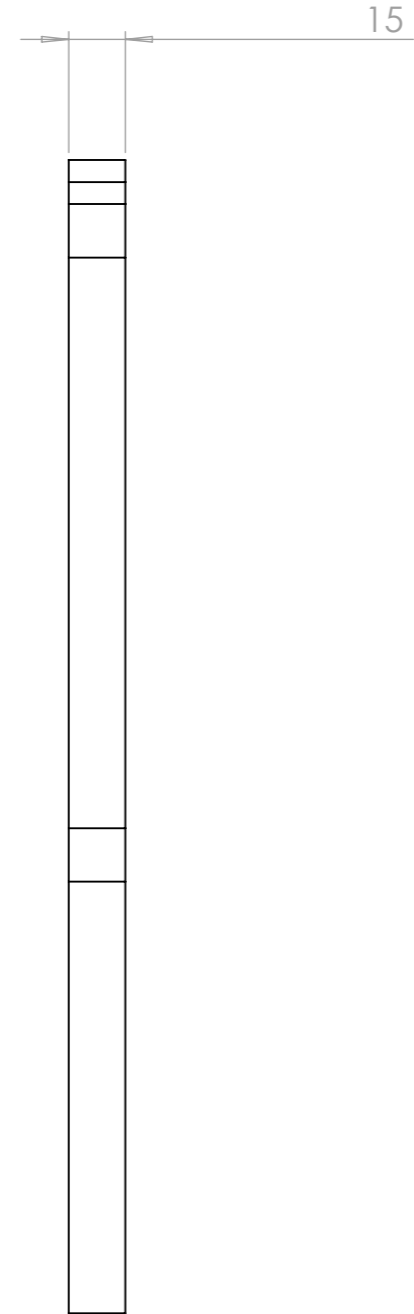
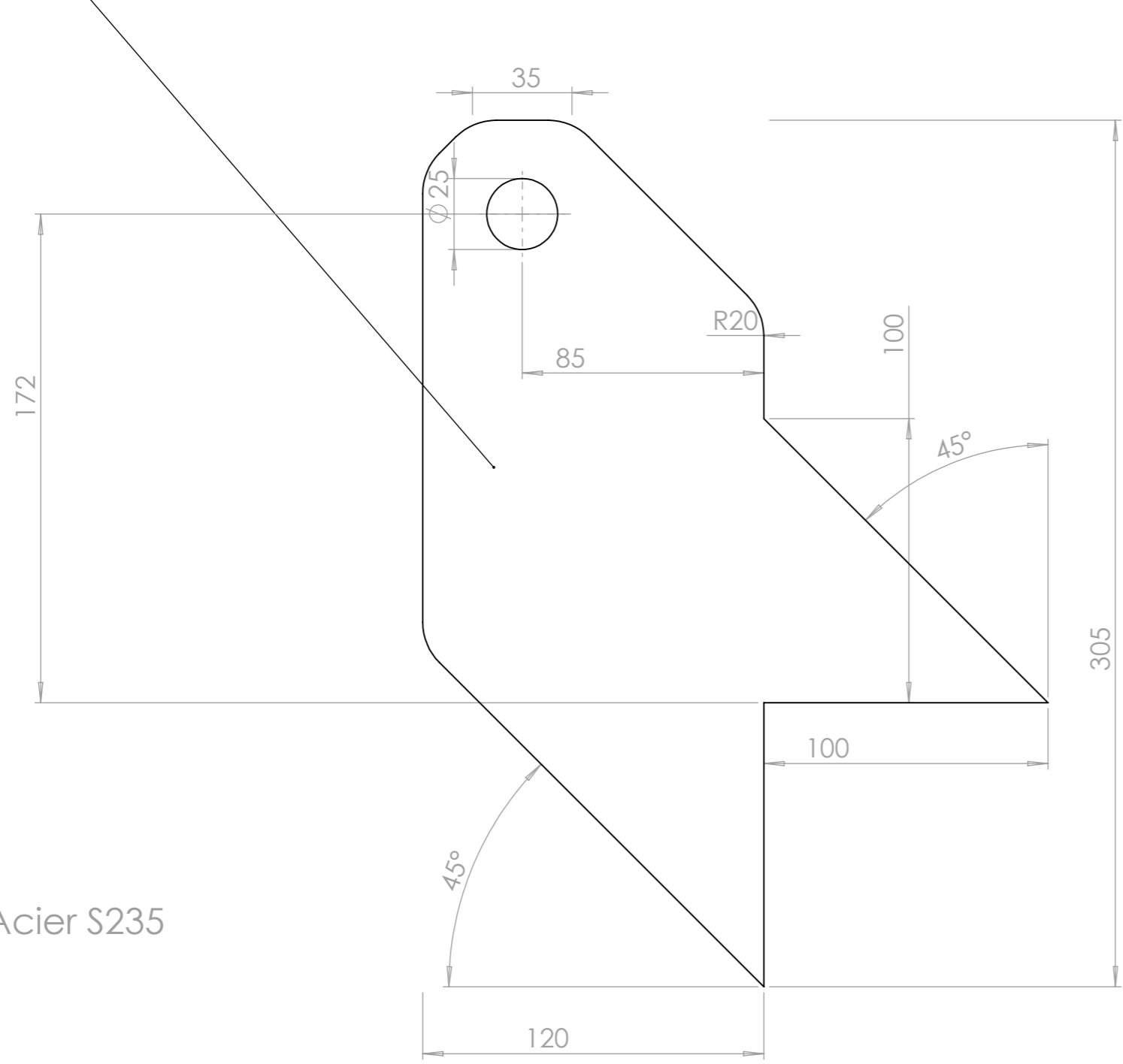

Acier S235

Outil	Rehabilitator		
Date	15/01/2021	Version	1.2
Feuille	A10		

A10

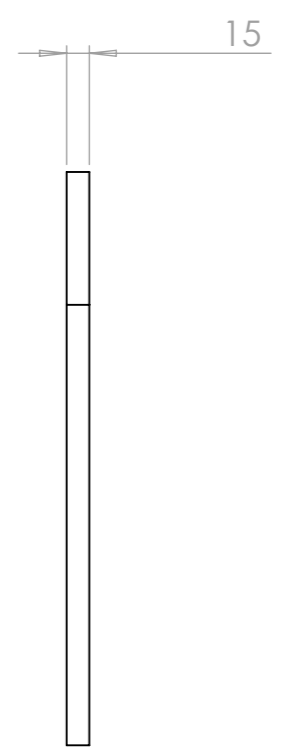
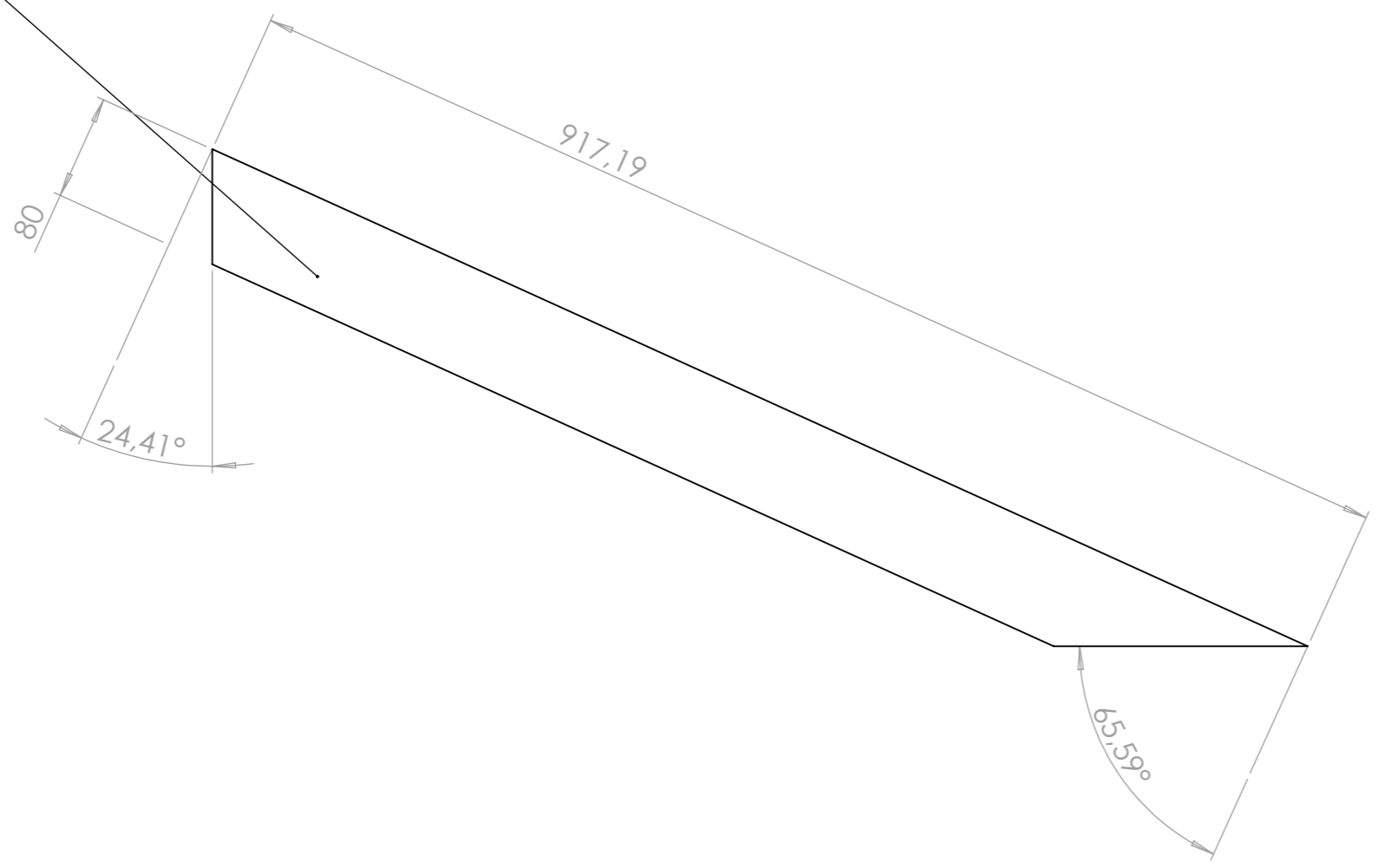

Acier S235

Outil	Rehabilitator				
Date	15/01/2021	Version	1.2		page n° 21 / 30
Feuille	C3				



C3

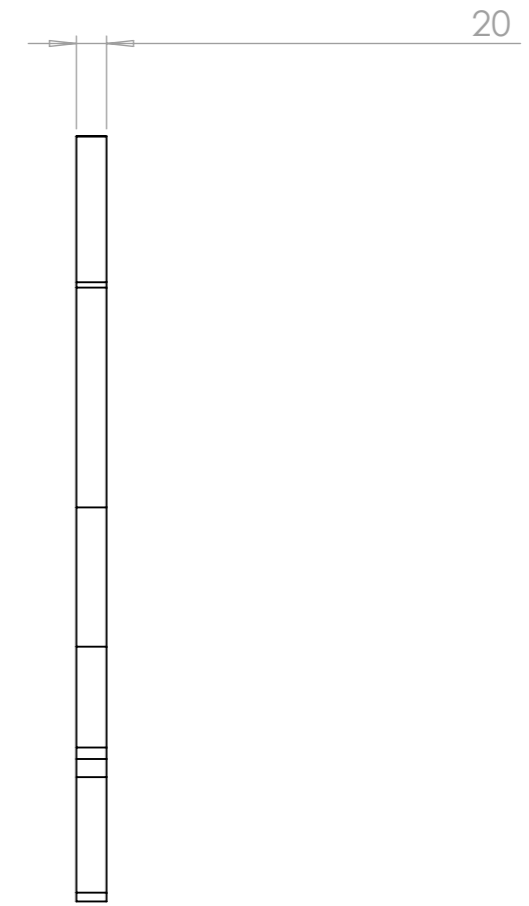
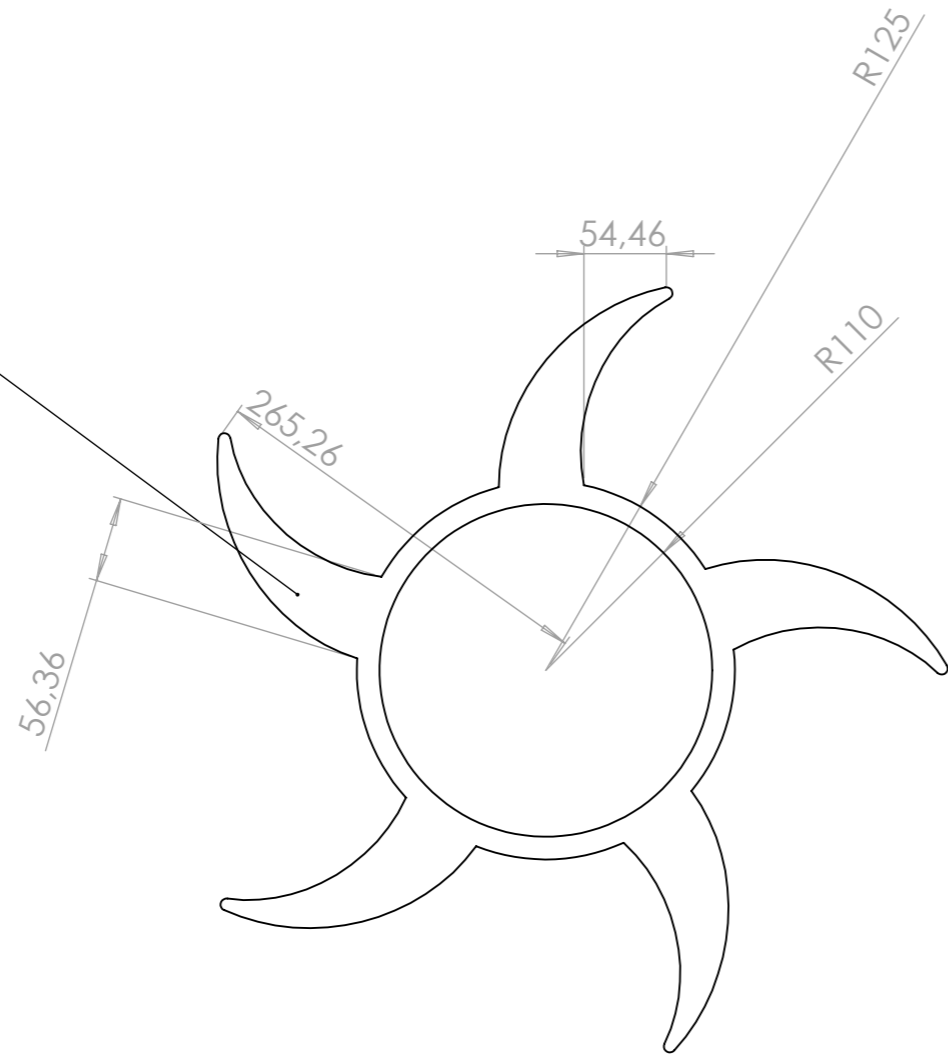

Acier S355

Outil	Rehabilitator				
Date	15/01/2021	Version	1.2		page n° 22 / 30
Feuille	C4				



C4

Acier S235

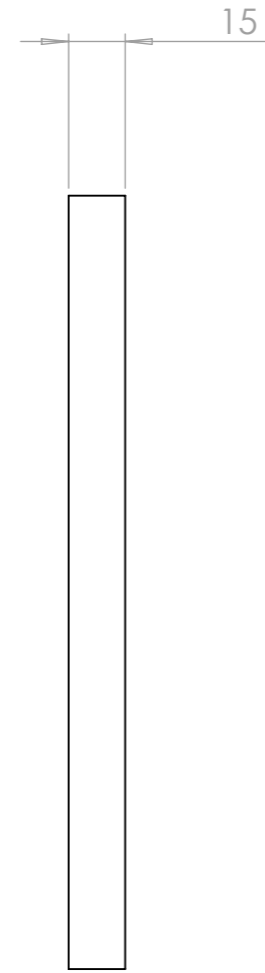
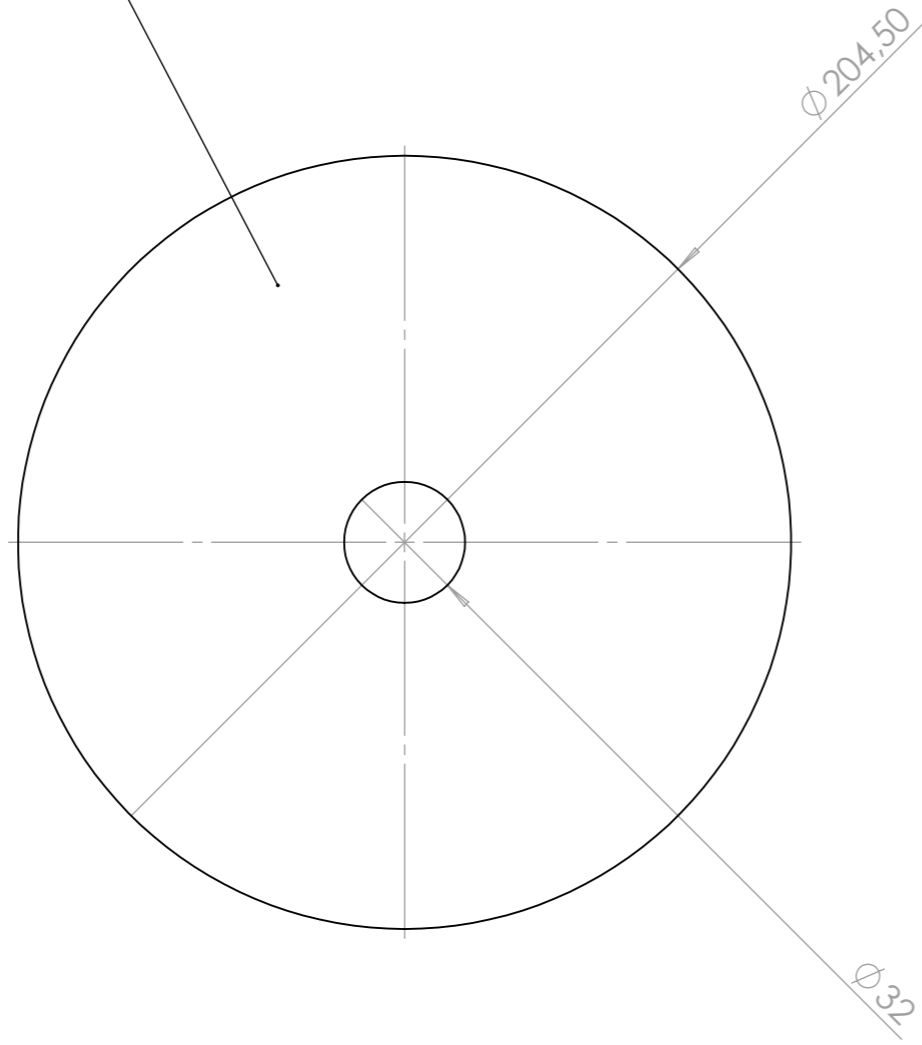



Outil	Rehabilitator				
Date	15/01/2021	Version	1.2		page n° 24 / 30
Feuille	F1				



F1

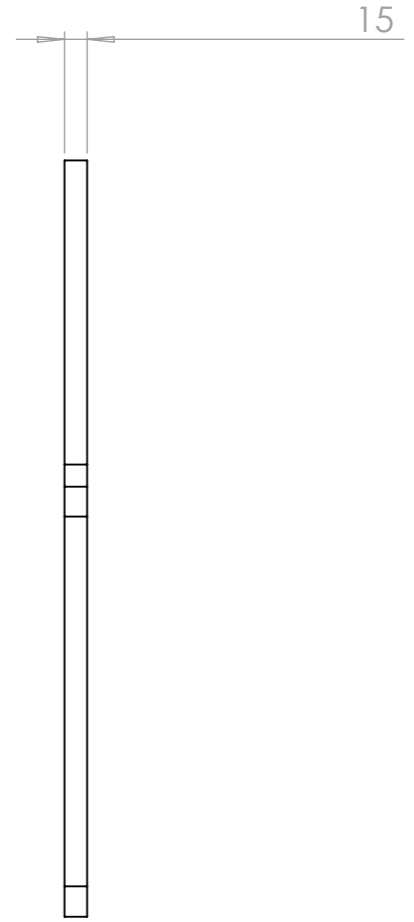
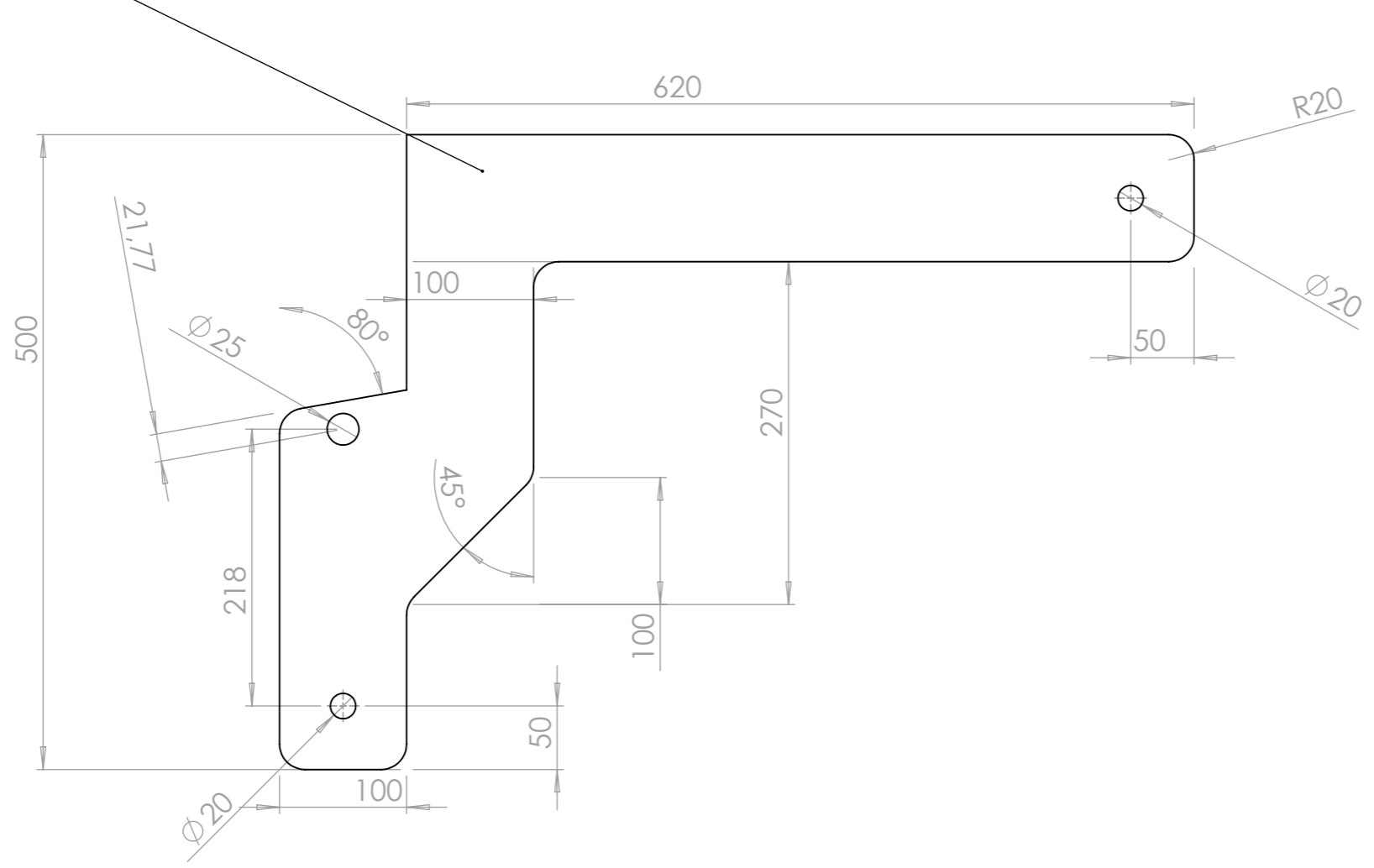

Acier S235

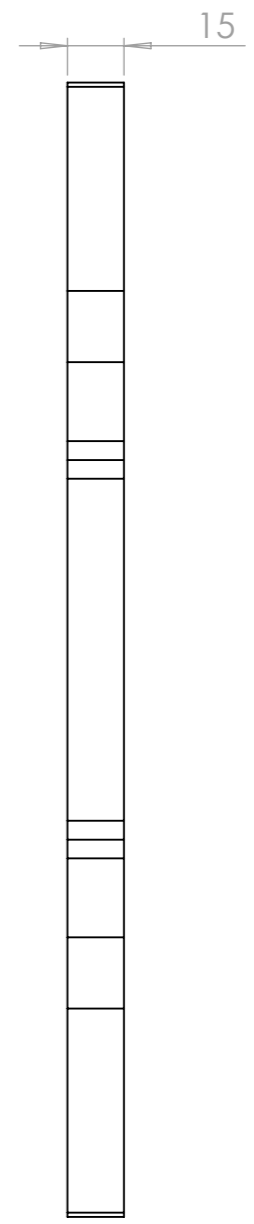
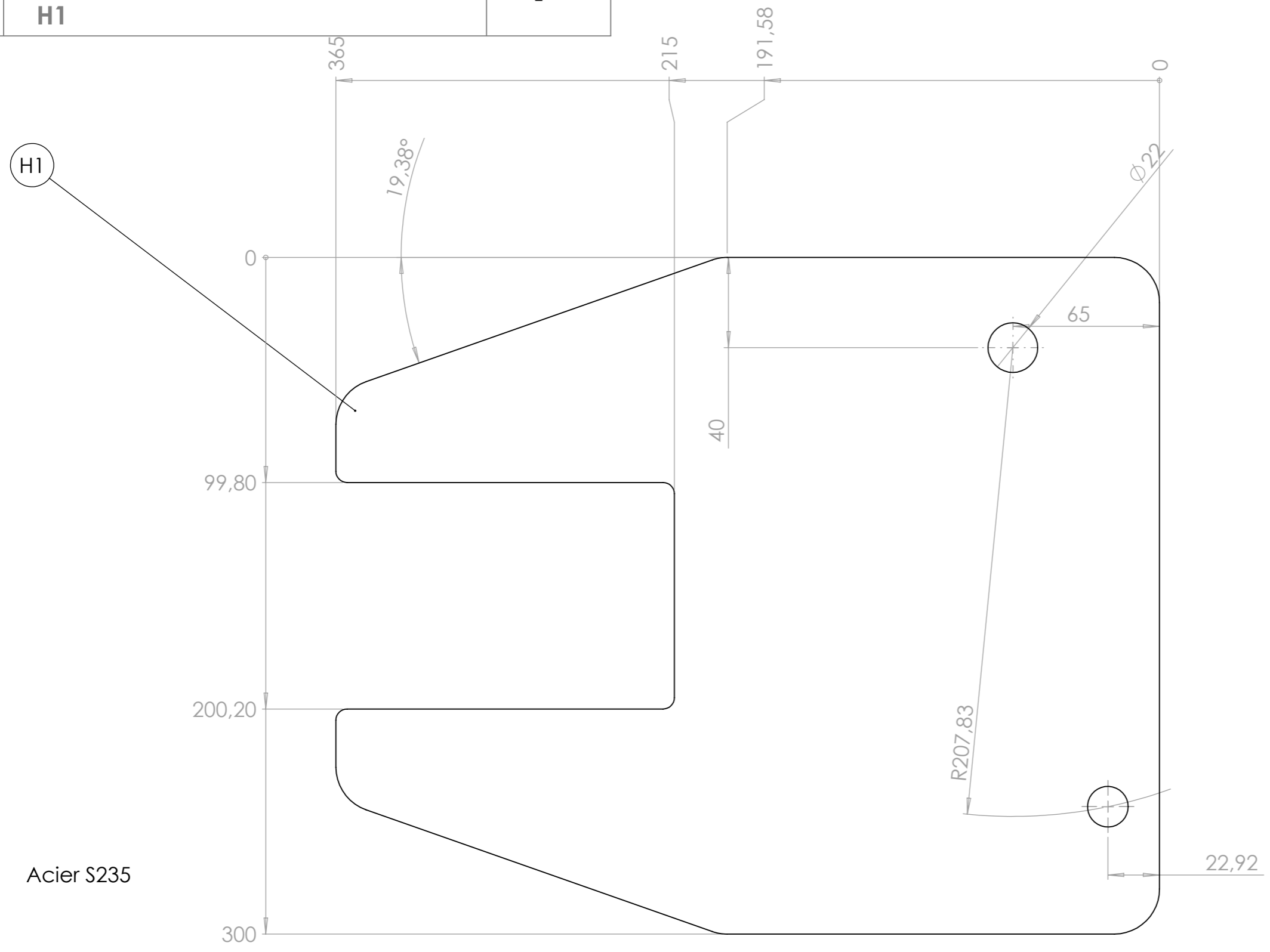

Outil	Rehabilitator				
Date	15/01/2021	Version	1.2		page n° 26 / 30
Feuille	H2				



Acier S235

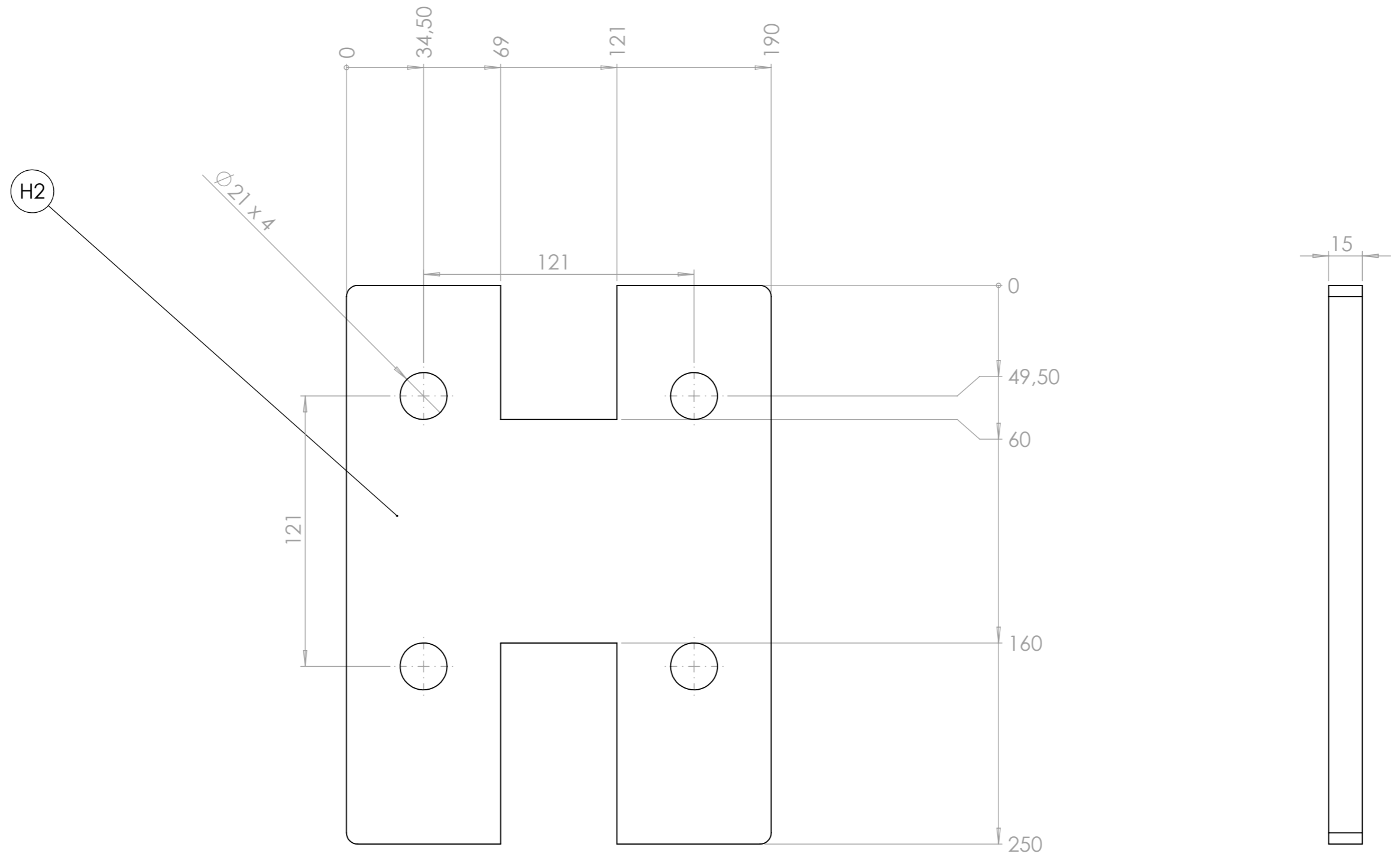



Outil	Rehabilitator				
Date	15/01/2021	Version	1.2		page n° 28 / 30
Feuille	J1				



Acier S235

J1

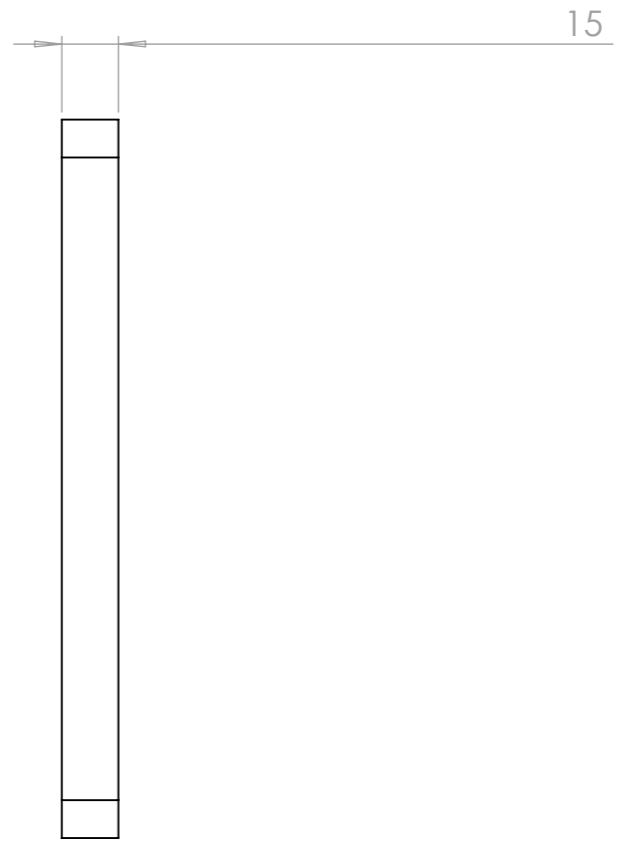
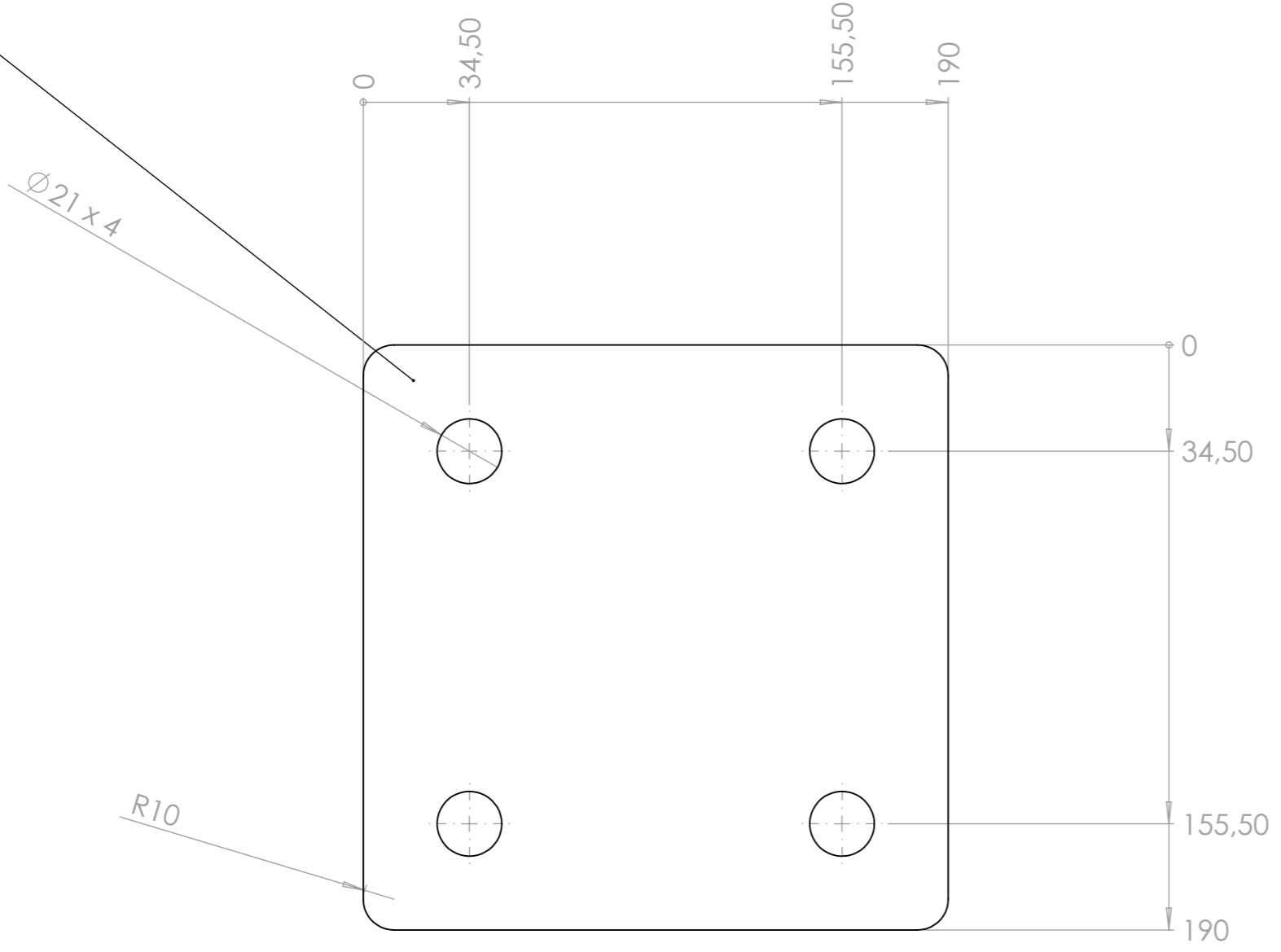

Outil	Rehabilitator				
Date	15/01/2021	Version	1.2		page n° 29 / 30
Feuille	L2				



L2

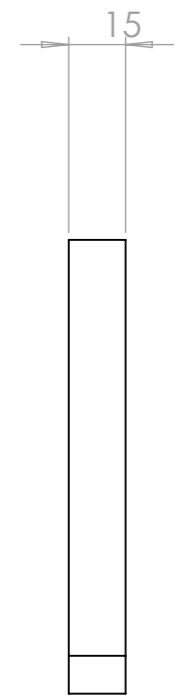
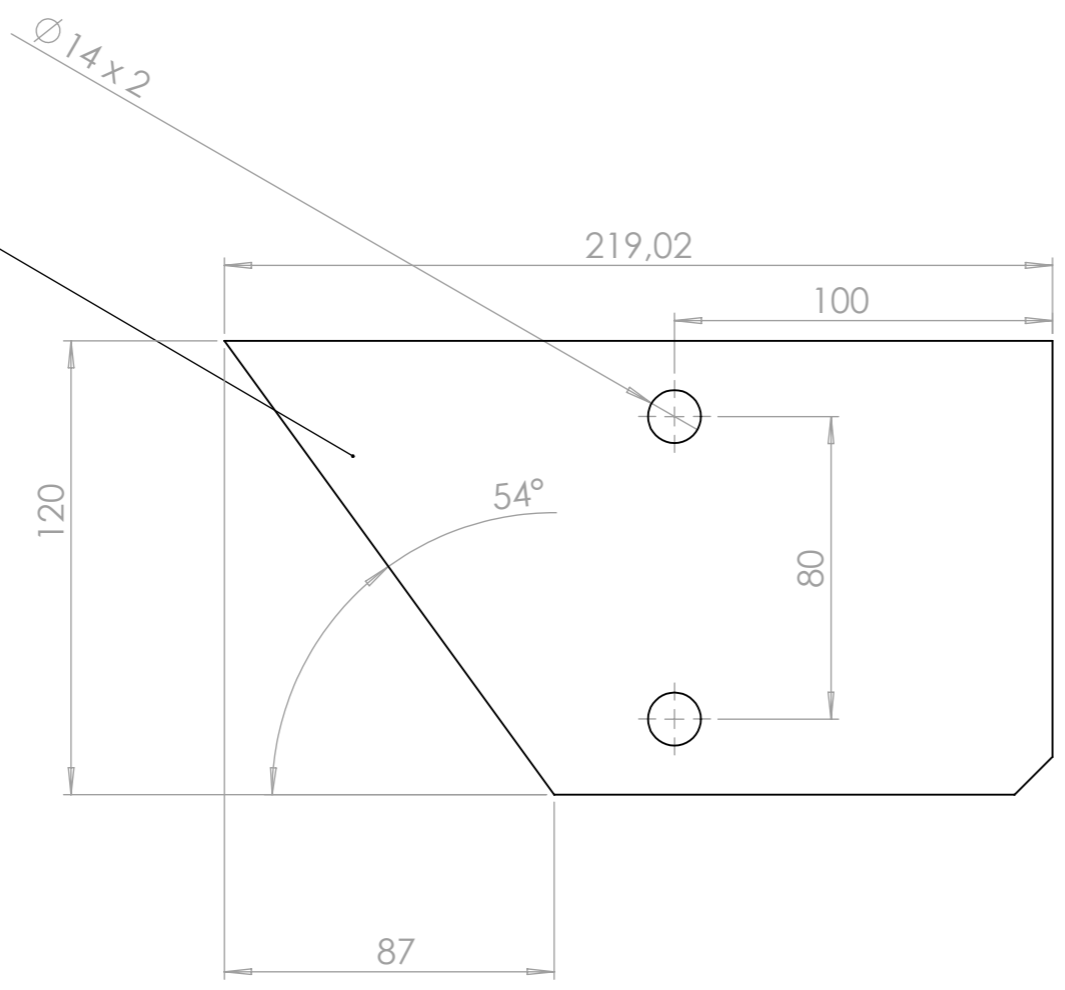

Acier S235

Outil	Rehabilitator				
Date	15/01/2021	Version	1.2	page n° 30 / 30	
Pièce	Contributions		Qté	1	



Les travaux pour réaliser la présente mise à jour ont bénéficié d'une contribution des collectivités publiques :



Cette action est cofinancée par le Fonds européen agricole pour le développement rural : l'Europe investit dans les zones rurales.



Cette mise à jour, comme les précédentes, a bénéficié de la contribution bénévole et décisive des nombreux(es) paysan(ne)s, membres formels ou informels du collectif L'Atelier Paysan.

