

Version	1.0	Qté	1	
Date	17/02/2015			
Outil	Semoir SD			
Pièce	C - poutre pivotante			

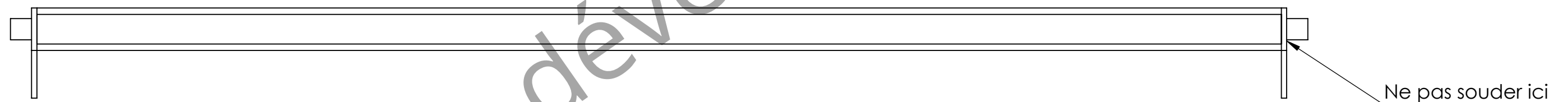
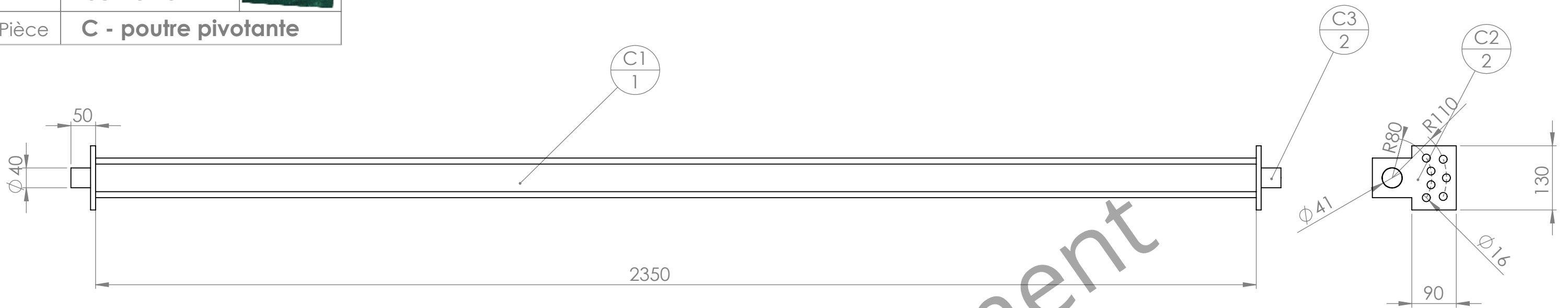

Commencer par assembler C3 et C2 ensemble, en utilisant A2 et ses percages comme gabarit pour assurer la coaxialité des trous.

Pas de cordon de soudure dans l'angle entre C2 et C3 : uniquement le cordon à plat.

Un assemblage C2+C3 peut être soudé à C1, le deuxième doit attendre que l'ensemble soit monté sur le bâti A.

N°	Désignation	Longueur	Qté
C1	tube carré 80 x 6	2350	1
C2	compas de réglage semoir SD		2
C3	étiré rond Ø40	50	2

Version	1.0	Qté	1	
Date	17/02/2015			
Outil	Semoir SD			
Pièce	D - chape de dent			

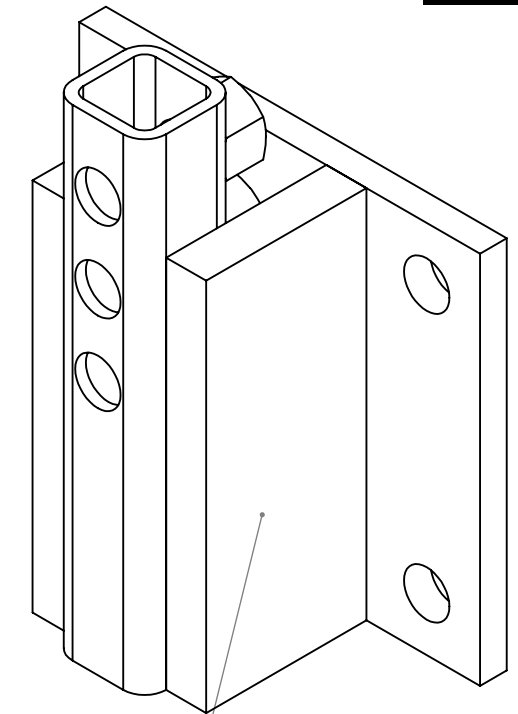
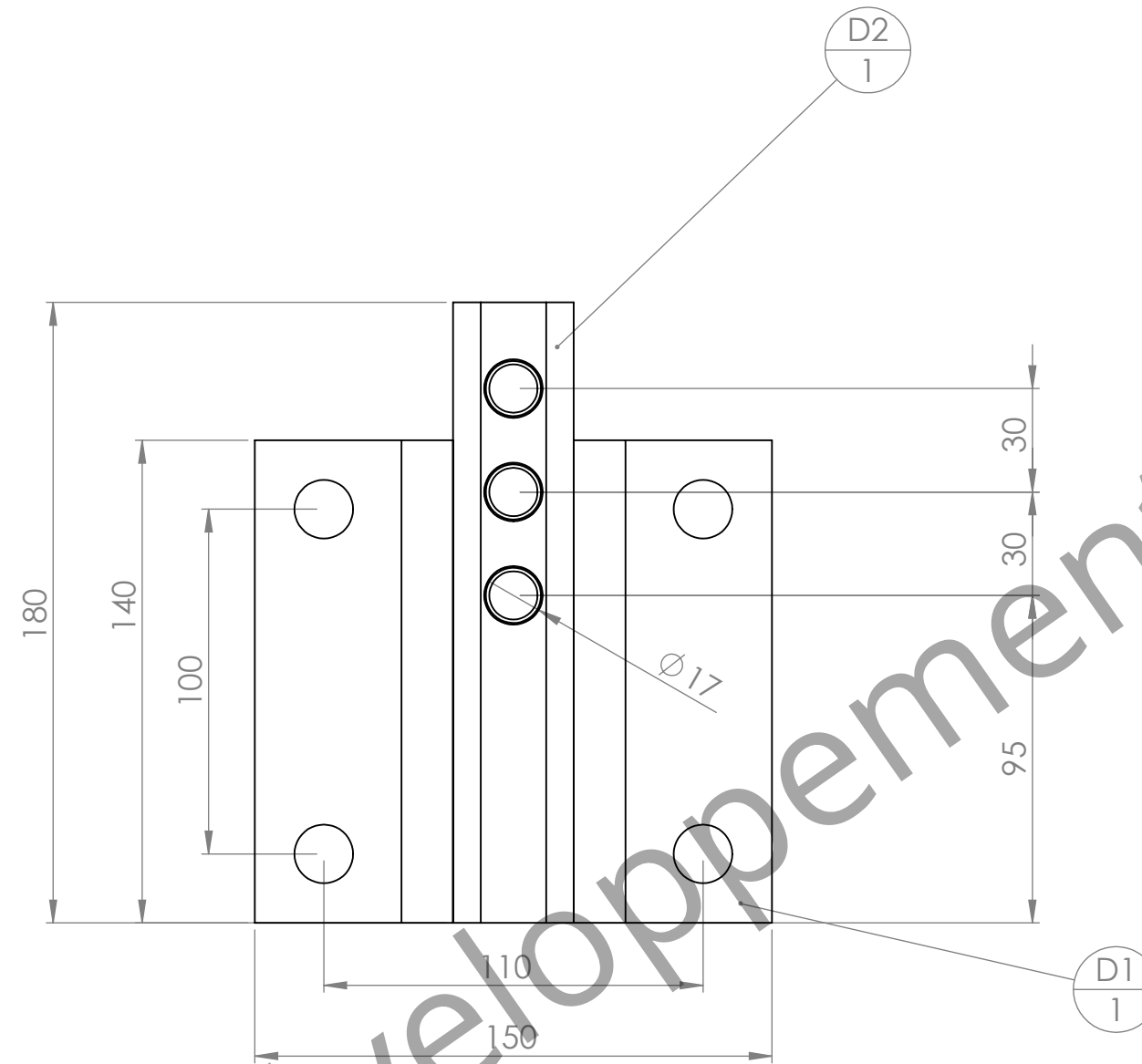

**Ne pas souder les tubes carrés D2 sur D3 avant d'avoir une mesure précise de l'angle d'attaque des socs !
L'inclinaison de ces tubes carrés permettra de compenser un défaut d'angle au niveau des socs.**

En développement

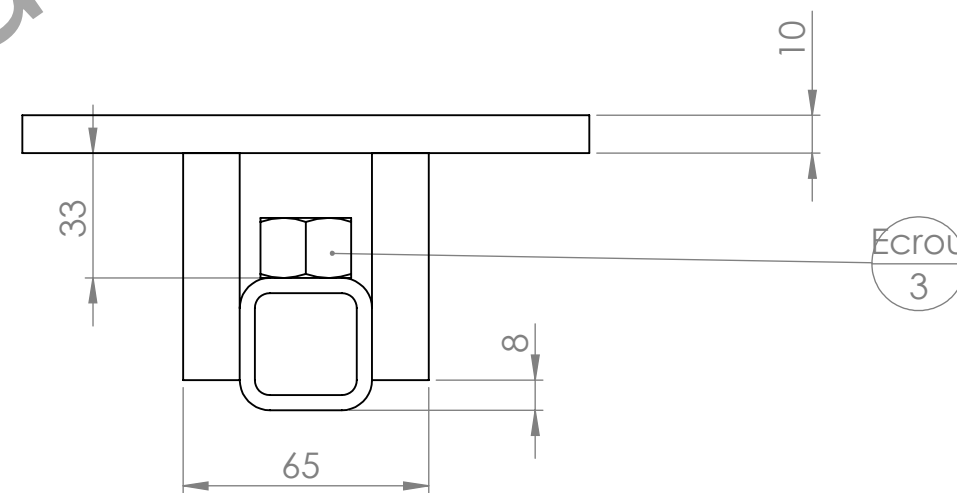

N°	Désignation	Longueur	Qté
D1	chape de dent semoir SD		1
D2	tube carré 35 x 4	180	1
D3	Fer plat 60 x 15	140	2
Ecrou	Ecrou M16 brut		3

Version	1.0	Qté	1
Date	17/02/2015		
Outil	Semoir SD		
Pièce	E - bras de disque		

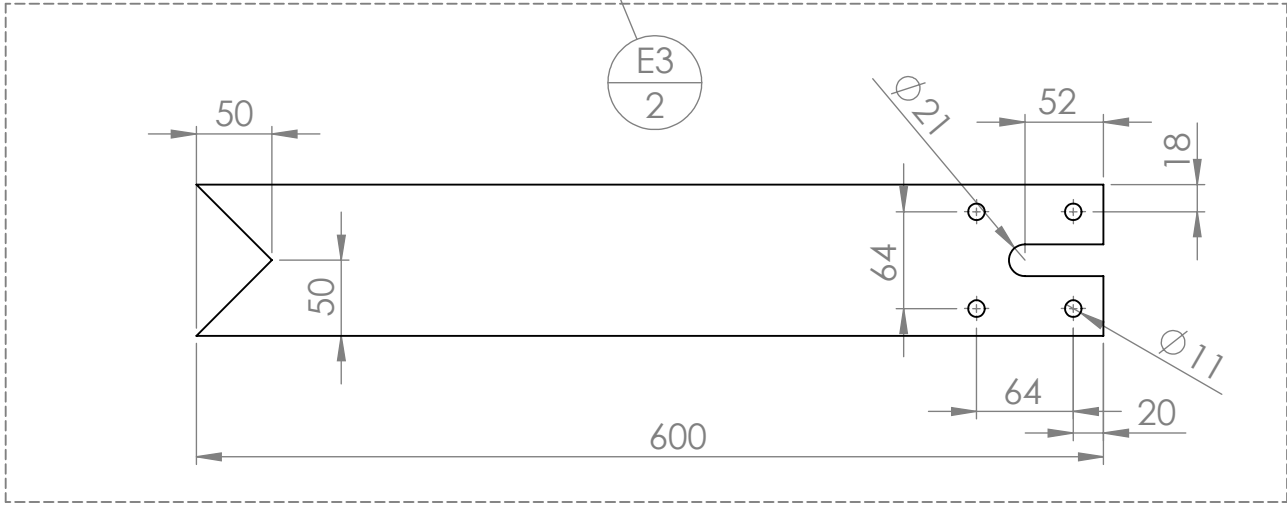
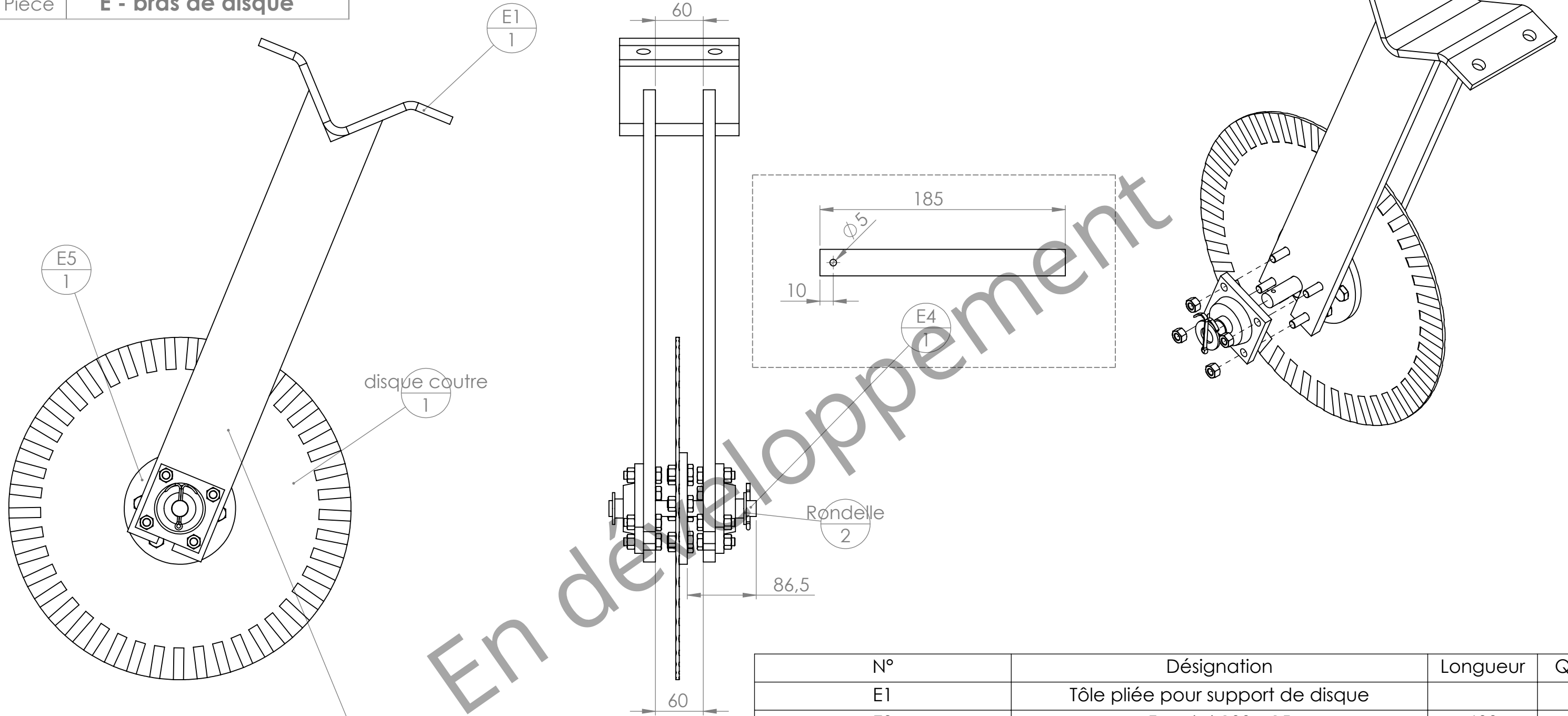

N°	Désignation	Longueur	Qté
E1	Tôle pliée pour support de disque		1
E3	Fer plat 100 x 15	600	2
E4	étiré rond Ø20	185	1
E5	coupelle 6 trous disque coutre semoir SD		1
disque coutre	Disque coutre 430 x 4,5		1
Rondelle	Rondelle Ø20 série MU		2
palier applique TY 20 TF	palier applique Ø20		2
Vis Hexagonale	Vis hexagonale M10 x 40		8
Ecrou	Ecrou M10 autofreiné		14
Vis Hexagonale	vis hexagonale M10 x 25		6
ISO 1234-5x80-C	Goupille fendue 5 x 80		1

Version	1.0	Qté	1	
Date	17/02/2015			
Outil	Semoir SD			
Pièce	R - Roue à manivelle			

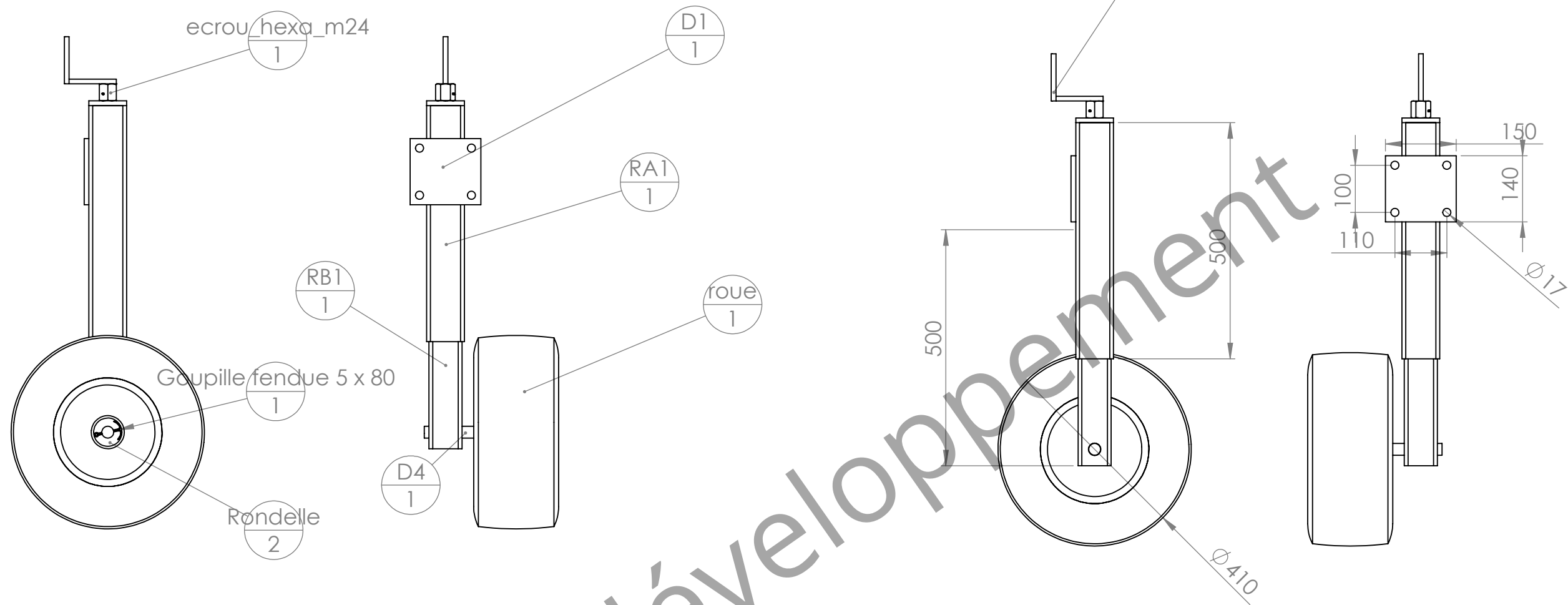

N°	Désignation	Longueur	Qté
RA1	tube carré 80 x 4	500	1
RA2	Fer plat 80 x 10	80	1
RB1	tube carré 70 x 4	500	1
RD1	fer rond Ø10	100	2
D1	châpe de dent semoir SD		1
D4	étiré rond Ø25	260	1
ecrou_carre_m24	Ecrou carré M24 Trapezoidal - Pas 5mm		1
tige_filetee	Tige Filetée M24 Trapezoidal - Pas 5mm	500	1
demi_ecrou_hexa_m24	Ecrou six pans M24 Trapezoidal Pas 5mm		1
ecrou_hexa_m24	Ecrou six pans M24 Trapezoidal Pas 5mm		1
Goupille_elastique	Goupille Elastique 40 x 3.5		1
roue	Roue de rateau-faneur 16-6, 50-8 axe Ø25		1
ISO 1234-5x80-C	Goupille fendue 5 x 80		1
Rondelle	Rondelle Ø24 série LU		2