

Outil	Distributeur multigraine				
Date	22/01/2021	Version	1.1	page n° 1 / 25	
Pièce	Préambule			Qté 1	



Avant de commencer

La présente version est le résultat des évolutions par l'usage, d'expérimentations paysannes quotidiennes, des ajustements pratiques issus des retours des participants aux nombreuses formations et journées de terrain collectives.

L'autoconstruction de votre outil à l'aide de ce tutoriel n'est que le début de votre aventure. Si cette machine est pertinente en l'état pour de nombreux contextes, vous allez devoir l'adapter, la régler, la modifier pour l'ajuster à votre projet agronomique, vos itinéraires techniques, vos conditions pédo-climatiques. Vous allez donc faire vivre cette machine.

Félicitations, vous êtes en passe de devenir constructeur d'outils et machines agricoles homologué CE! Renseignez-vous sur vos responsabilités légales sur notre site: des outils paysans\techniques et réglementations. (<https://www.latelierpaysan.org/Techniques-et-reglementations>)

Merci de nous faire parvenir vos retours, vos découvertes, vos réussites.
Vos expériences individuelles, vos tâtonnements de terrain viendront enrichir le pot commun paysan, sous même licence libre que les présents plans.

<http://www.latelierpaysan.org/>

<http://forum.latelierpaysan.org>

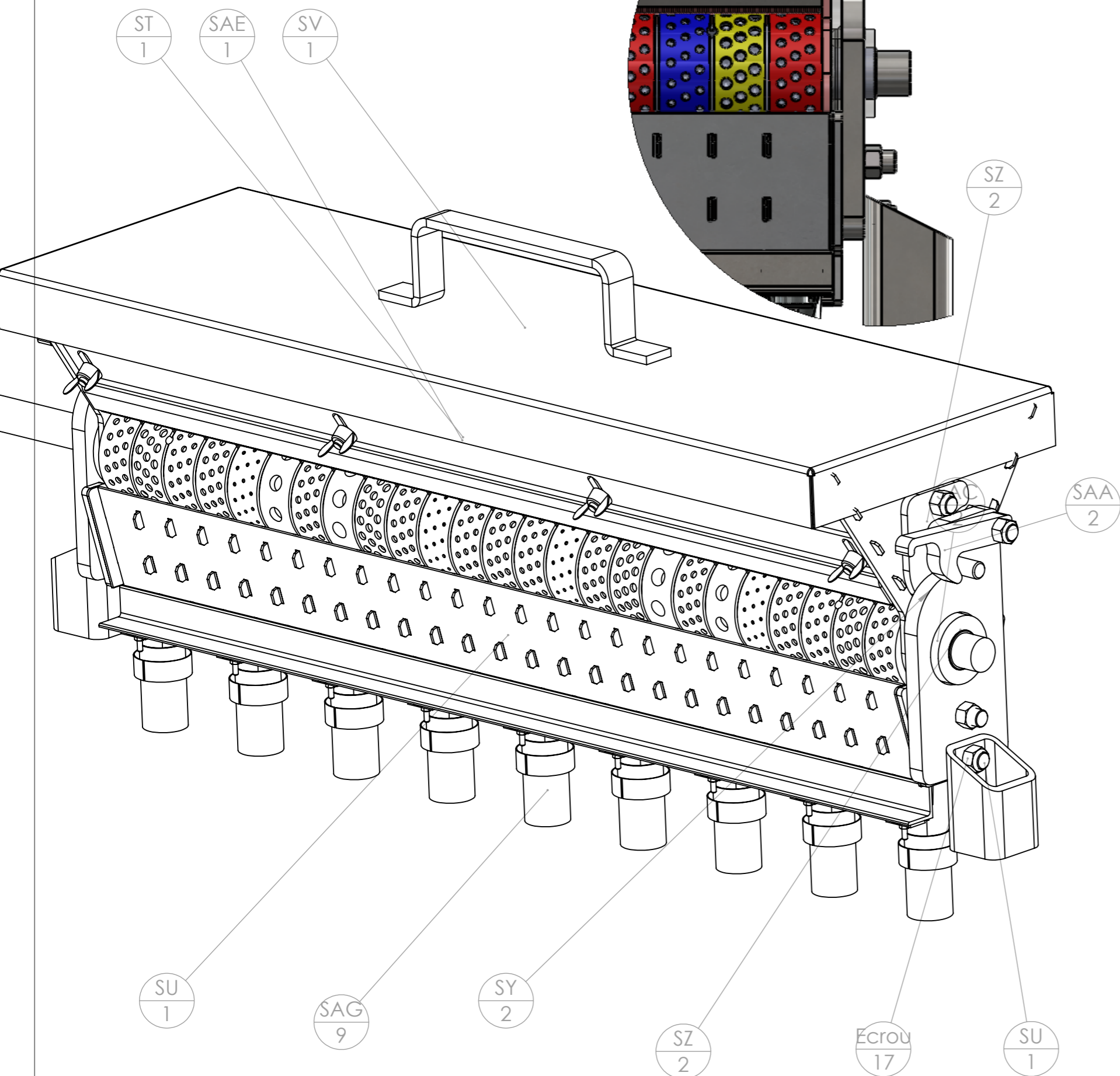

Pièce	Désignation	Qté
SAA	loquet distributeur	2
SAC	arbre cylindre gauche semoir 1200	1
SAC	arbre cylindre droite	1
SAD	balais vis haute	13
SAD	balais vis basse	12
SAE	balais long	1
SAF	cylindre distribution graine	1
Écrou	Écrou M8 autofreiné	8
Goupille_elastique	goupille élastique 6 x 50	1
Palier lisse à collerette	Palier lisse à collerette Iglidur® Øint 20 - Øext 23 - L 21.5	2
ST	trémie distributeur	1
SU	récepteur distributeur	1
SV	couvercle trémie distributeur	1
SY	support distributeur droite	1
SZ	support trémie droite	1
aimant	aimant disque Ø15x4	9
écrou papillon m6	écrou papillon M6	29
capot	Variateur continu Joel taupin	1
Goupille_elastique	Goupille élastique 5 x 30	2
pignon 13dts Kramp	Pignon 13 dents 08B1 Øint 10	1
Vis tête fraisée_V2	Vis tête fraisée M3 x 16	9
Écrou	Écrou M3 autofreiné	9
collier serrage	collier serrage 22-32 mm	9
SY	support distributeur gauche	1
colle uv	Colle UV Fix & Flash	1
SZ	support trémie droite	1
SAG		9

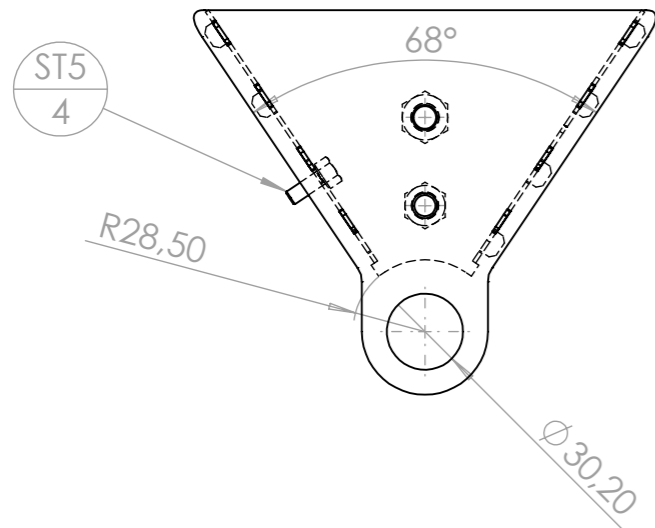

!! Les pliages des tenons ne doivent PAS être effectués au marteau.
 Pliez avec une pince multiprise, et ne collez pas les tenons avec les plaques contenant les mortaises.
 Sans ces précautions, les cloisons vrillent et empêchent la rotation du cylindre !!

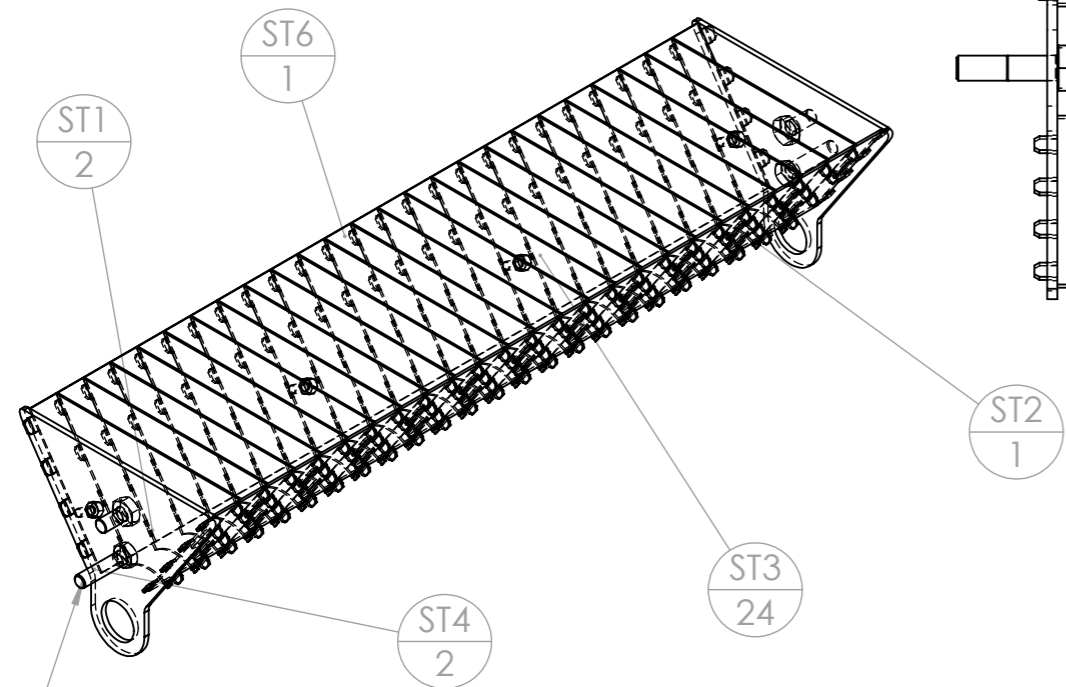
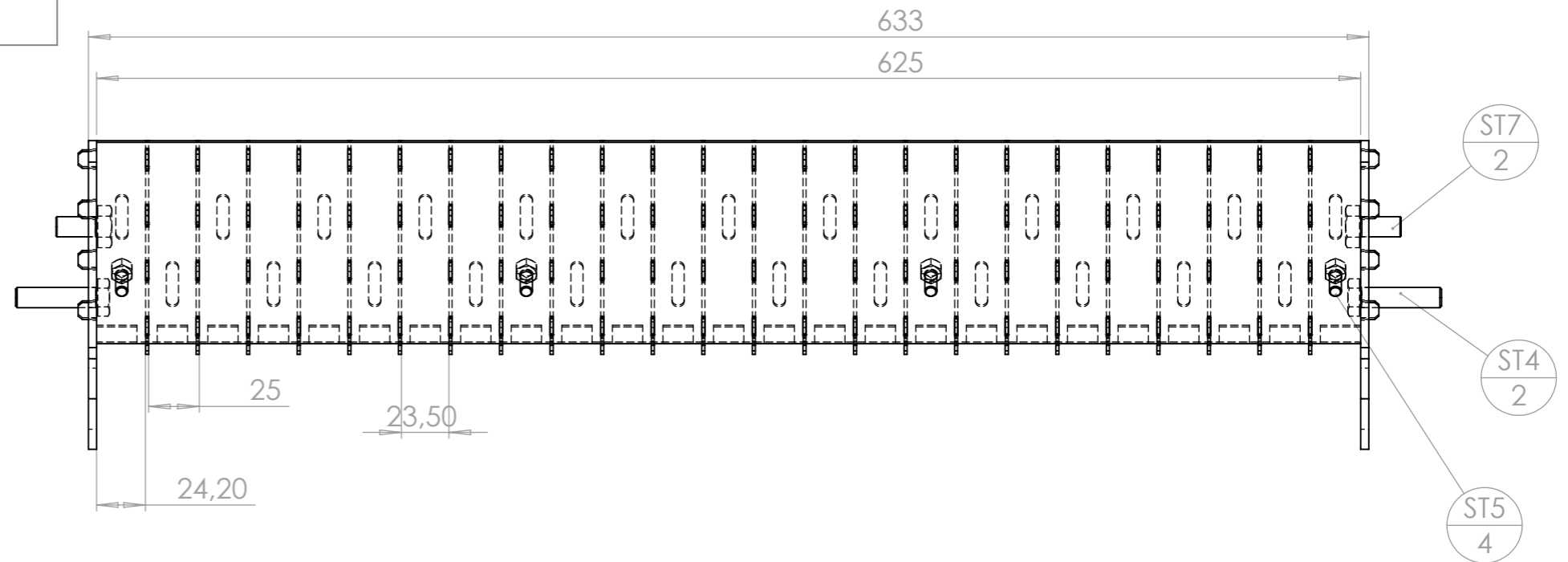

Souder les vis avant d'assembler la trémie

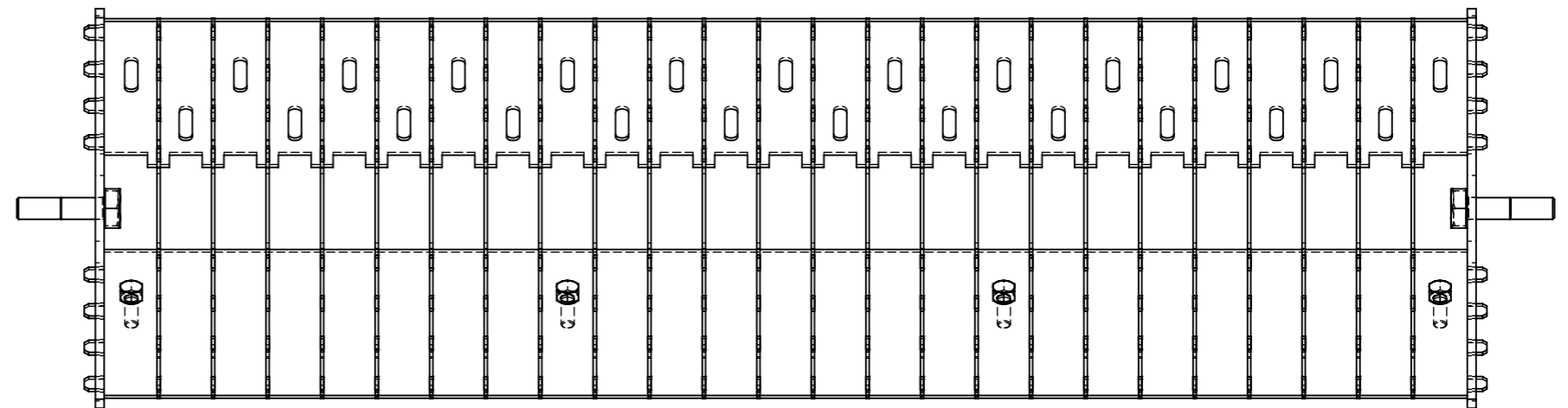

repère	Désignation	Quantité
ST1	ST1 trémie distributeur extrémité	2
ST2	ST2 trémie distributeur tôle arrière	1
ST3	ST3 trémie distributeur cloison	24
ST4	Vis hexagonale M10 x 40	2
ST5	Vis hexagonale M6 x 15	4
ST6	ST6 trémie distributeur tôle avant	1
ST7	Vis hexagonale M10 x 20	2

Outil	Distributeur multigraine			L'atelier paysan	
Date	22/01/2021	Version	1.1		page n° 4 / 25
Feuille	SU vue d'ensemble				

repère	Désignation	Quantité
SU1	SU1 distributeur récepteur cloison	24
SU2	SU2 distributeur récepteur extrémité	2
SU4	SU4 distributeur récepteur tôle arrière	1
SU3	SU3 distributeur récepteur tôle avant	1
SU5	SU5 récepteur distributeur cloison externe droite	1
SU6	SU6 récepteur distributeur cloison externe gauche	1
SU7	SU7 distributeur récepteur cloison	24
SU8	Vis hexagonale M10 x 30	4
SU9	Cornière 20 x 20 x 2	2

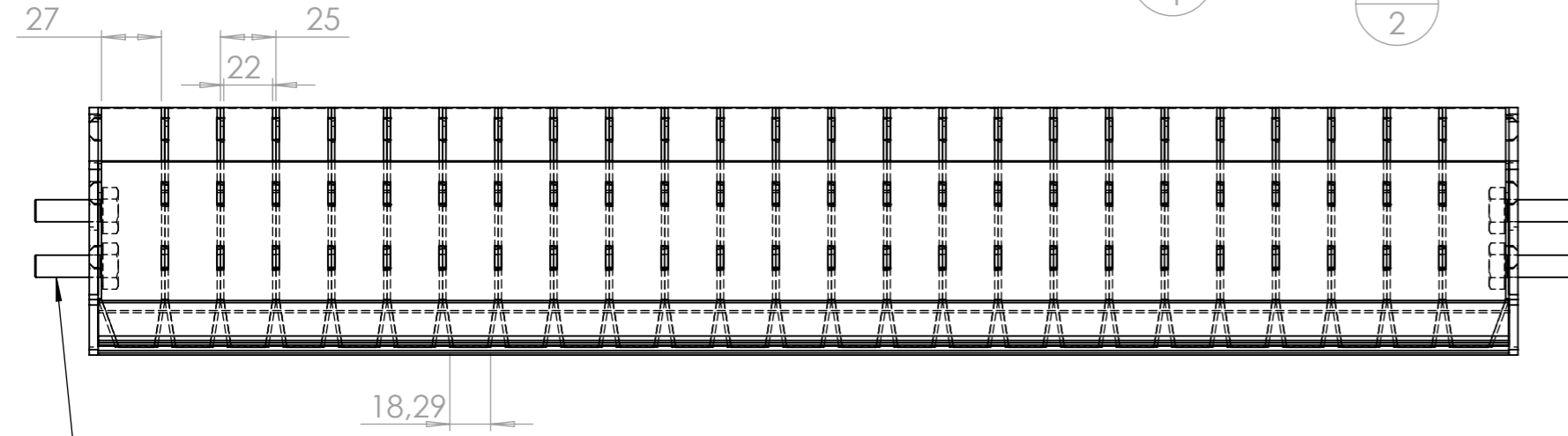
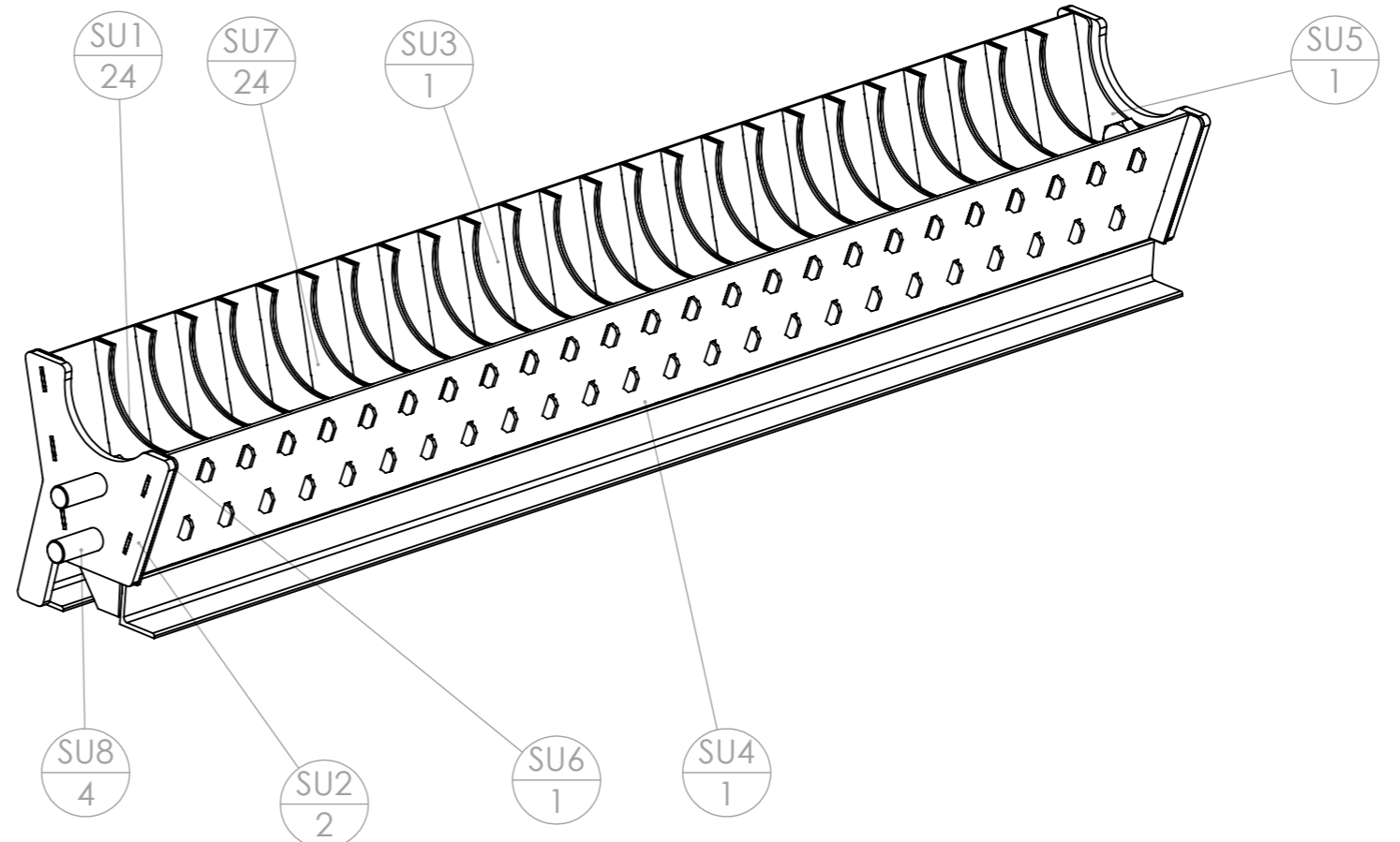

ATTENTION
Souder les vis sur SU6 avant d'assembler le récepteur

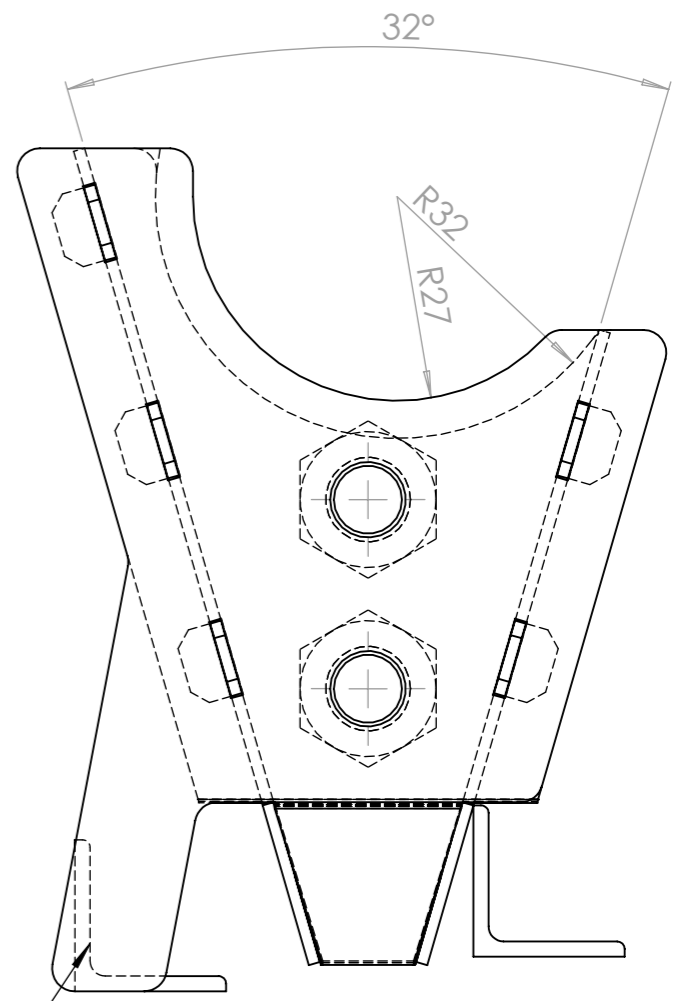
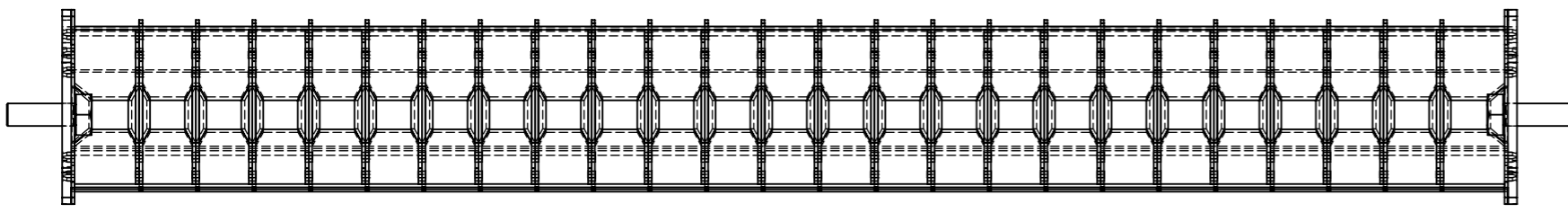

Souder les cornières en fonction des interfaces SAB

Outil	Distributeur multigraine				
Date	22/01/2021	Version	1.1		page n° 5 / 25
Feuille	SV				

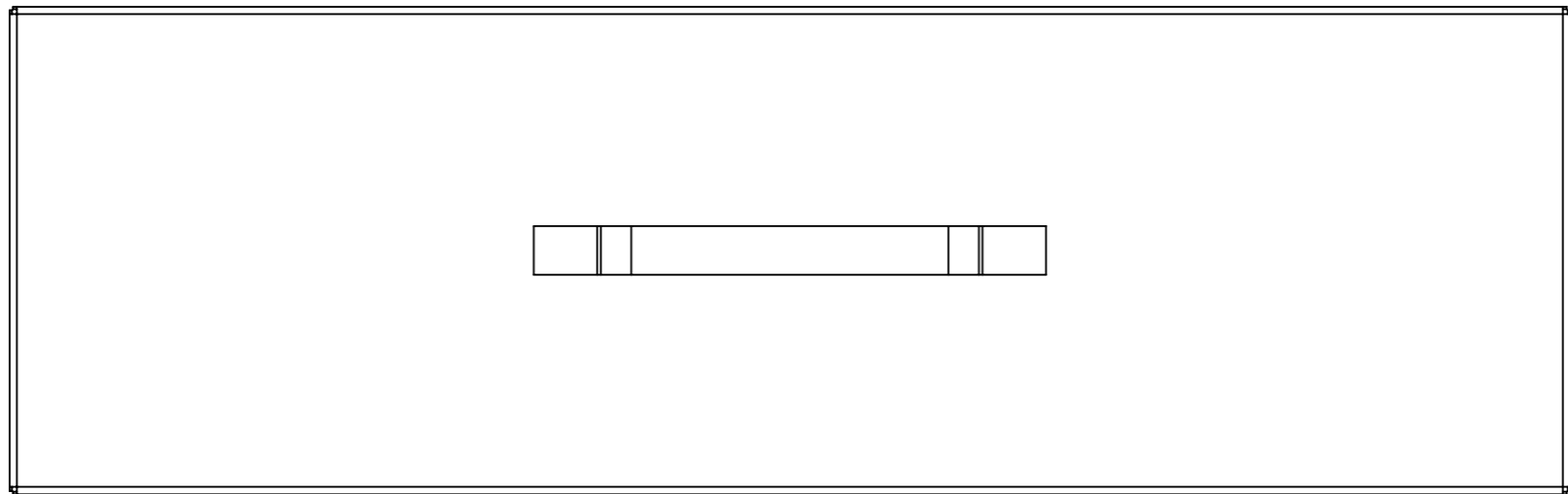
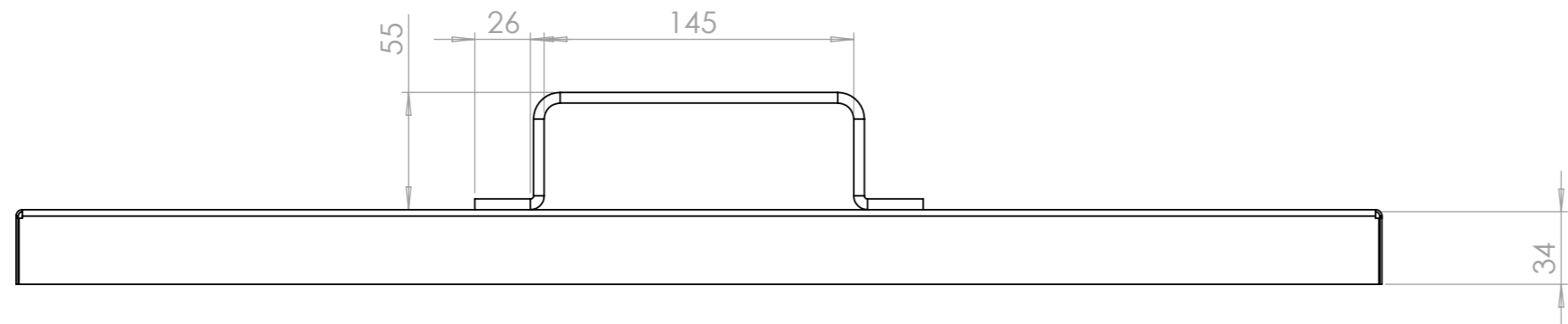
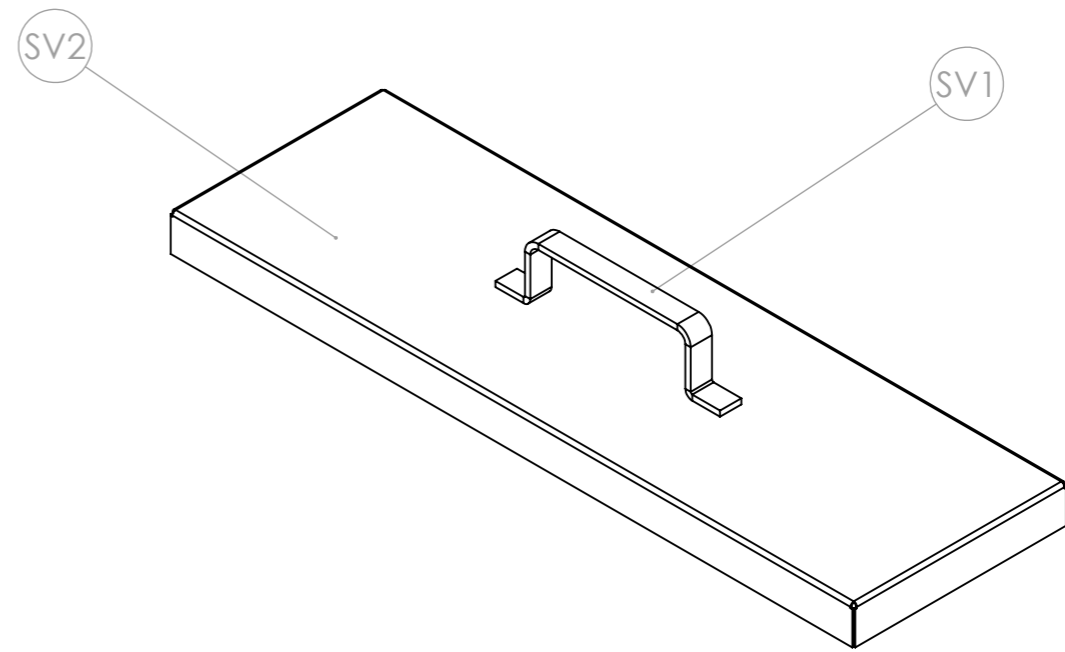

repère	Désignation	LONGUEUR	Quantité
SV1	Fer plat 20 x 5	298	1
SV2	SV2 distributeur couvercle		1

Outil	Distributeur multigraine			L'atelier paysan	
Date	22/01/2021	Version	1.1		page n° 6 / 25
Feuille	SZ				

/!\ Une version gauche et une version droite /!

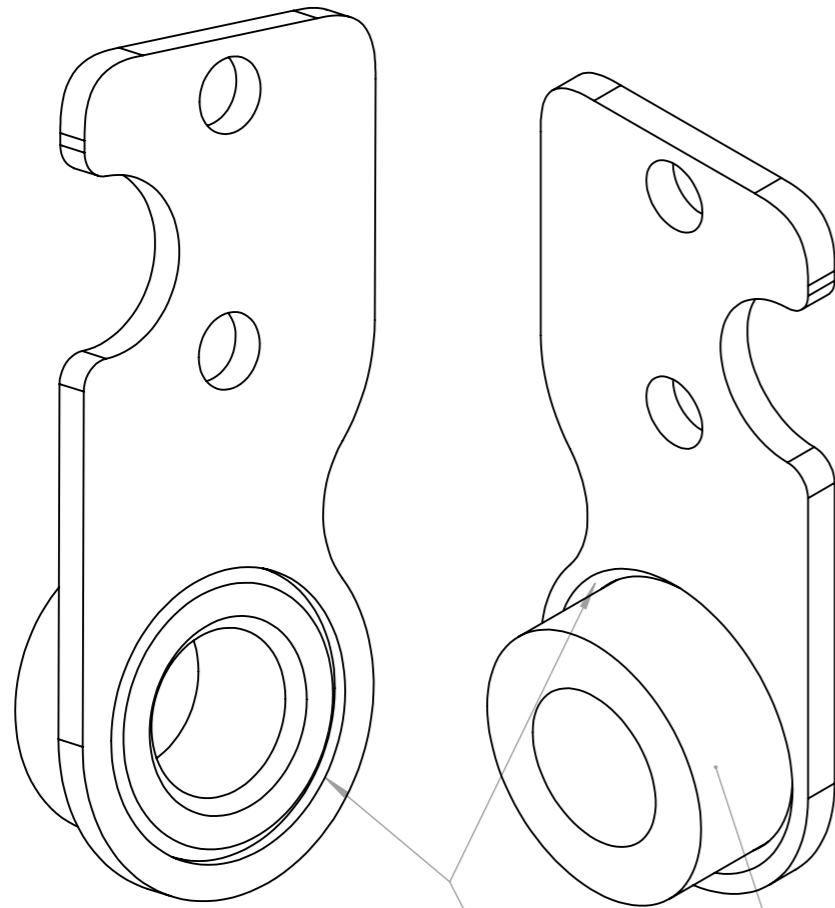

Chanfreiner pour la soudure
Bague à fleur.

SZ2
1

repère	Désignation	Quantité
SZ1	SZ1 support trémie distributeur	1
SZ2	Bague tournée Øint23 - Øext40 - L20	1

/!\ Une version gauche et une version droite /!

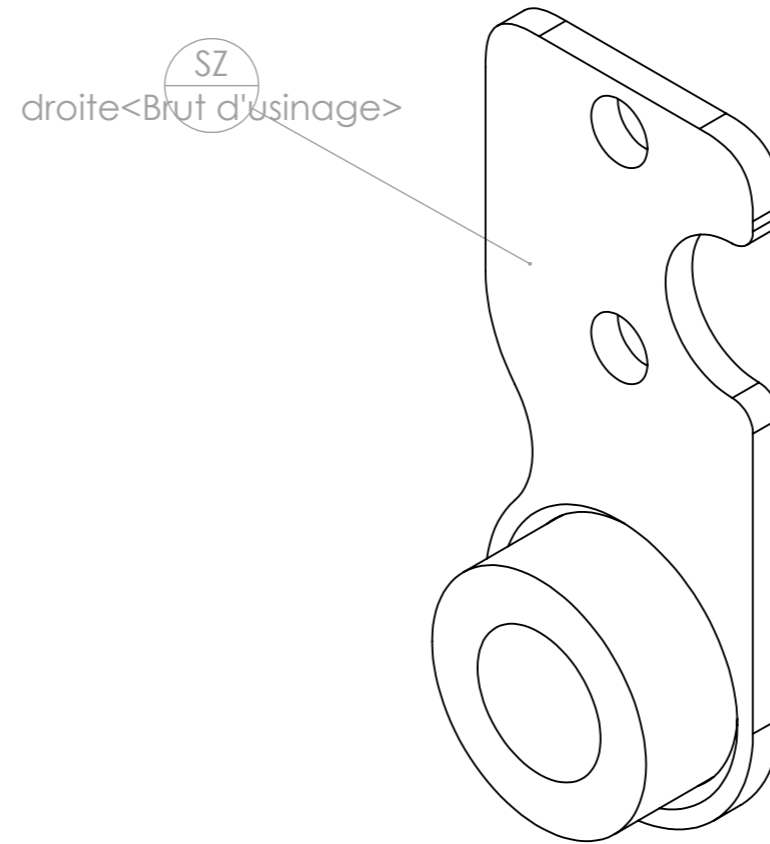

SZ
droite <Brut d'usinage>

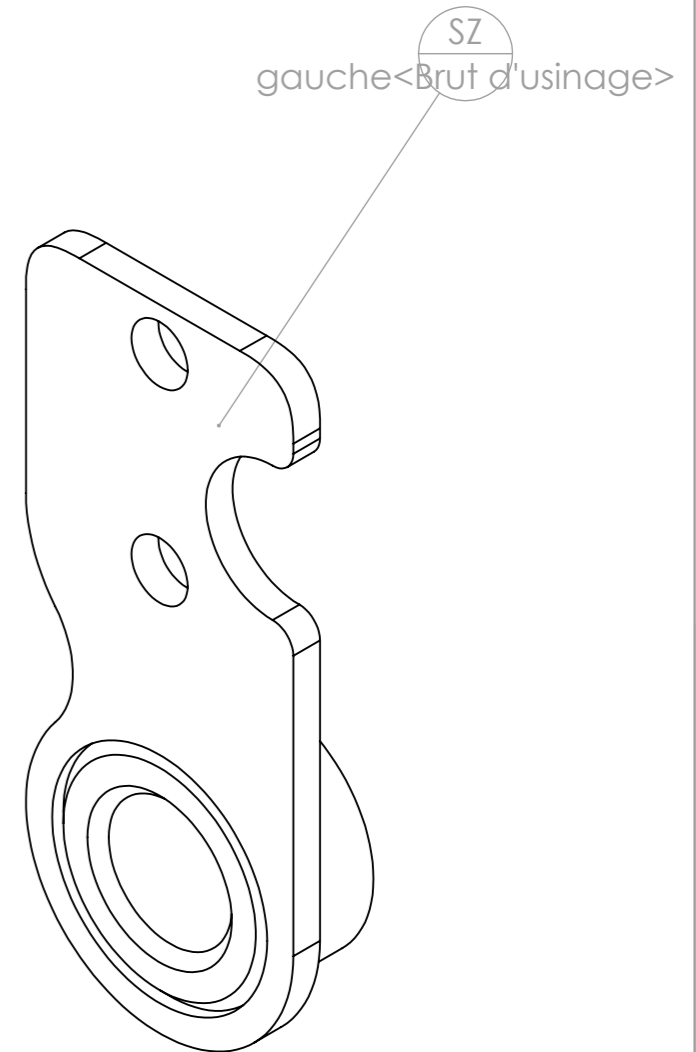

SZ
gauche <Brut d'usinage>

Outil	Distributeur multigraine				
Date	22/01/2021	Version	1.1		page n° 7 / 25
Feuille	SY				



repère	Désignation	ANGLE1	ANGLE2	p	LONGUEUR	Quantité
SY1	SY1 support distributeur semoir multigraine					1
SY2	tube carré 40 x 4	0.00	26.57	1x Ø10, 5;	60	1
SY3	Vis hexagonale M10 x 30					1

/!\ Une version gauche et une version droite/!

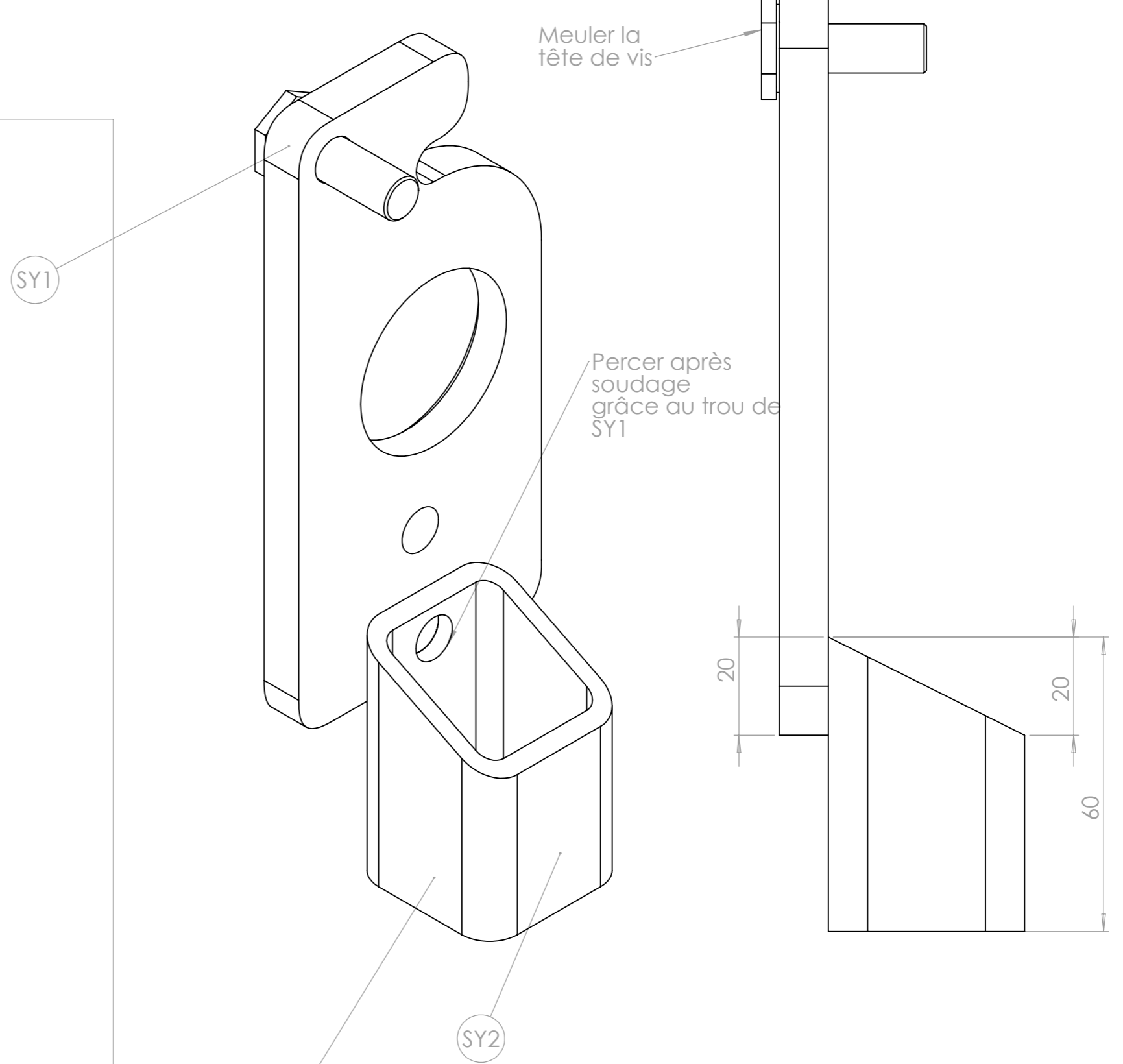
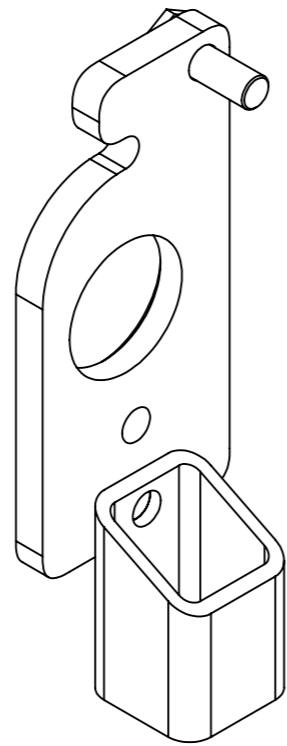
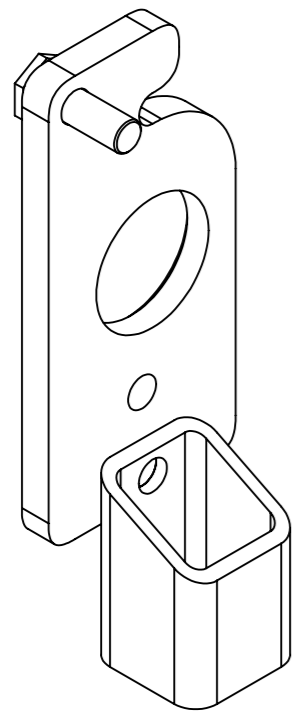

Si monté sur strip till, ne pas souder le tube carré

Outil	Distributeur multigraine				repère	Désignation	p	LONGUEUR	Quantité	
Date	22/01/2021	Version	1.1	page n° 8 / 25	SAD1	SAD1 support balais distributeur semoir multigraine			1	
Feuille	SAD-SAE			SAD3	Vis hexagonale M6 x 16 noir				1	
				SAD2	balais 5x5x20			23	1	

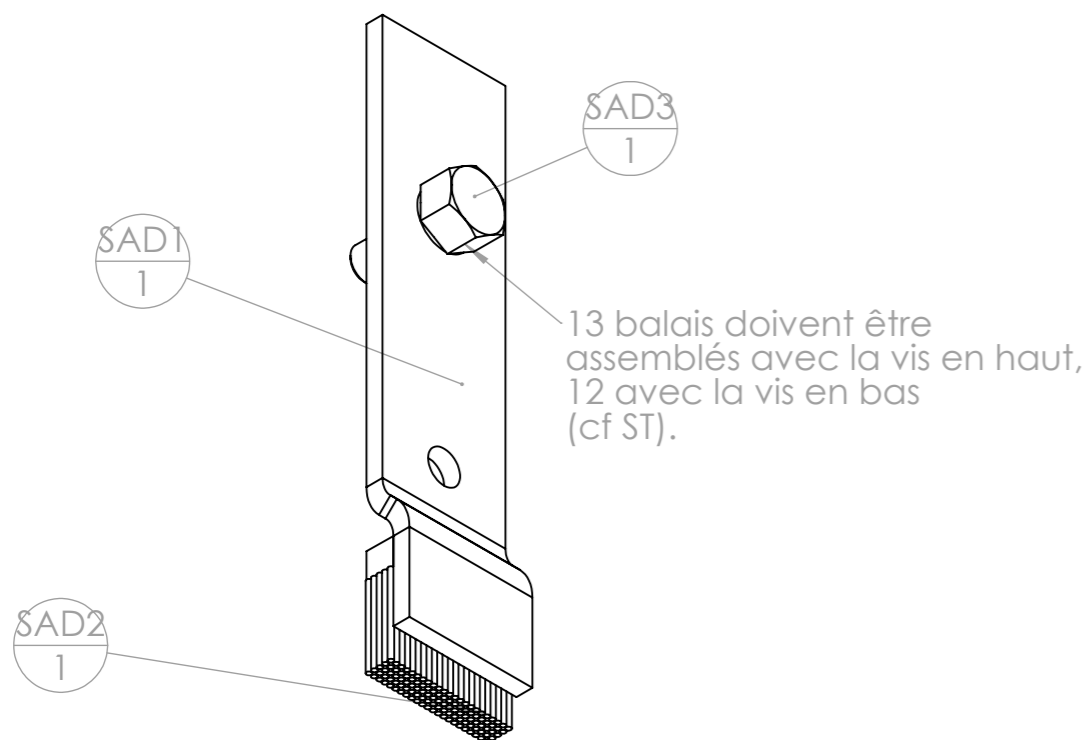

Pièce	Désignation	Qté
SAD	balais vis haute	13

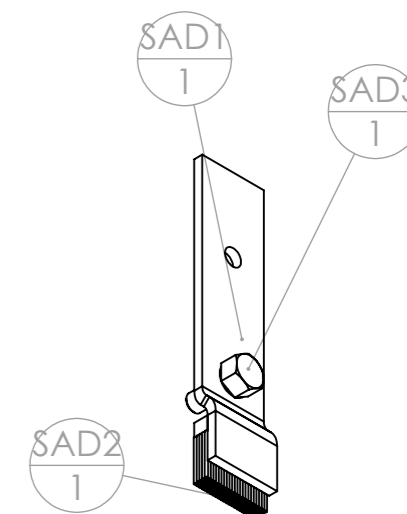
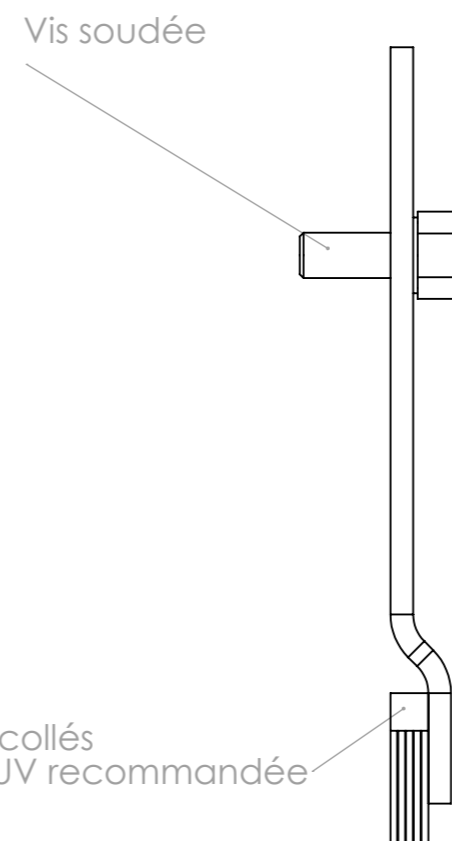

Pièce	Désignation	Qté
SAD	balais vis basse	12

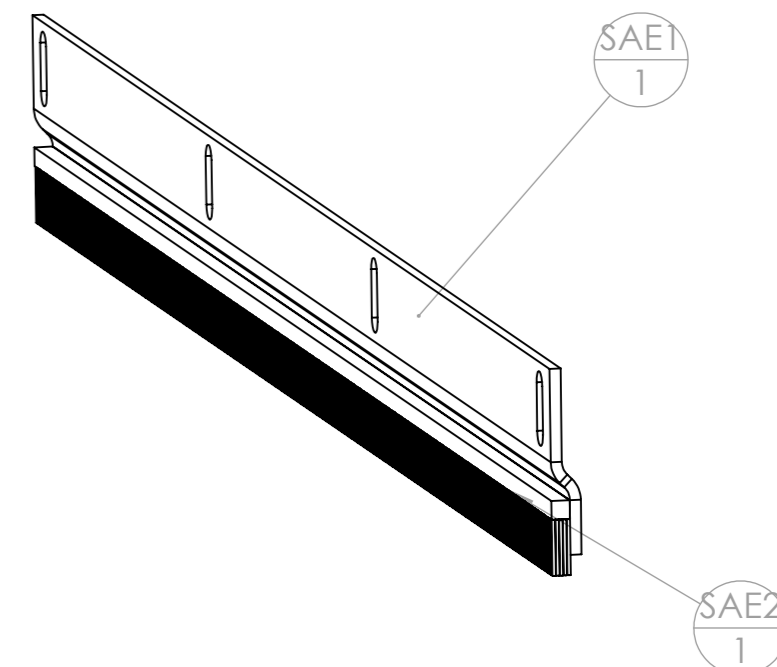
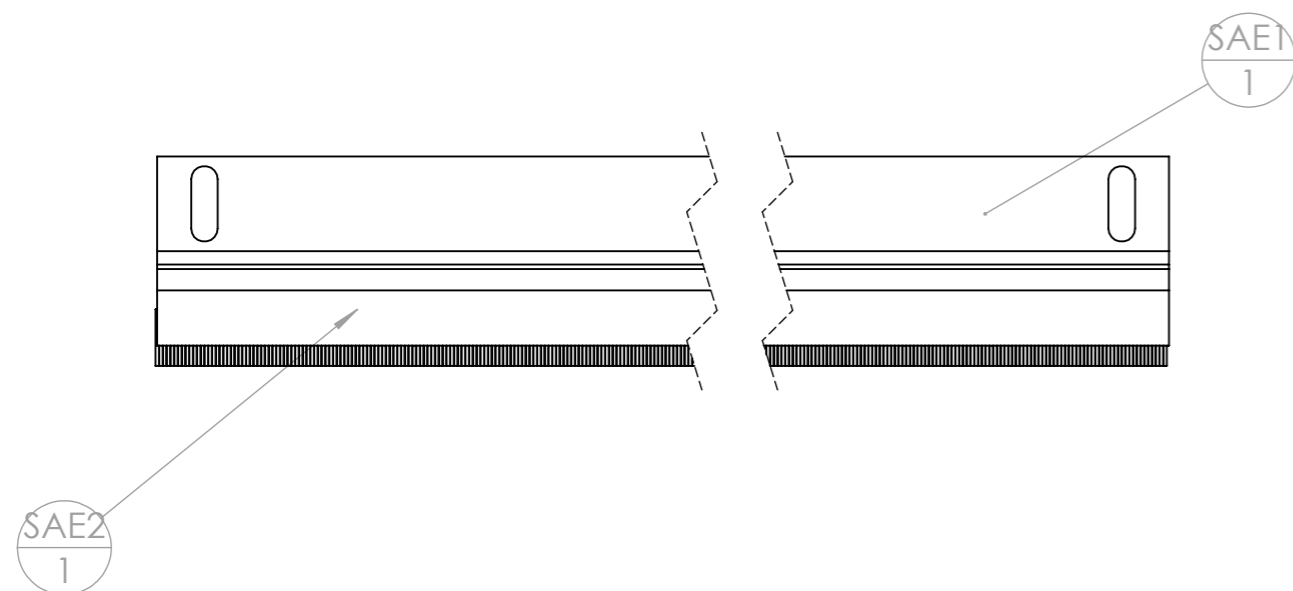

repère	Désignation	LONGUEUR	Quantité
SAE1	SAE1 support balais long distributeur semoir multigraine		1
SAE2	balais 5x5x20	625	1

Nom	Montage aimant	Qté	9
-----	-----------------------	-----	----------

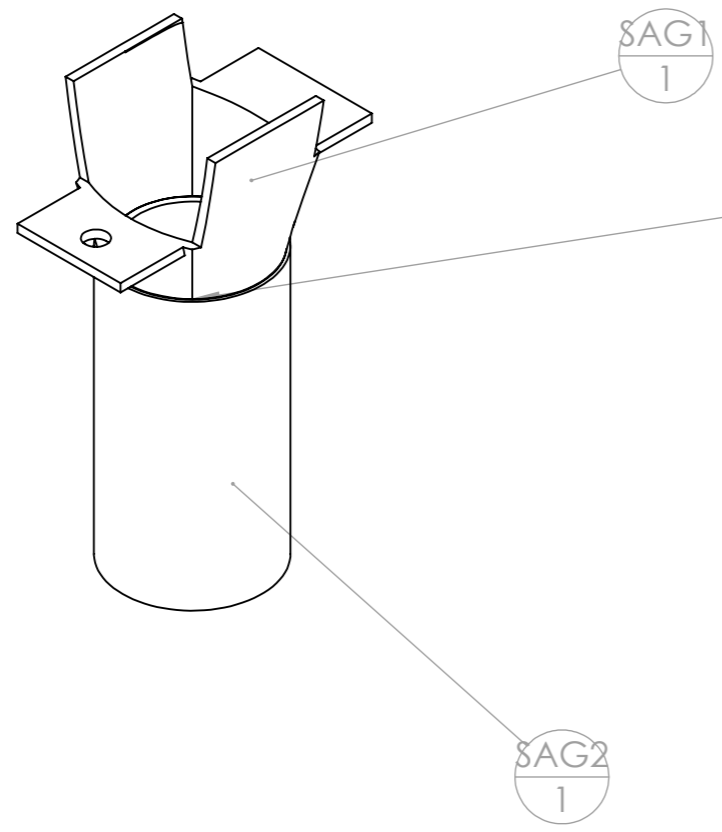
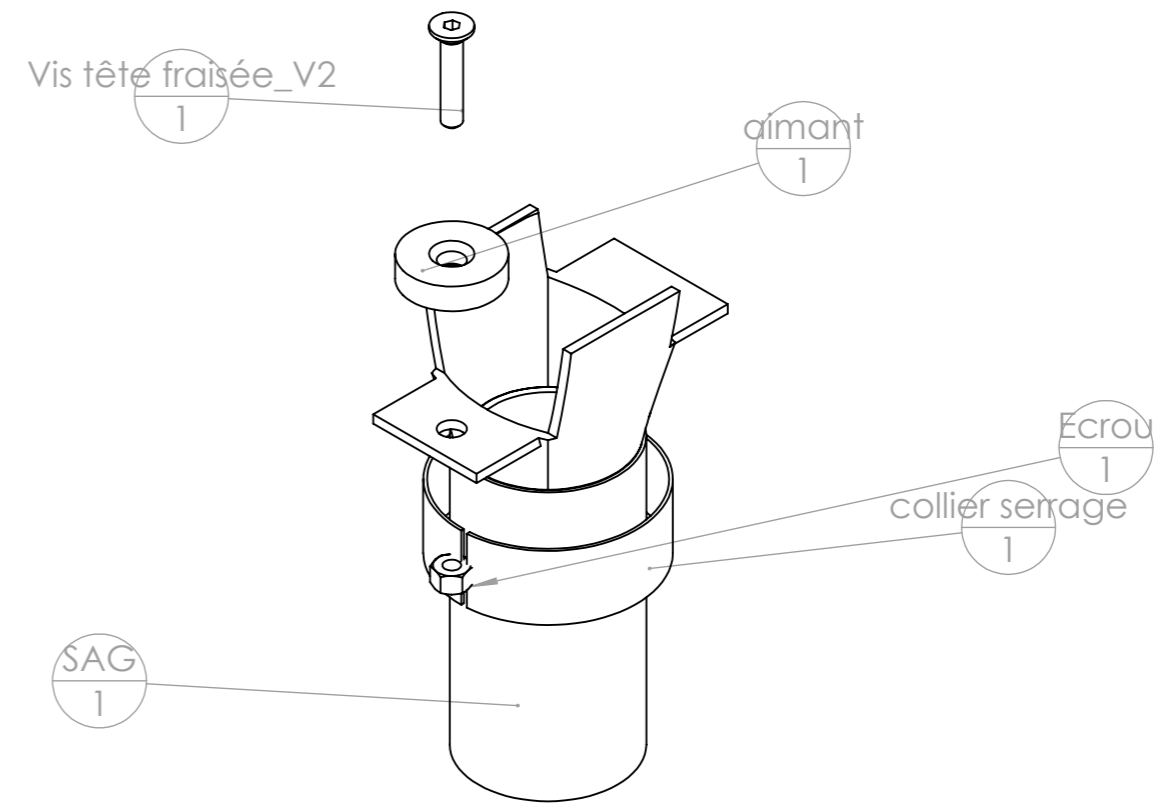

Le tuyau PVC, préalablement chauffé dans de l'eau chaude s'il ne rentre pas, est enfilé en force. On y rajoute des colliers de serrage si besoin.

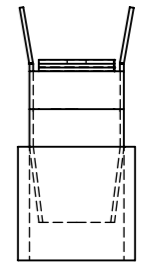

ID	Description	Longueur	Qté
SAG 1	SAG1 manchon distributeur multigraine		1
SAG 2	Tuyau cristal Øint 20 - Øext 26		1

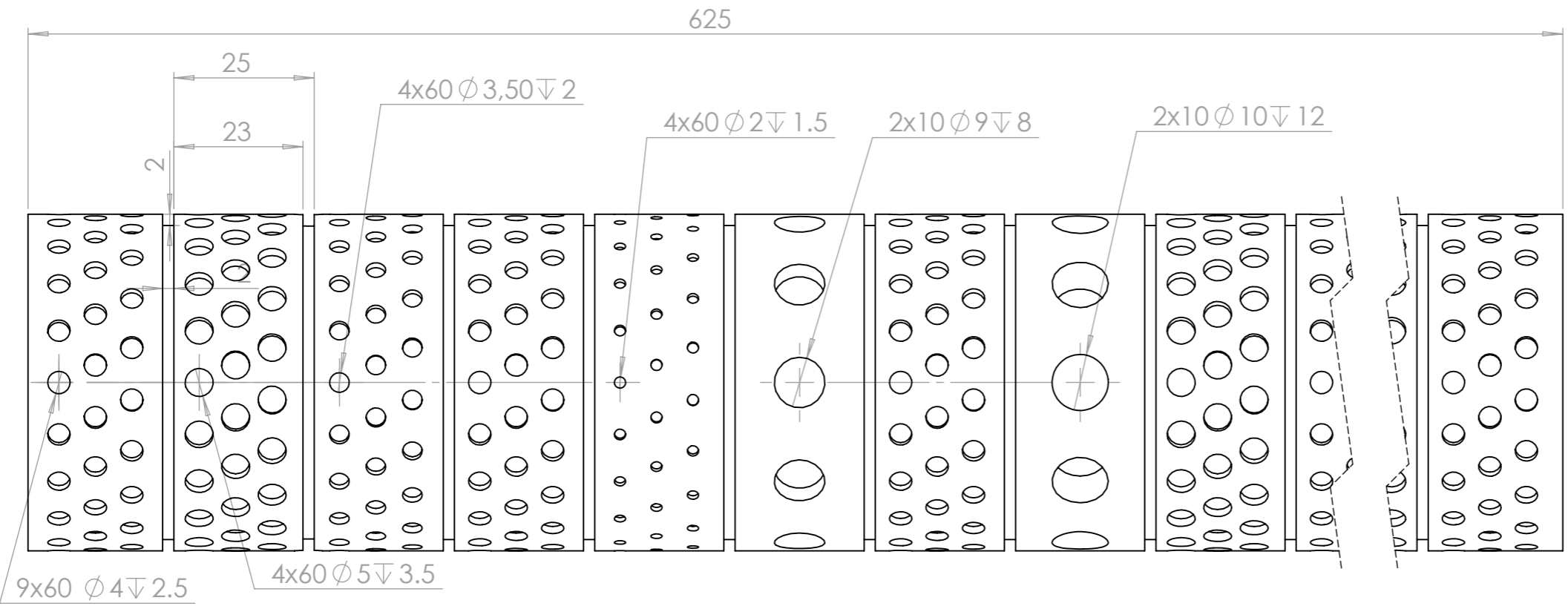
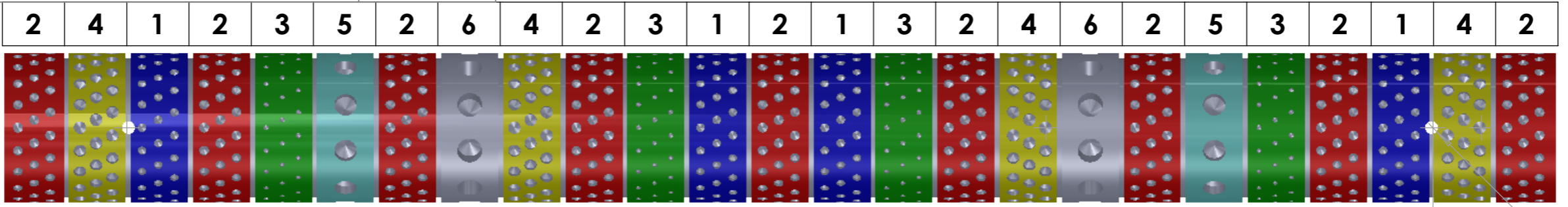

2	4	1	2	3	5	2	6
---	---	---	---	---	---	---	---

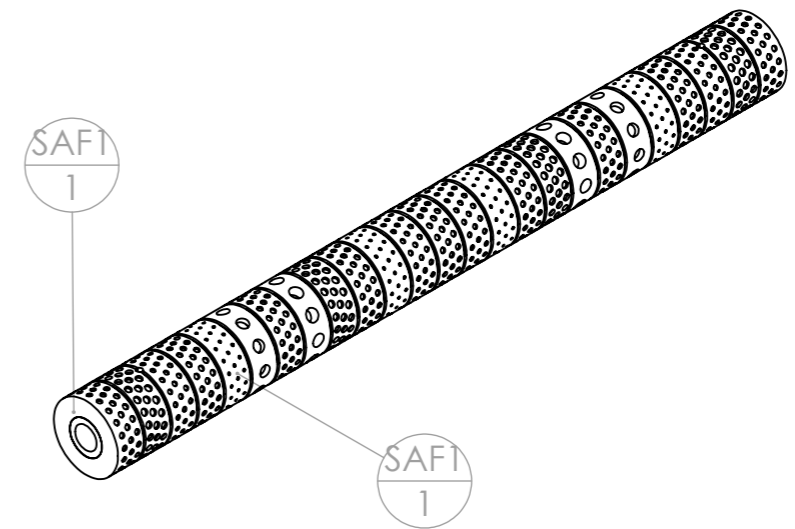

repère	Désignation	p	LONGUEUR	Quantité
SAF1	Cylindre distributeur multigraine	4x Ø6 ;		1
SAF2	tube rond étiré à froid 30 x 4	4x Ø6 ;	625	1

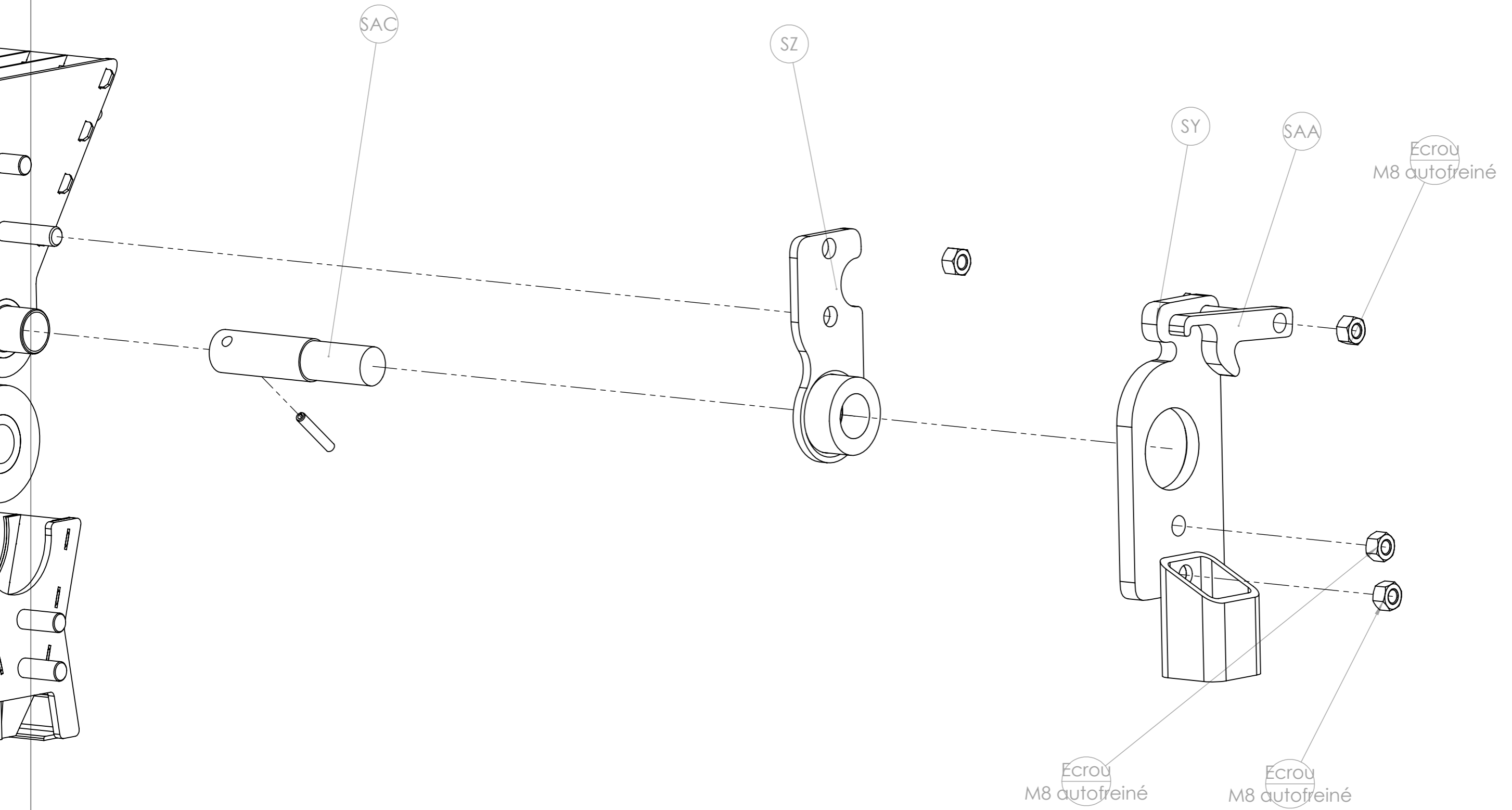

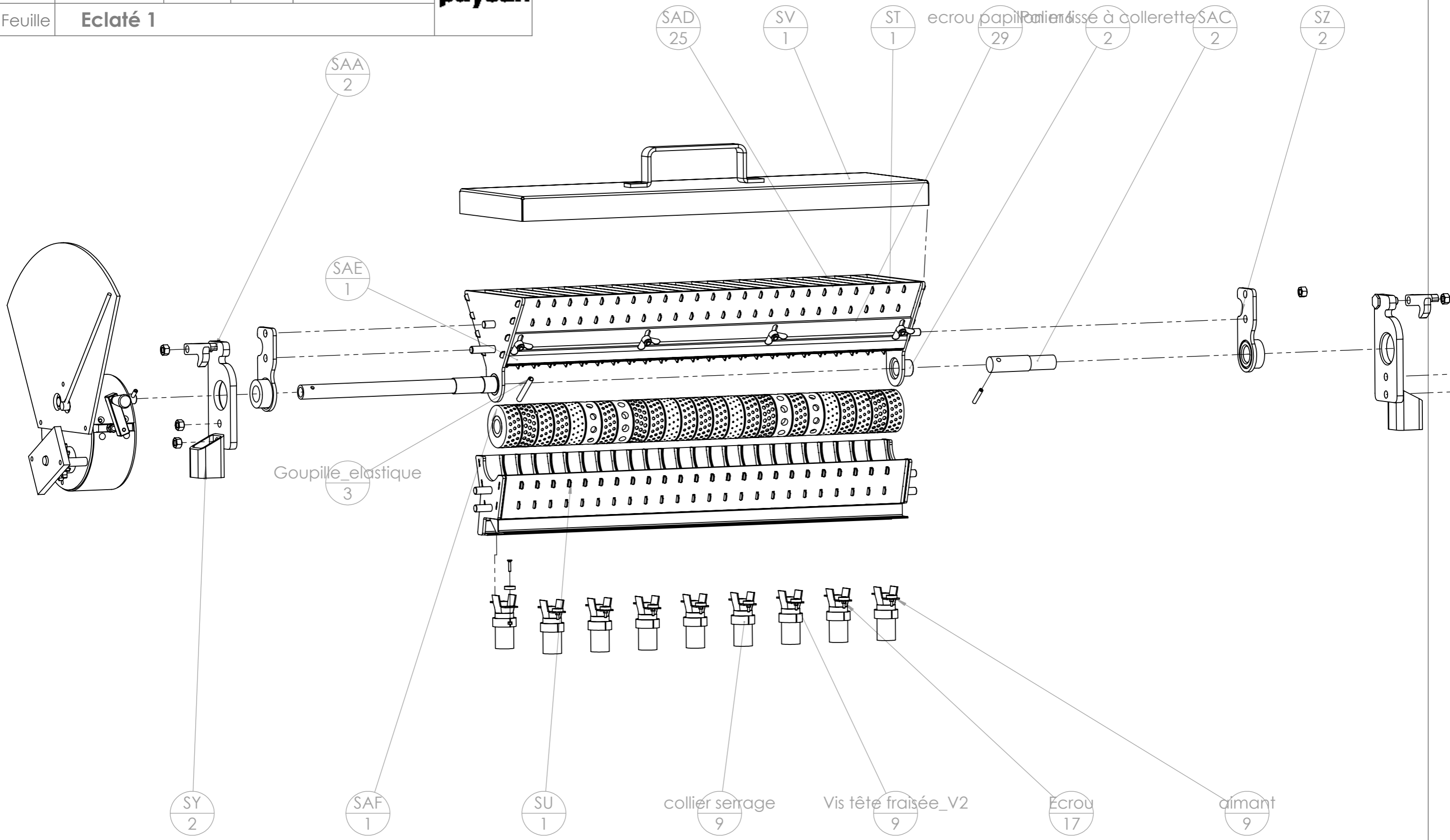

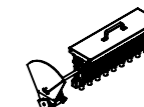

repère	Désignation	ANGLE1	ANGLE2	p	LONGUEUR	Quantité
ST	trémie distributeur					1
ST1	ST1 trémie distributeur extrémité					2
ST2	ST2 trémie distributeur tôle arrière					1
ST3	ST3 trémie distributeur cloison					24
ST4	Vis hexagonale M10 x 40					2
ST5	Vis hexagonale M6 x 15					4
ST6	ST6 trémie distributeur tôle avant					1
ST7	Vis hexagonale M10 x 20					2
SU	récepteur distributeur					1
SU1	SU1 distributeur récepteur cloison					24
SU2	SU2 distributeur récepteur extrémité					2
SU3	SU3 distributeur récepteur tôle avant					1
SU4	SU4 distributeur récepteur tôle arrière					1
SU5	SU5 récepteur distributeur cloison externe droite					1
SU6	SU6 récepteur distributeur cloison externe gauche					1
SU7	SU7 distributeur récepteur cloison					24
SU8	Vis hexagonale M10 x 30					4
SU9	Cornière 20 x 20 x 2	0.00	0.00		635	2
SV	couvercle trémie distributeur					1
SV1	Fer plat 20 x 5	0	0		298	1
SV2	SV2 distributeur couvercle					1
SY	support distributeur droite					1
SY1	SY1 support distributeur semoir multigraine					1
SY2	tube carré 40 x 4	0.00	26.57	1x Ø10,5 ;	60	1
SY3	Vis hexagonale M10 x 30					1
SZ	support trémie droite					1
SZ1	SZ1 support trémie distributeur					1
SZ2	Bague tournée Øint23 - Øext40 - L20					1
SAA	loquet distributeur					2
SAA1	SAA1 loquet distributeur					1
SAE	balais long					1
SAE1	SAE1 support balais long distributeur semoir multigraine					1
SAE2	balais 5x5x20				625	1
SAD	balais vis haute					13
SAD1	SAD1 support balais distributeur semoir multigraine					1
SAD3	Vis hexagonale M6 x 16 noir					1
SAD2	balais 5x5x20				23	1
SAF	cylindre distribution graine					1
SAF1	Cylindre distributeur multigraine			4x Ø6 ;		1
SAF2	tube rond étiré à froid 30 x 4			4x Ø6 ;	625	1
Palier lisse à collerette	Palier lisse à collerette Iglidur® Øint 20 - Øext 23 - L 21.5					2
Ecrou	Ecrou M8 autofreiné					8
ecrou papillon m6	écrou papillon M6					29
SAC	arbre cylindre gauche semoir 1200					1
SAC1	SAC1 arbre cylindre distributeur multigraine gauche					1
SAC	arbre cylindre droite					1
SAC1'	SAC1' arbre cylindre distributeur multigraine droite					1
Goupille_elastique	goupille élastique 6 x 50					1
Goupille_elastique	Goupille élastique 5 x 30					2
colle uv	Colle UV Fix & Flash					1

repère	Désignation	ANGLE1	ANGLE2	p	LONGUEUR	Quantité
SY	support distributeur gauche					1
SY1	SY1 support distributeur semoir multigraine					1
SY2	tube carré 40 x 4	0.00	26.57	1x Ø10,5 ;	60	1
SY3	Vis hexagonale M10 x 30					1
aimant						9
aimant	aimant disque Ø15x4					1
Vis tête fraisée_V2	Vis tête fraisée M3 x 16					1
Ecrou	Ecrou M3 autofreiné					1
collier serrage	collier serrage 22-32 mm					1
SAG						1
SAG1	SAG1 manchon distributeur multigraine					1
SAG2	Tuyau cristal Øint 20 - Øext 26					1
SAD	balais vis basse					12
SAD1	SAD1 support balais distributeur semoir multigraine					1
SAD3	Vis hexagonale M6 x 16 noir					1
SAD2	balais 5x5x20				23	1
assemblage variateur						1
pignon13dts Kramp	Pignon 13 dents 08B1 Øint 10					1
capot	Variateur continu Joel taupin					1
SZ	support trémie droite					1
SZ1	SZ1 support trémie distributeur					1
SZ2	Bague tournée Øint23 - Øext40 - L20					1

Outil	Distributeur multigraine				
Date	22/01/2021	Version	1.1	page n° 15 / 25	
Pièce	Contributions		Qté	1	



Les travaux pour réaliser la présente mise à jour ont bénéficié d'une contribution des collectivités publiques :





Cette action est cofinancée par le Fonds européen agricole pour le développement rural : l'Europe investit dans les zones rurales.



Cette mise à jour, comme les précédentes, a bénéficié de la contribution bénévole et décisive des nombreux(ses) paysan(ne)s, membres formels ou informels du collectif L'Atelier Paysan.

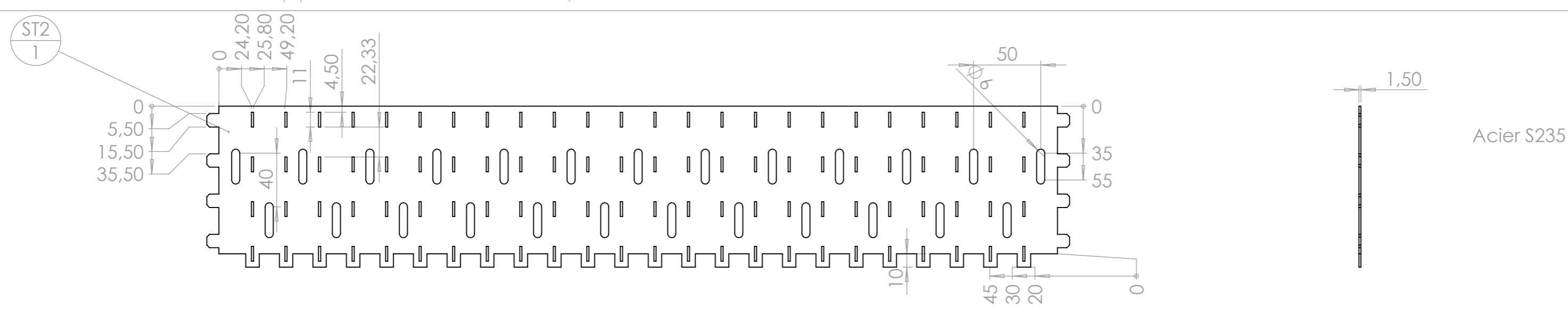
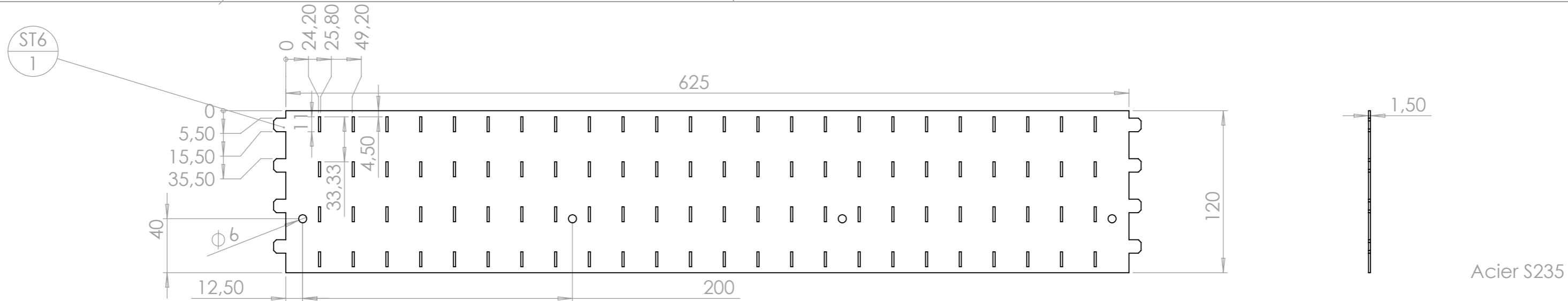
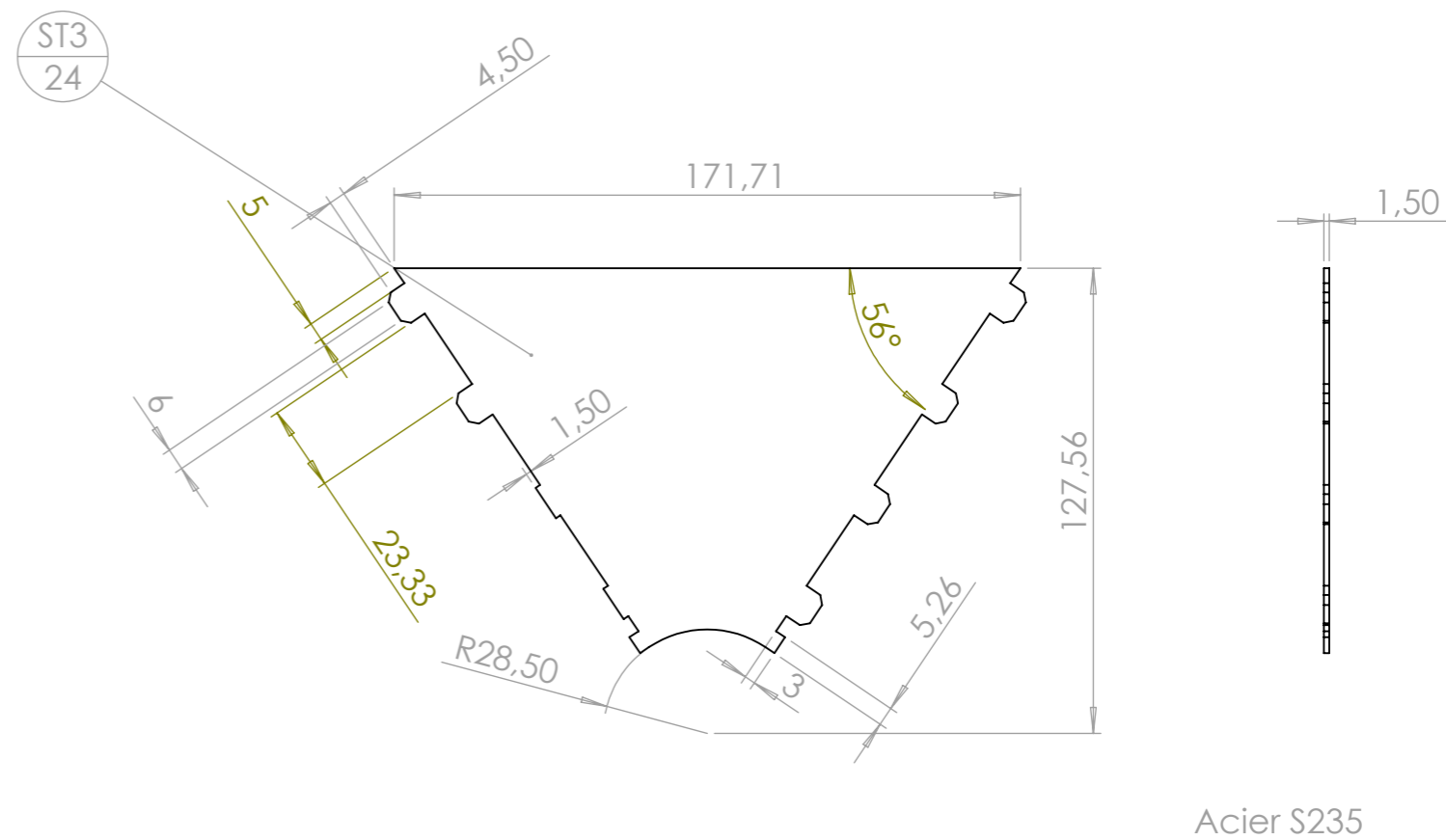
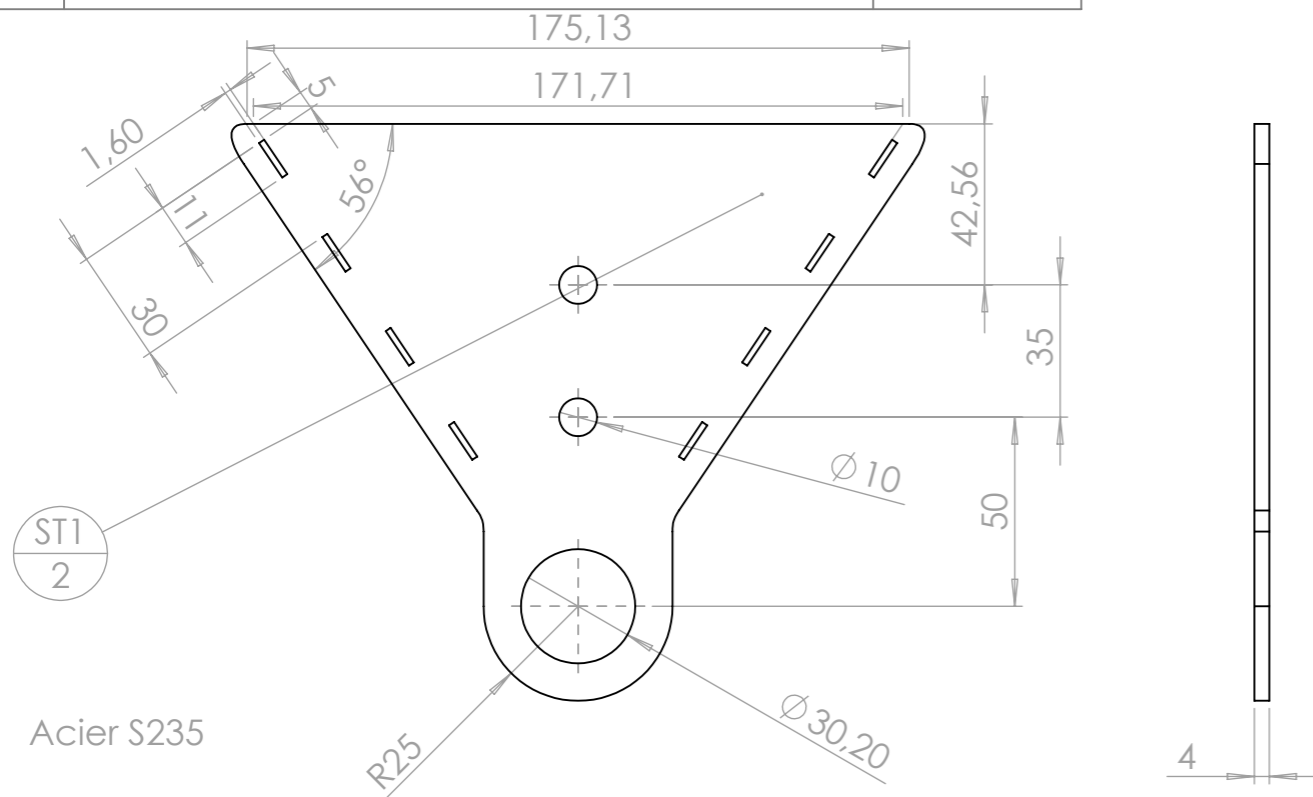



Outil	Distributeur multigraine				
Date	22/01/2021	Version	1.1		page n° 17 / 25
Feuille	SU1-2-7				

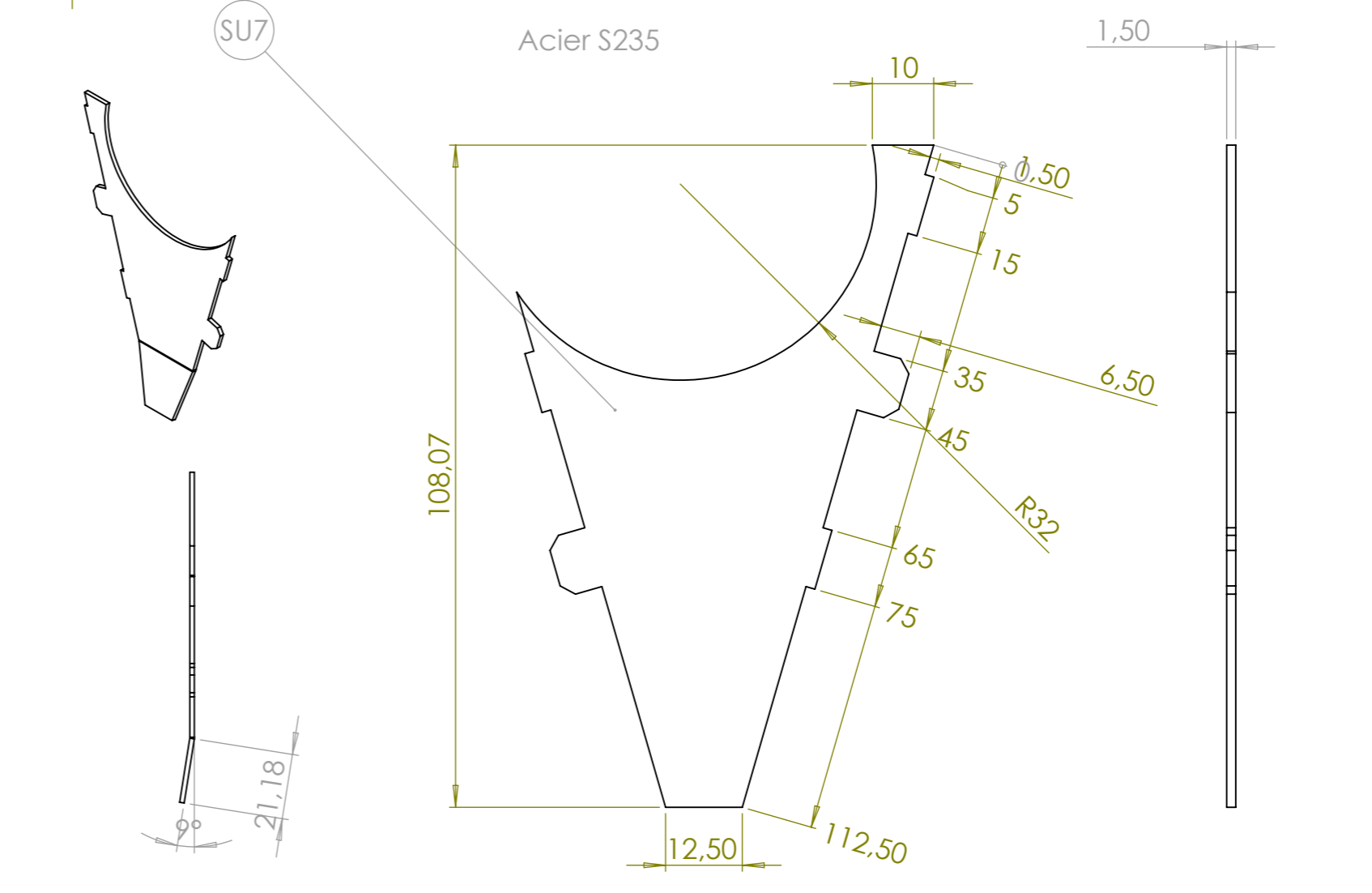
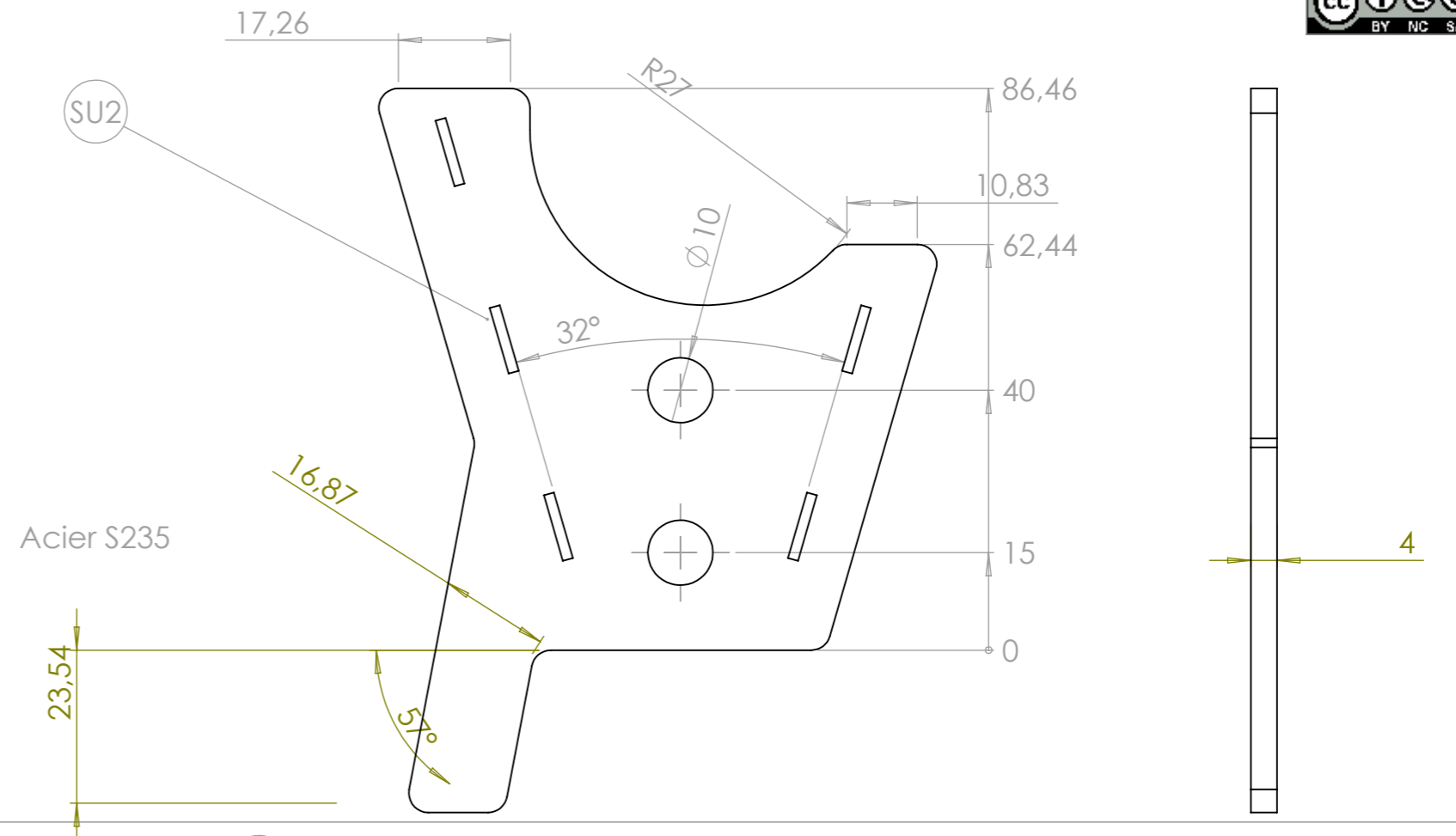
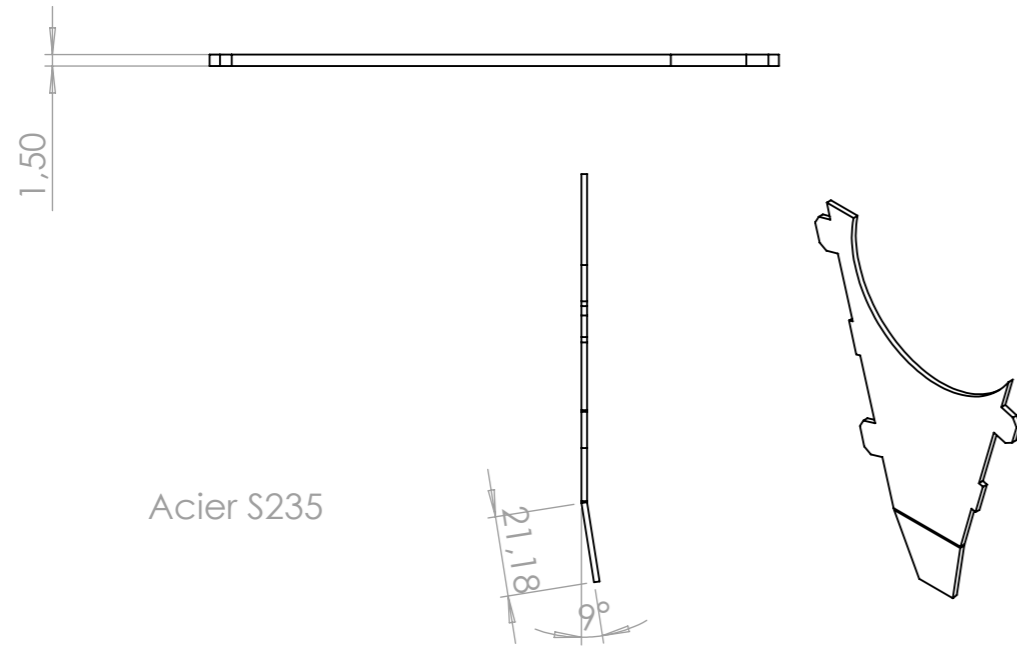
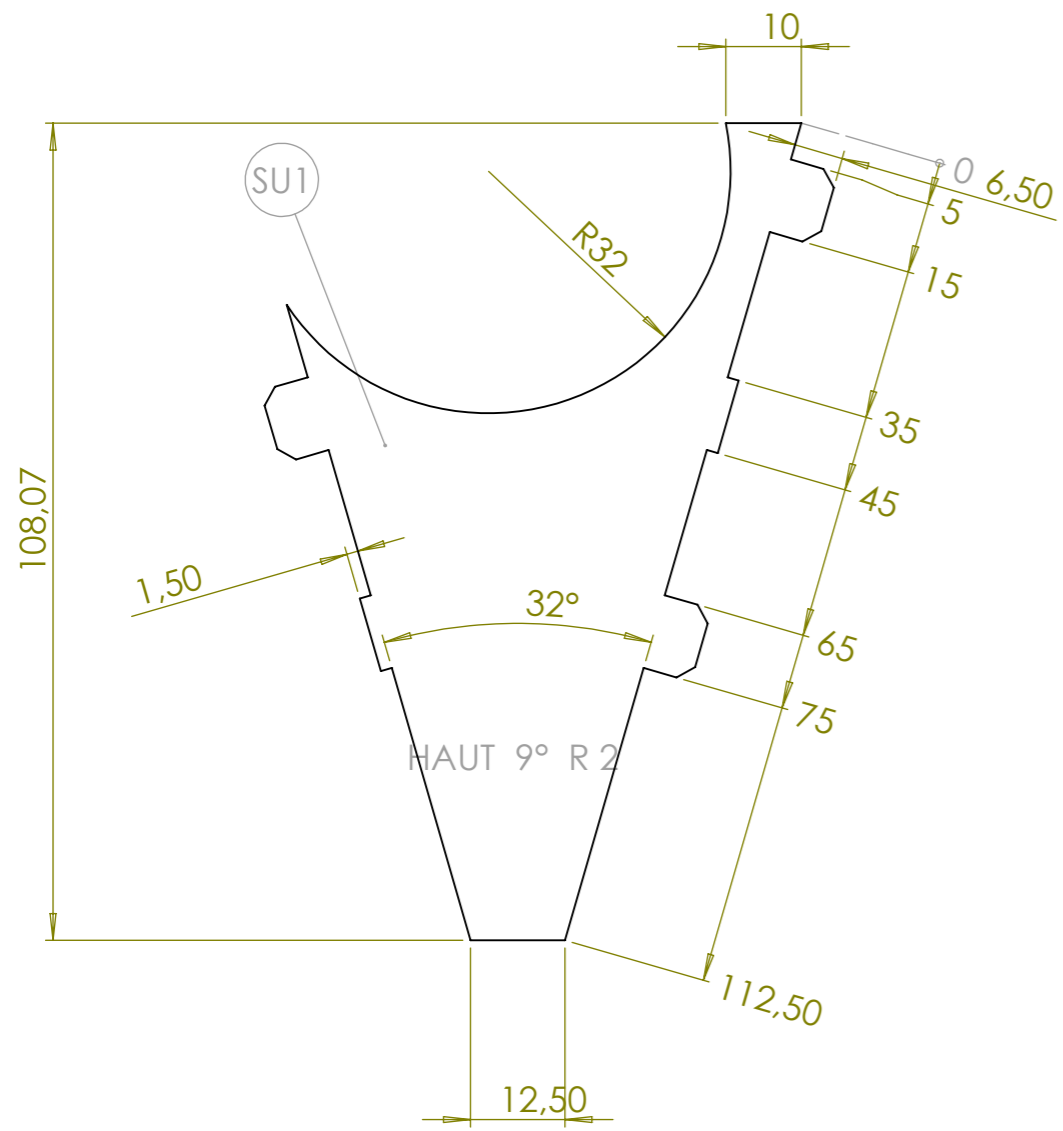

Outil	Distributeur multigraine		
Date	22/01/2021	Version	1.1
Feuille	SU3-4		

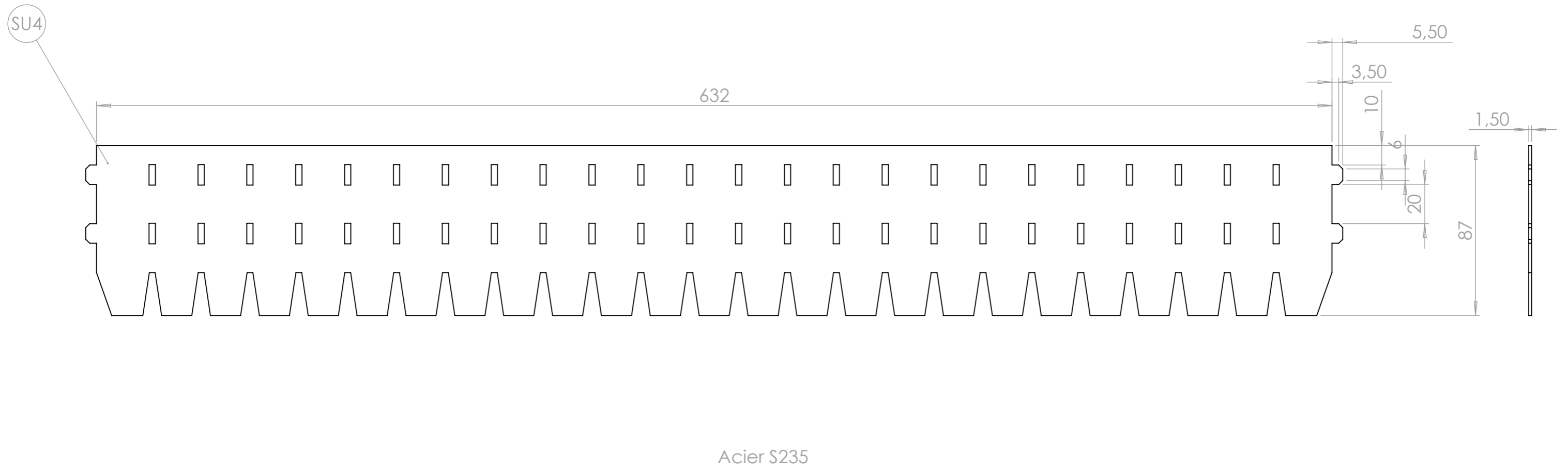
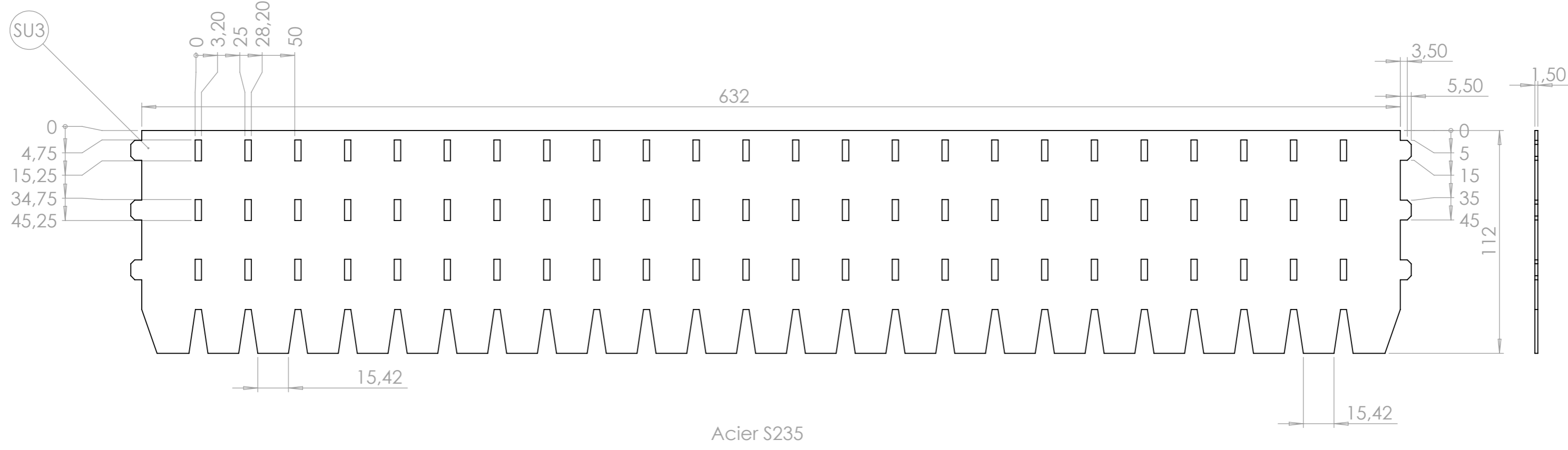

Outil	Distributeur multigraine				
Date	22/01/2021	Version	1.1		page n° 19 / 25
Feuille	SU5-6				



Acier S235

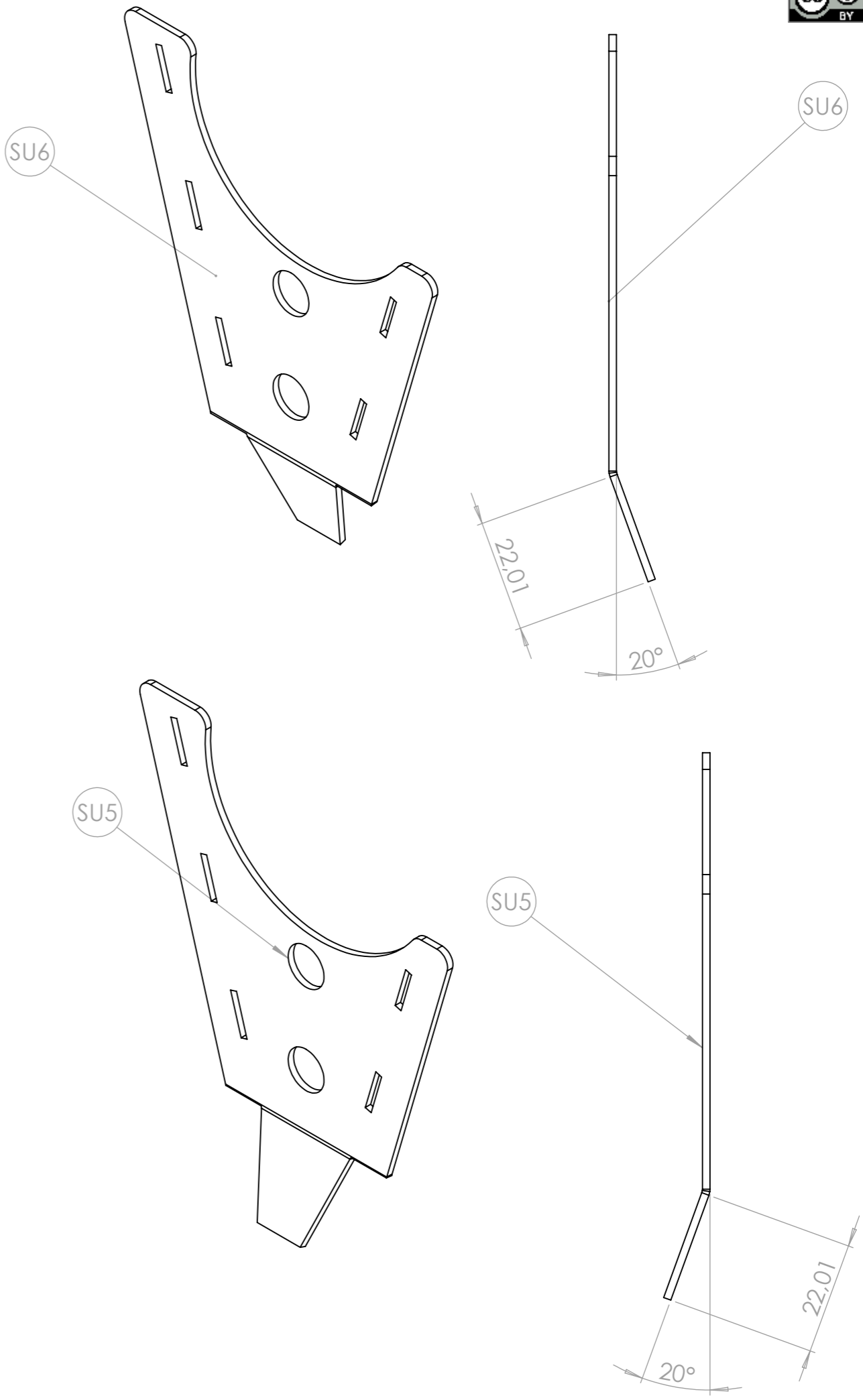
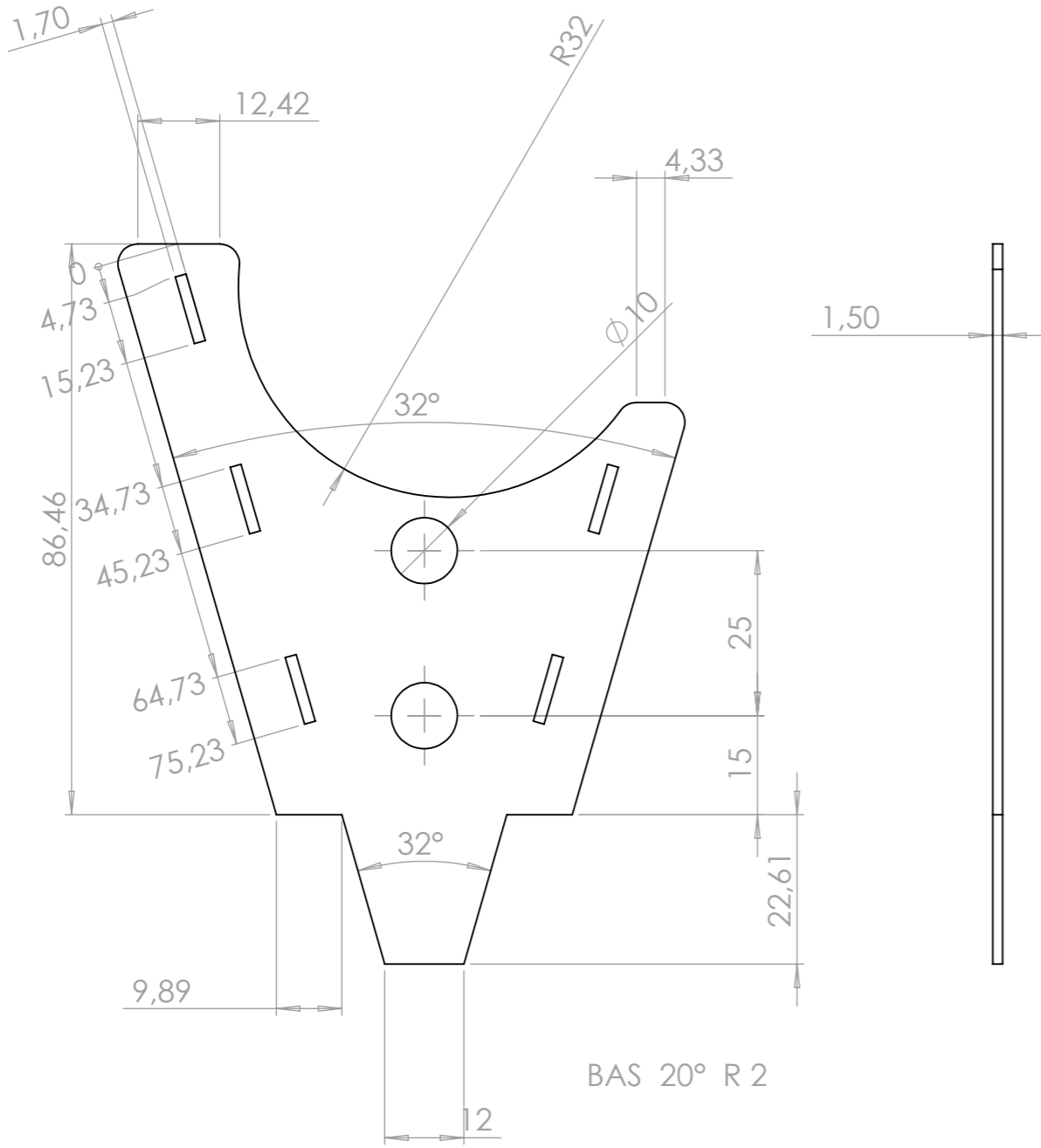

En déplié SU5 et SU6 sont identiques, mais la pliure est opposée

Outil	Distributeur multigraine				
Date	22/01/2021	Version	1.1		page n° 20 / 25
Feuille	SV2				



SV2

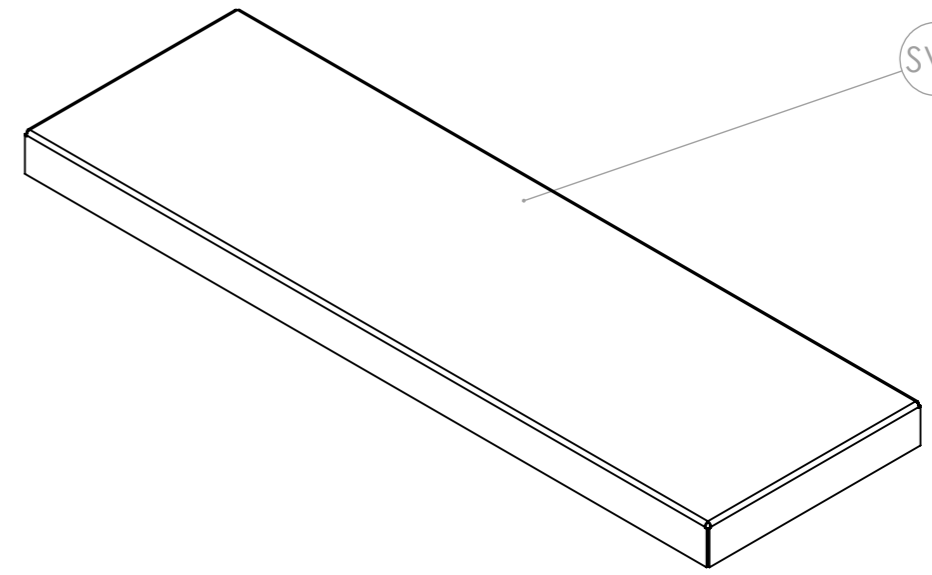

Acier S235

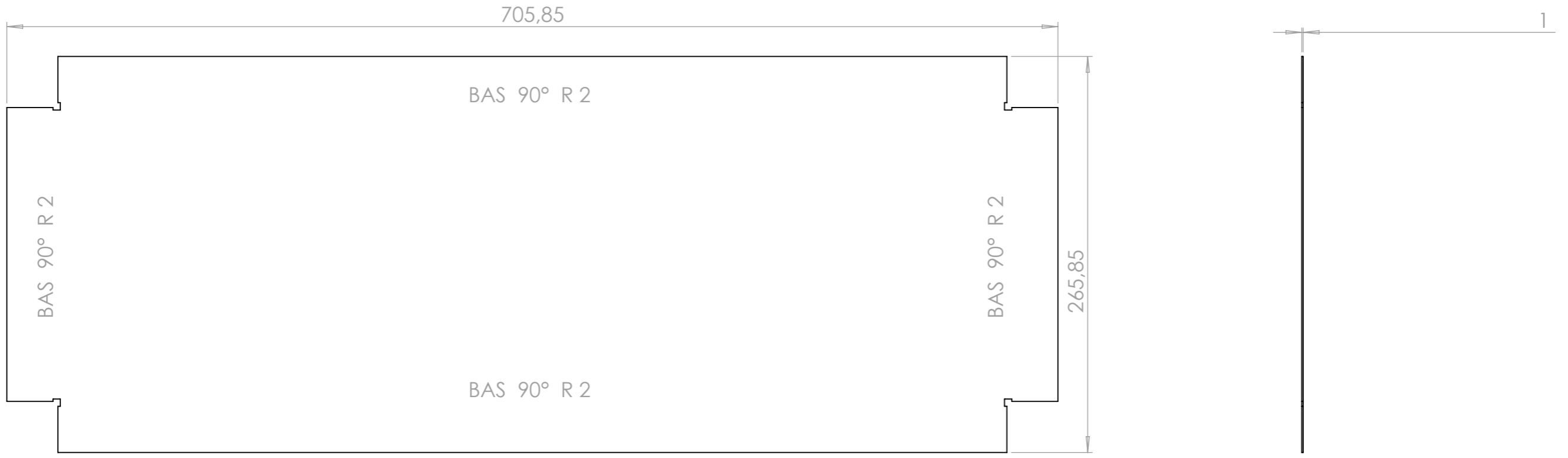



Outil	Distributeur multigraine				
Date	22/01/2021	Version	1.1		page n° 21 / 25
Feuille	SY1				

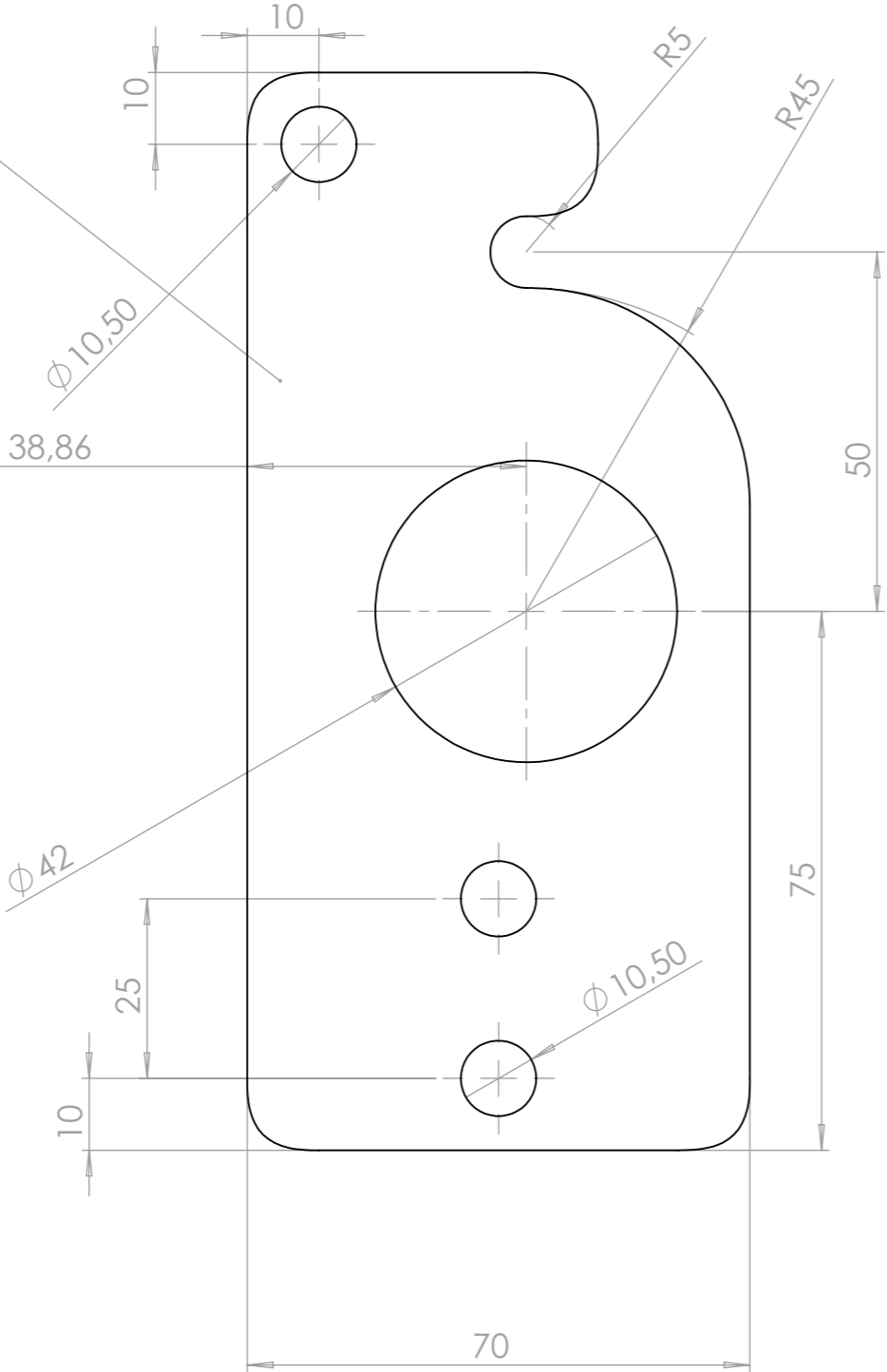

Acier S235

SY1



Outil	Distributeur multigraine				
Date	22/01/2021	Version	1.1		page n° 22 / 25
Feuille	SZ1				

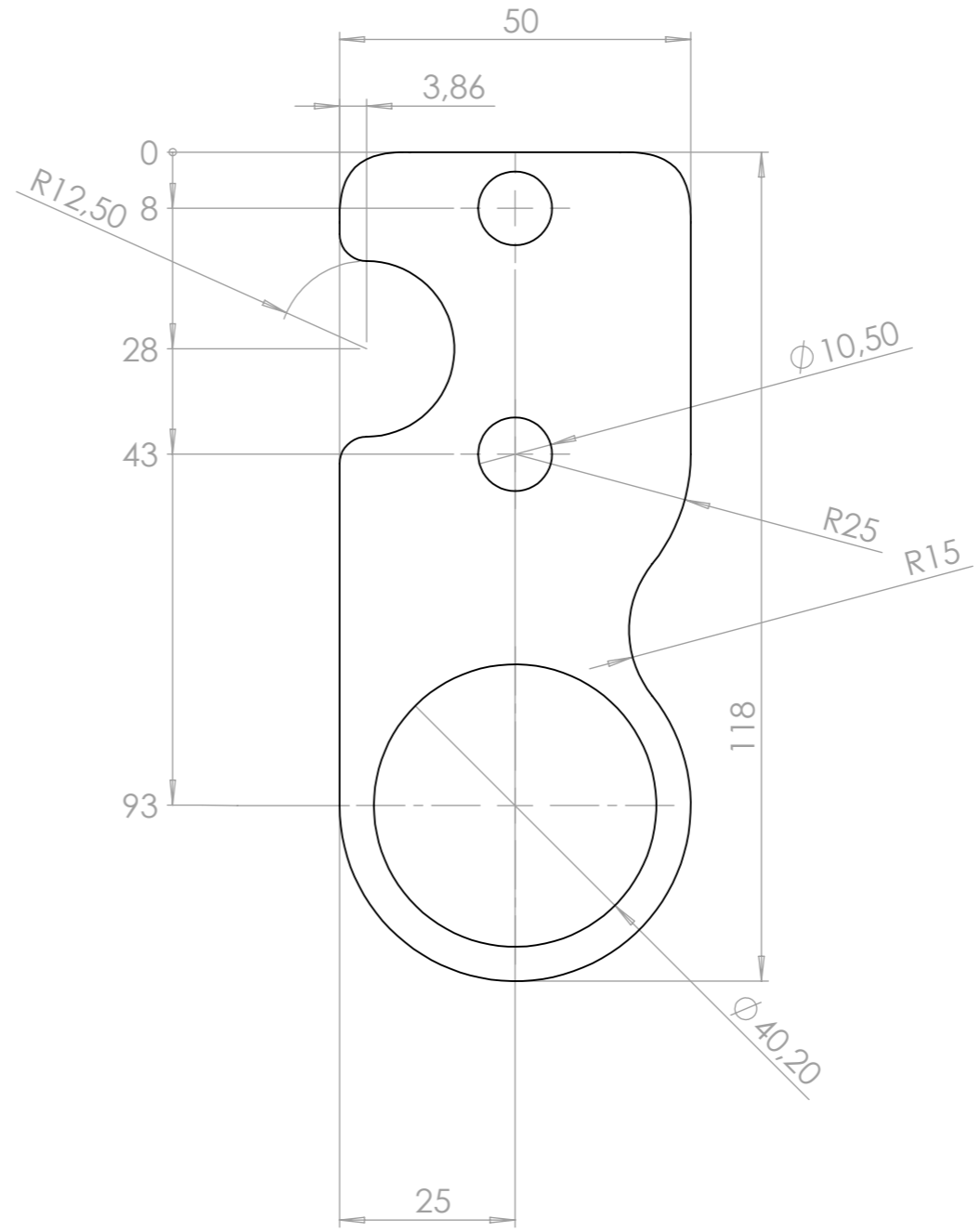
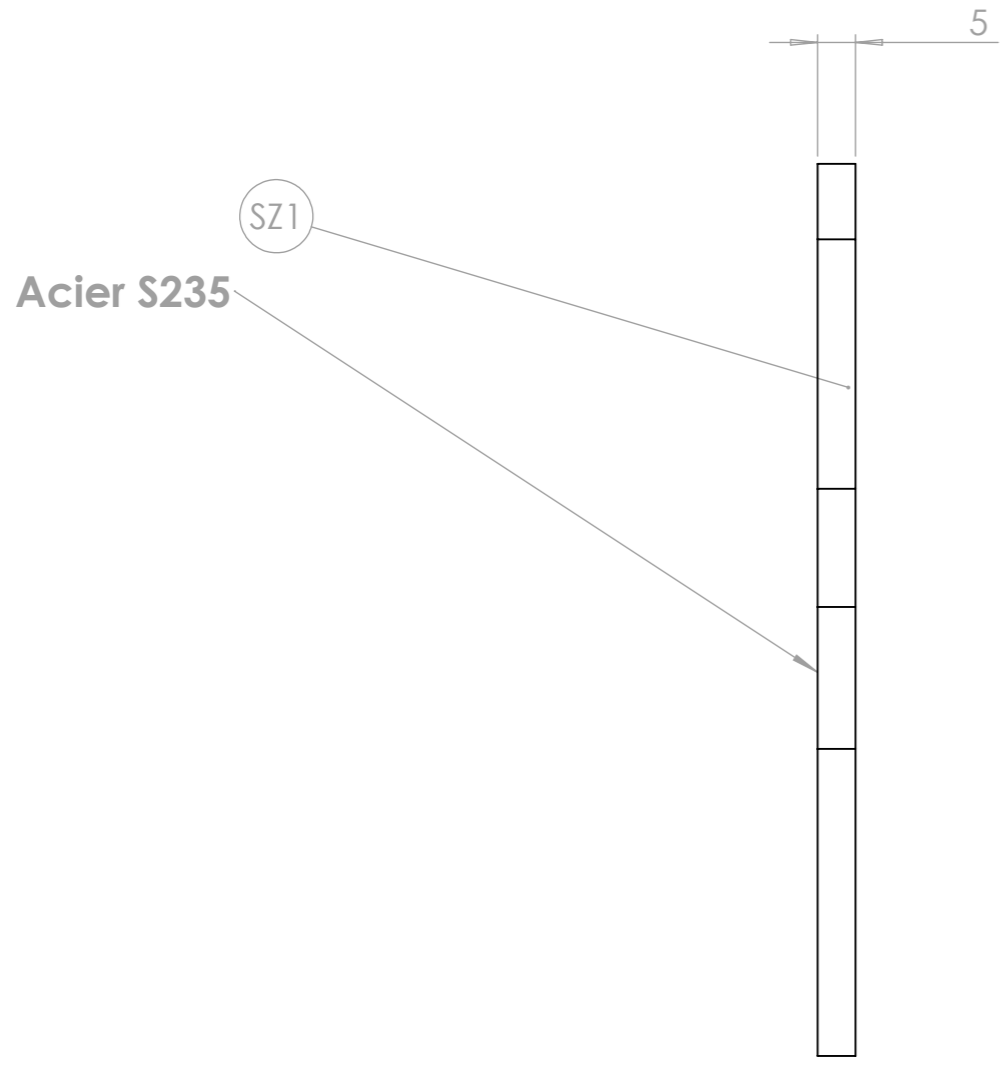

Outil	Distributeur multigraine		
Date	22/01/2021	Version	1.1
Feuille	SAD1-SAE1		



Acier S235

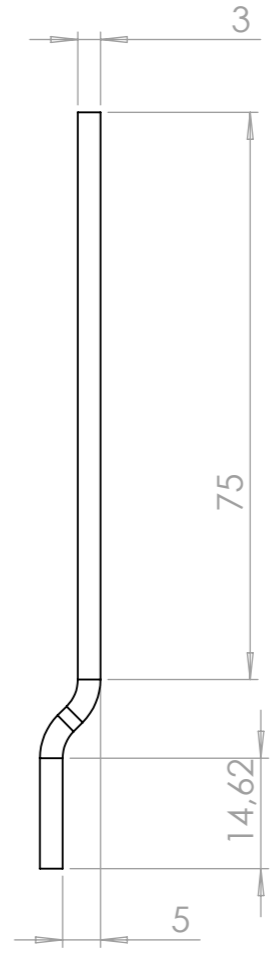
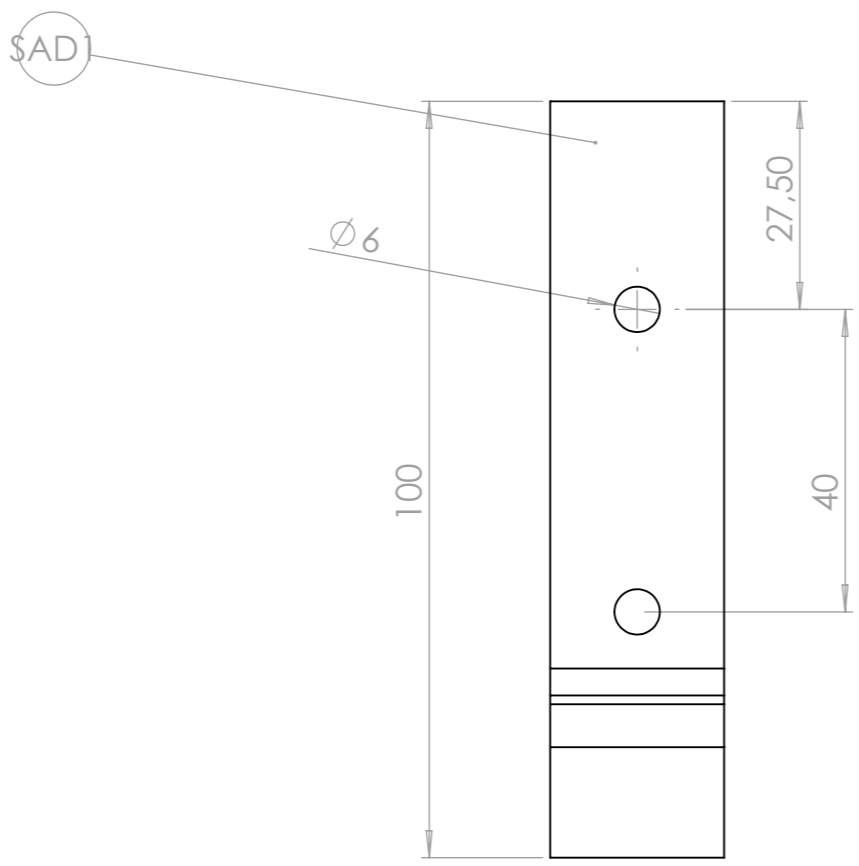

Acier S235

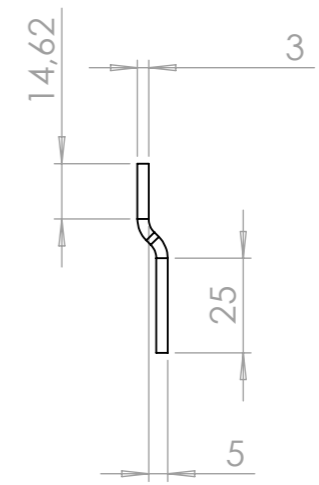
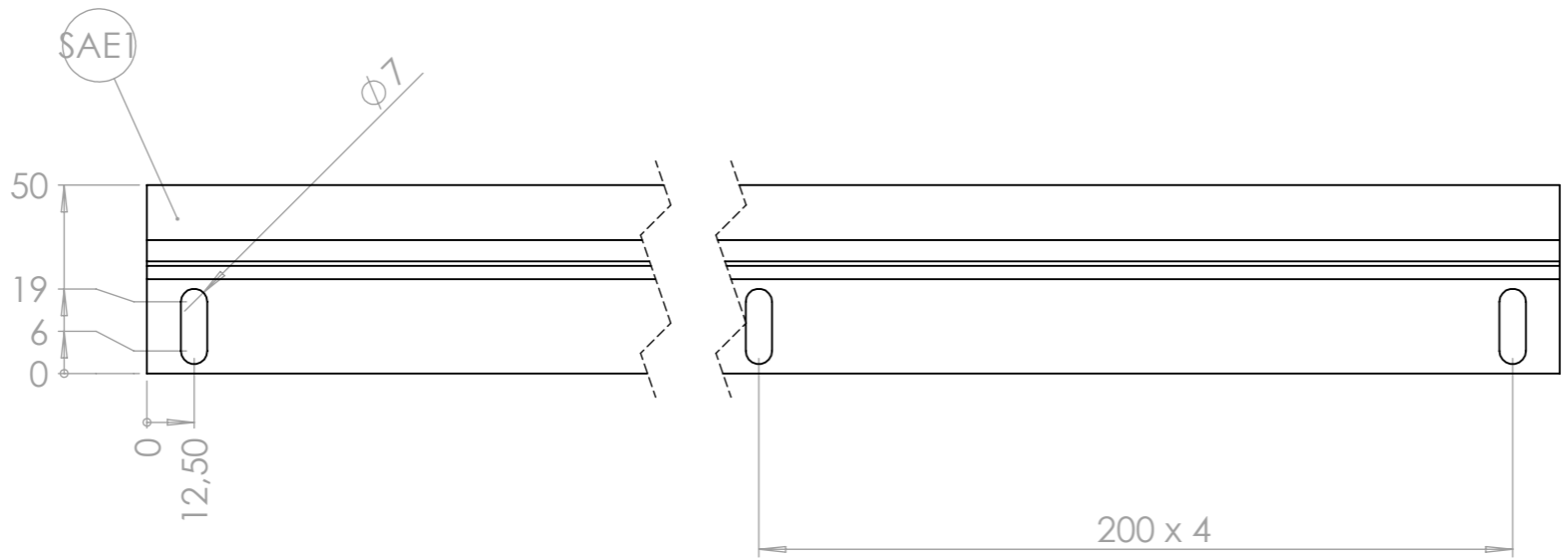

Outil	Distributeur multigraine				
Date	22/01/2021	Version	1.1		page n° 24 / 25
Feuille	SAC				

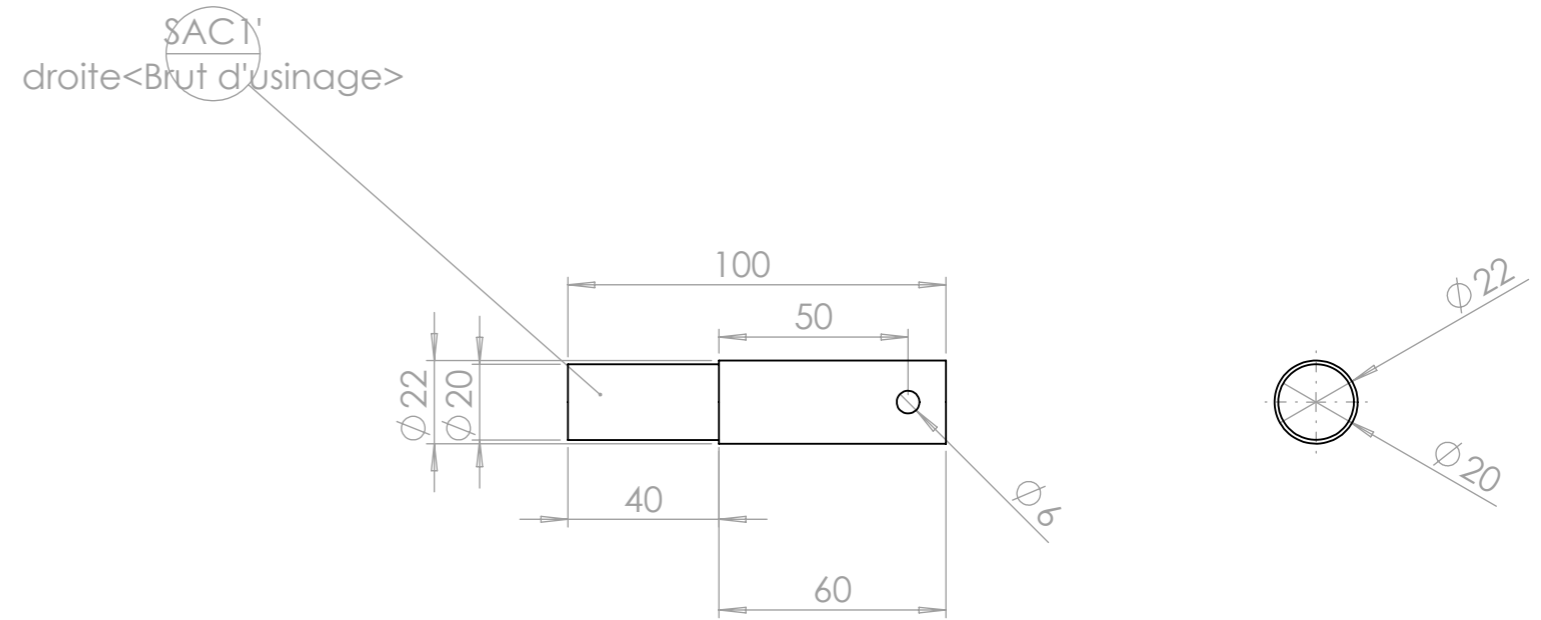
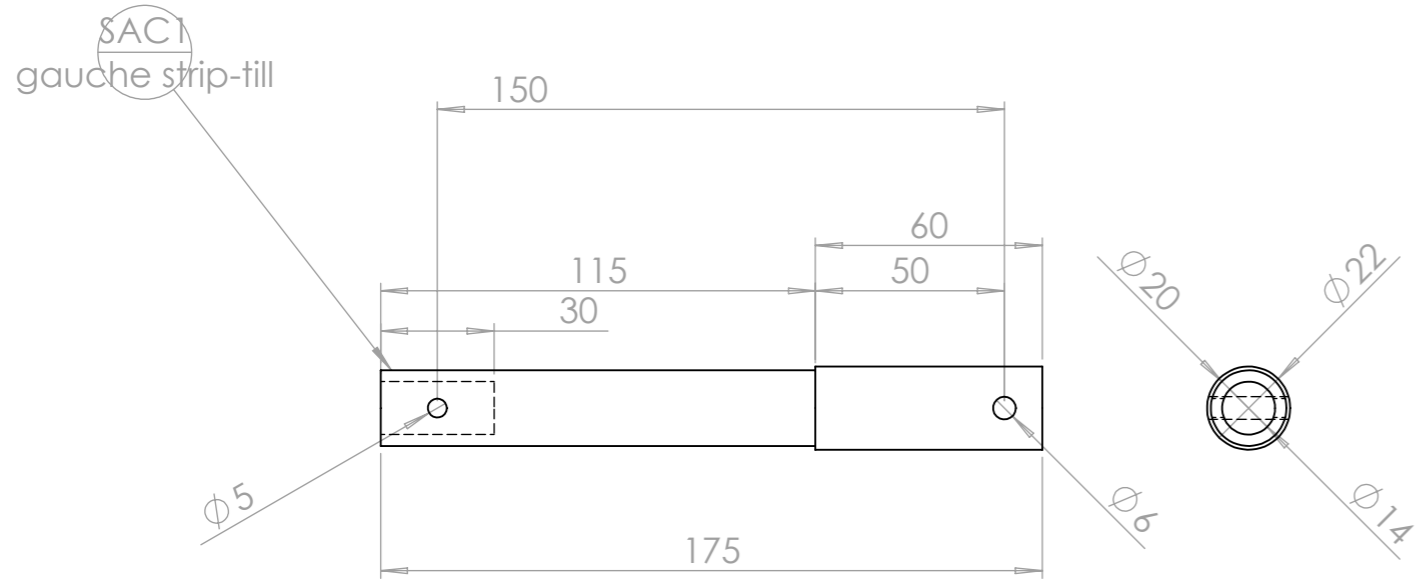
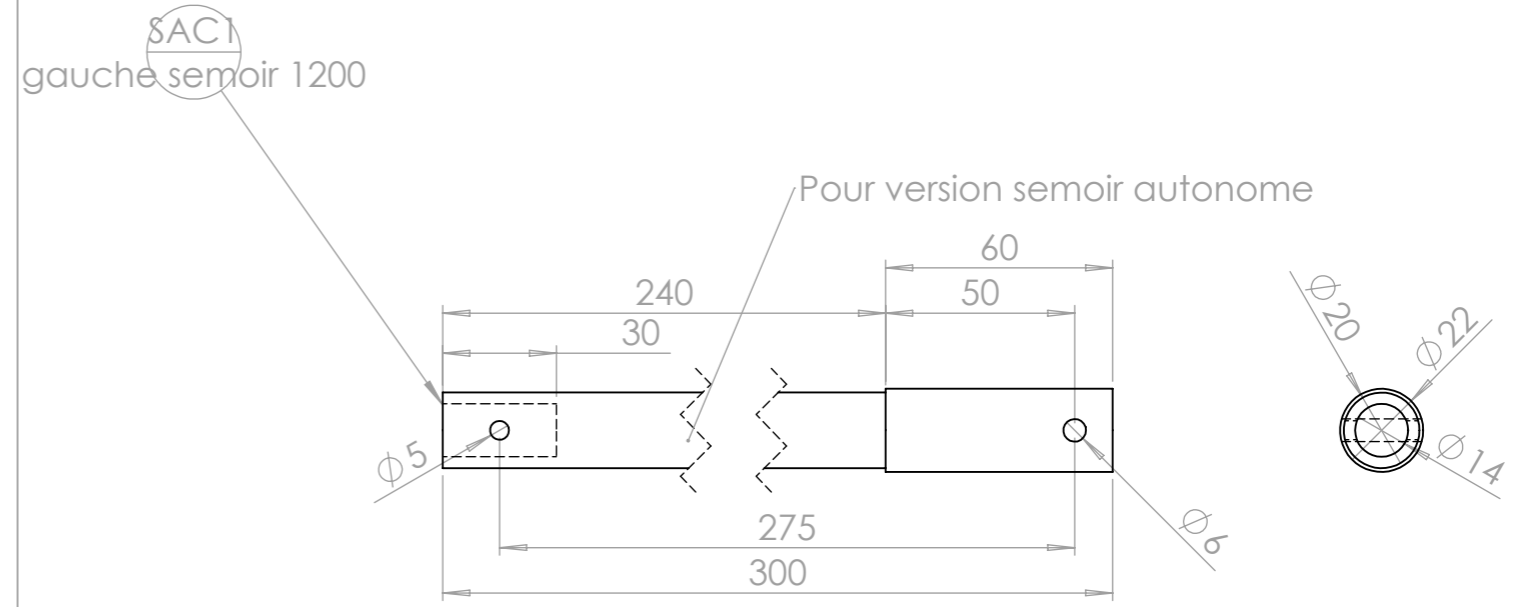
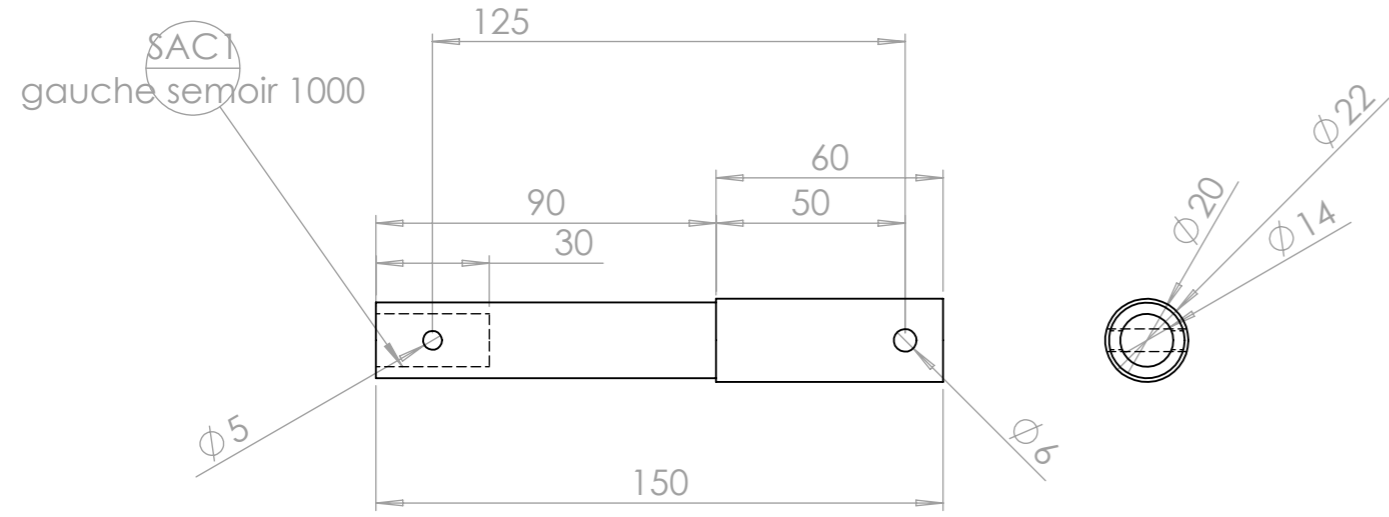

Outil	Distributeur multigraine				
Date	22/01/2021	Version	1.1		page n° 25 / 25
Feuille	SAA1				



Acier S235

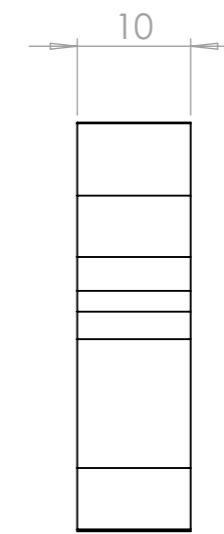
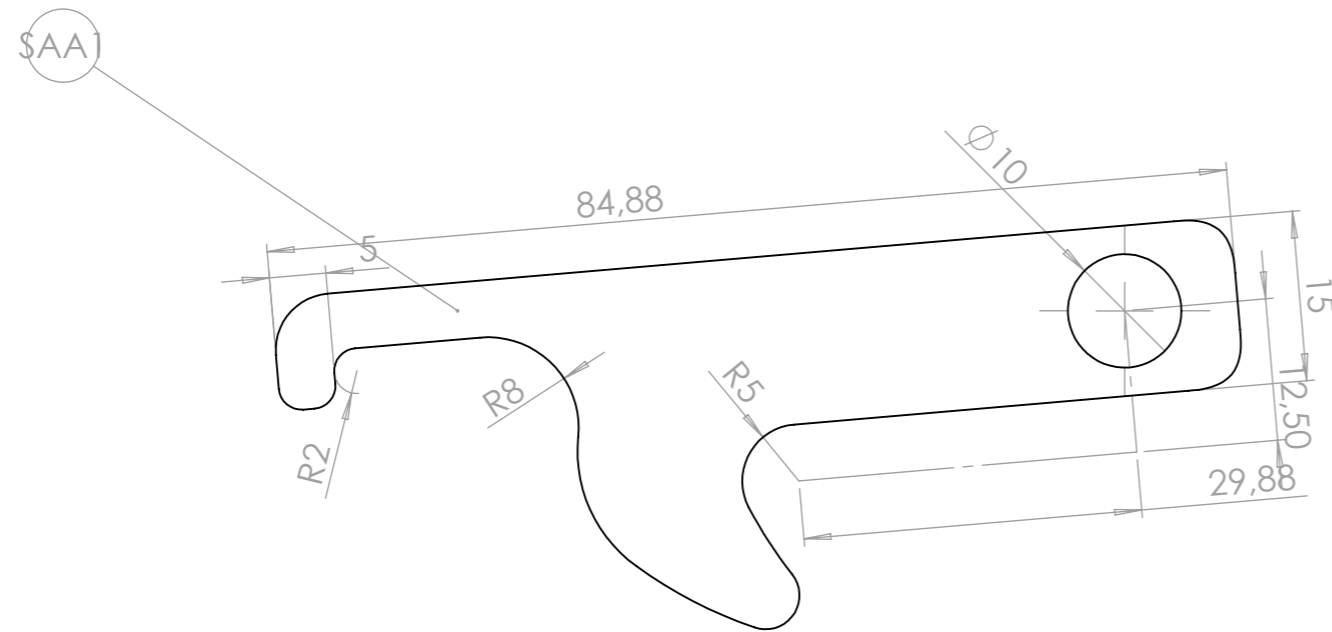

repère	Désignation	Quantité
SAA	loquet ditributeur	1
SAA1	SAA1 loquet distributeur	1