

Outil	dévidoir GAG				
Date	17/10/2019	Version	0.2	page n° 1 / 6	
Pièce	Préambule			Qté 1	

# Avant de commencer



La présente version est le résultat des évolutions par l'usage, d'expérimentations paysannes quotidiennes, des ajustements pratiques issus des retours des participants aux nombreuses formations et journées de terrain collectives.

L'autoconstruction de votre outil à l'aide de ce tutoriel n'est que le début de votre aventure. Si cette machine est pertinente en l'état pour de nombreux contextes, vous allez devoir l'adapter, la régler, la modifier pour l'ajuster à votre projet agronomique, vos itinéraires techniques, vos conditions pédo-climatiques. Vous allez donc faire vivre cette machine.

Merci de nous faire parvenir vos retours, vos découvertes, vos réussites. Vos expériences individuelles, vos tâtonnements de terrain viendront enrichir le pot commun paysan, sous même licence libre que les présents plans.

<http://www.latelierpaysan.org/>

<http://forum.latelierpaysan.org>



Outil	<b>dévidoir GAG</b>				<b>L'atelier paysan</b>
Date	17/10/2019	Version	0.2	page n° 2 / 6	
Pièce	<b>présentation</b>			Qté	



Ce dérouleur de goutte a goutte est a fixer sur le dessus de la dérouleuse plastique, à l'avant

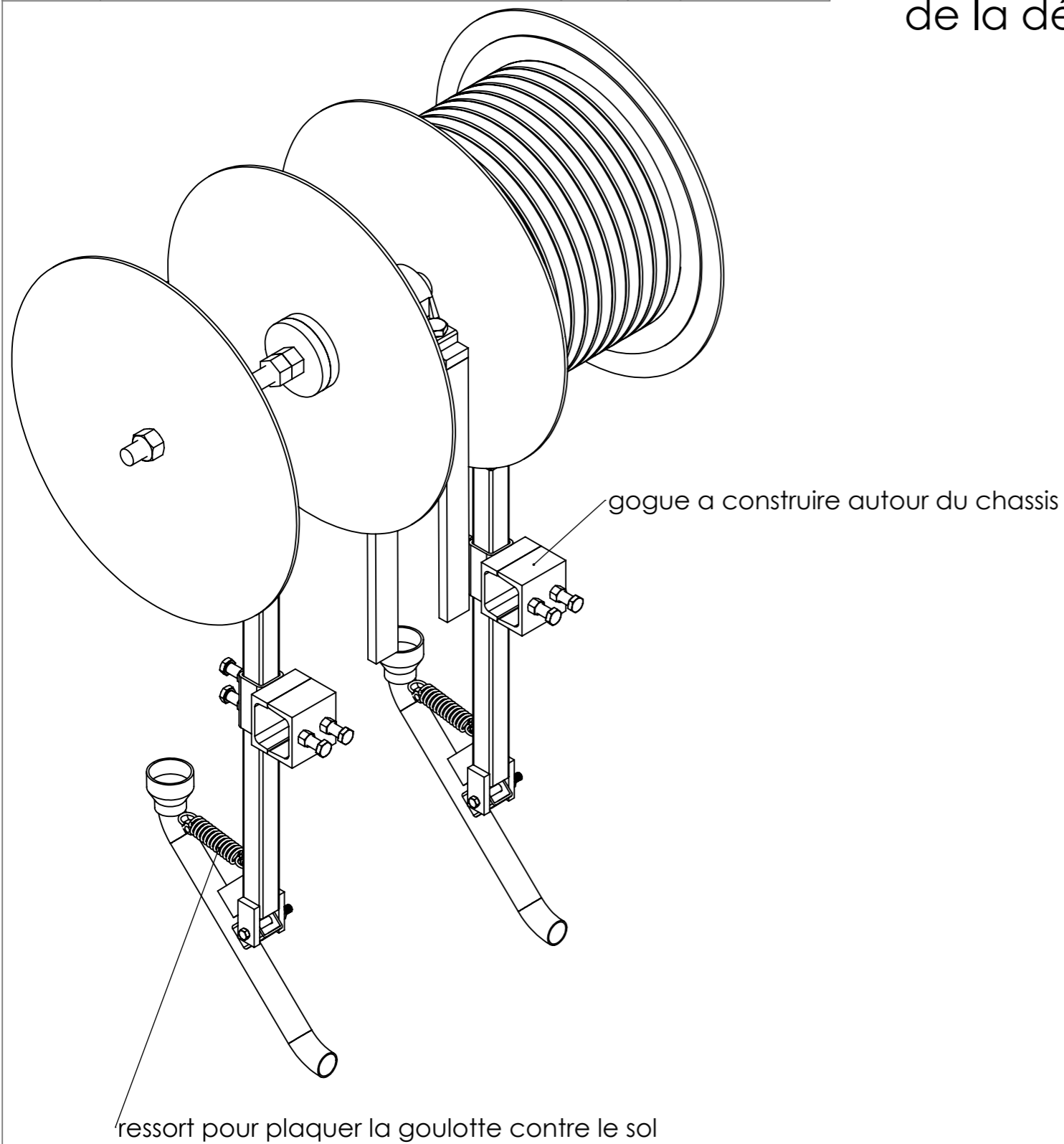

L'ensemble peut etre ajouté sur nimporte quelle dérouleuse plastique

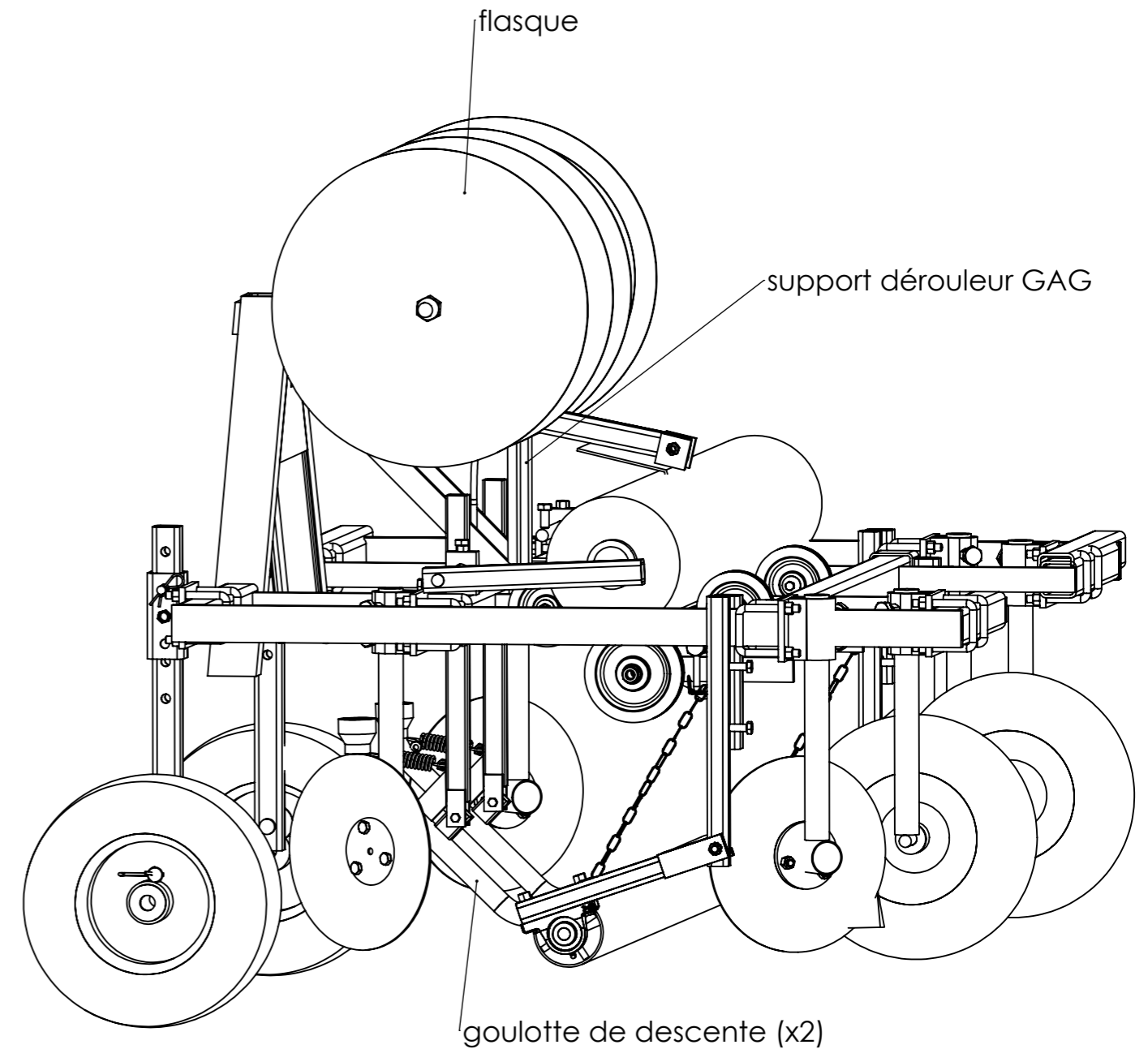

Outil	<b>dévidoir GAG</b>				
Date	17/10/2019	Version	0.2	page n° 3 / 6	
Pièce	<b>dévidoir</b>			Qté	

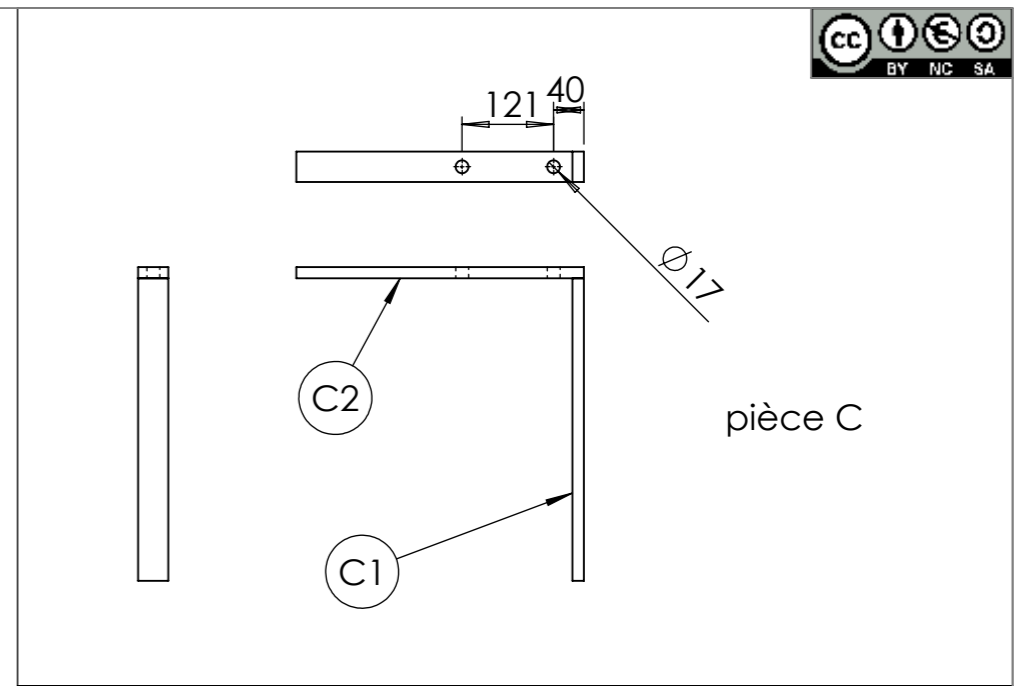
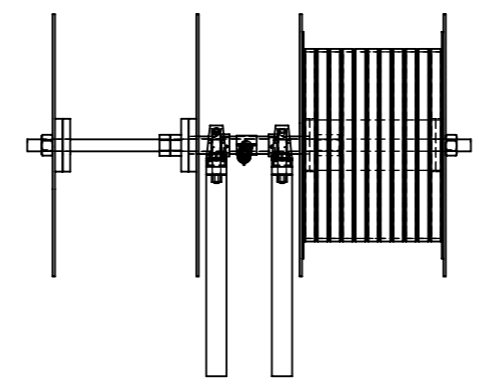
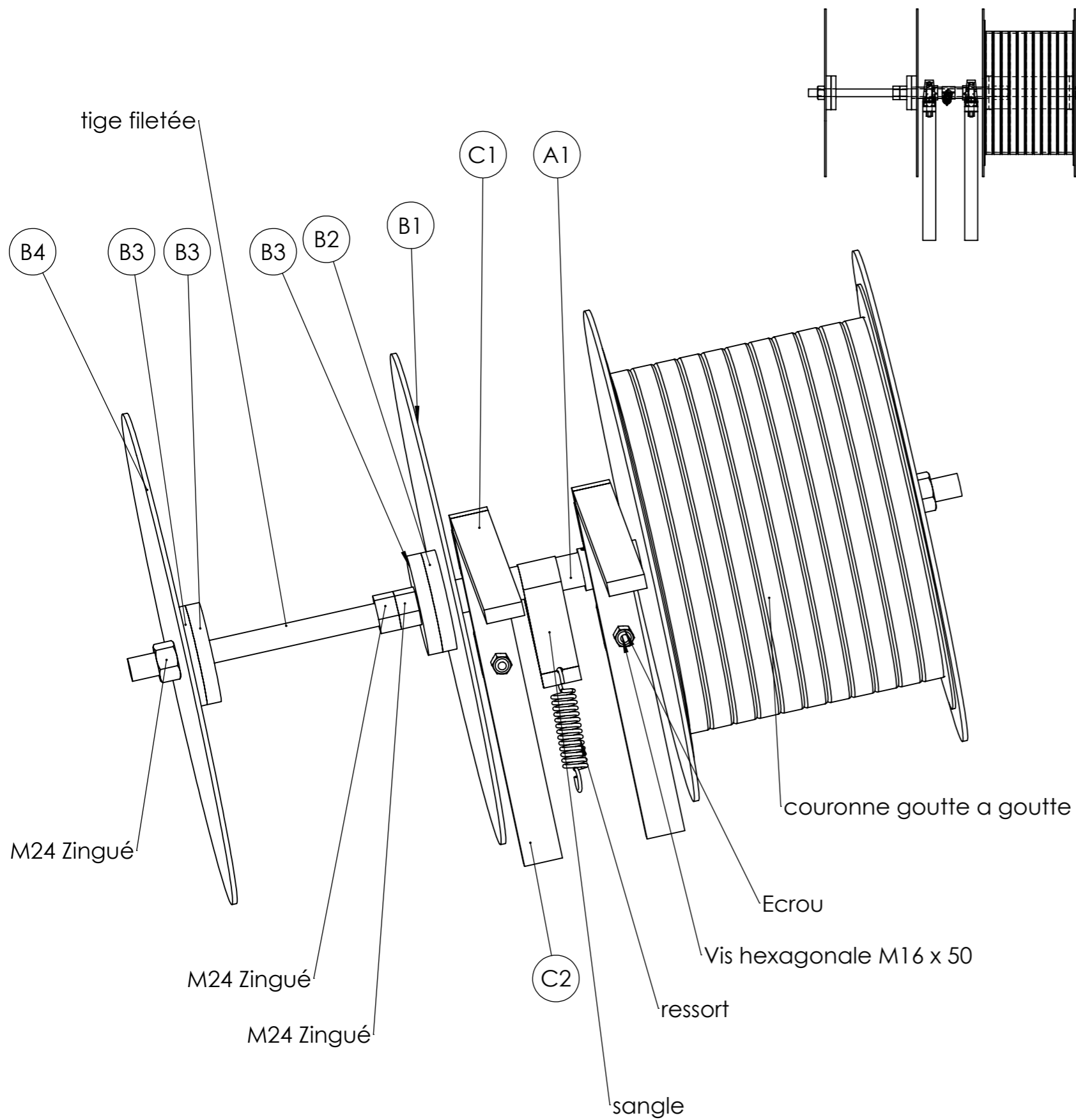

repère	Désignation	LONGUEUR	Quantité
Dévidoir-Ecrou	Ecrou M24 Zingué		4
Dévidoir-palier chapeau	Palier chapeau Øint35		2
Dévidoir-Ecrou ailette	Ecrou M24 Zingué		2
Vis Hexagonale	Vis hexagonale M16 x 50		4
Ecrou	Ecrou M16 (NON AUTOBLOQUANT)		4
ressort	Ressort traction 3,43 x 25,40 x 127		1
tige filetée	tige fileté M24	880	1
C1	Fer plat 40 x 15	400	2
C2	Fer plat 40 x 15	380	2
A1	tube rond 35 x 5	240	1
B1	rondelle Ø510Ø35 ep 4		2
B2	rondelle Ø105Ø35 ep15		2
B3	rondelle Ø105Ø24 ep15		2
B3	rondelle Ø105Ø24 ep15		4
B4	rondelle Ø510Ø24 ep4		2
couronne goutte a goutte			2
sangle	Morceau de sangle		1

Outil	dévidoir GAG				
Date	17/10/2019	Version	0.2	page n°	4 / 6
Pièce	dévidoir(2)			Qté	1



DÉTAIL P  
ECHELLE 2 : 5

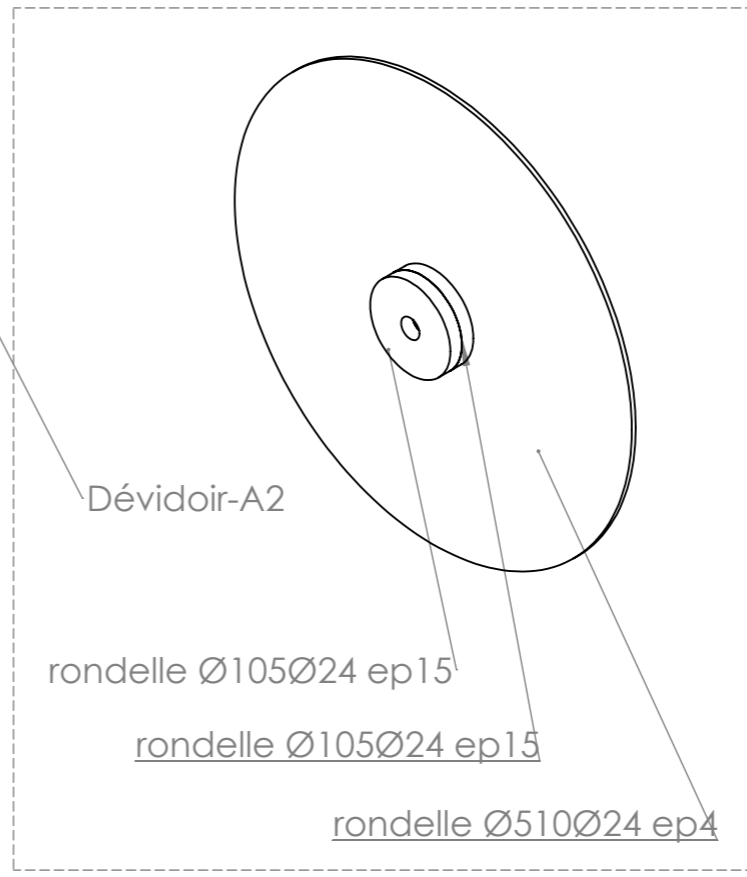
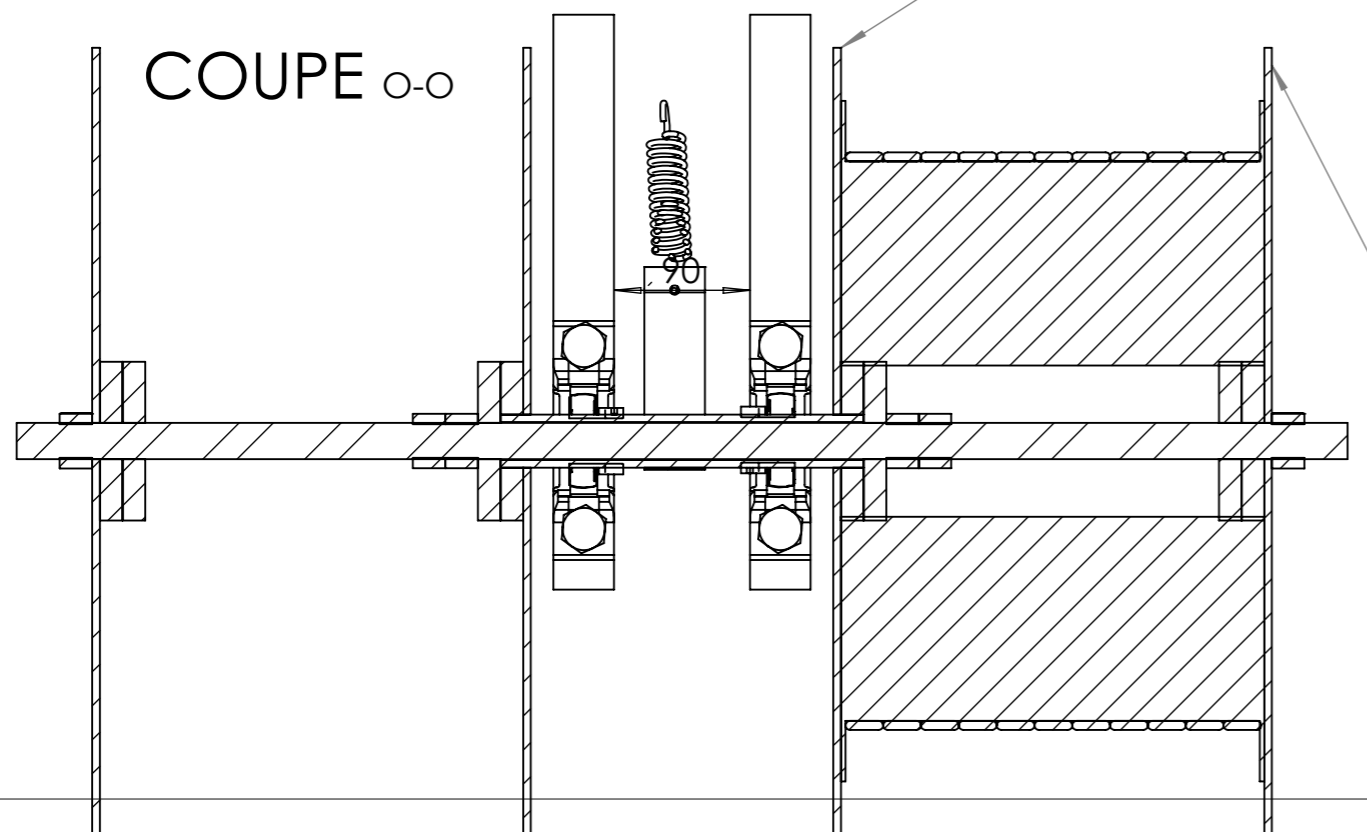
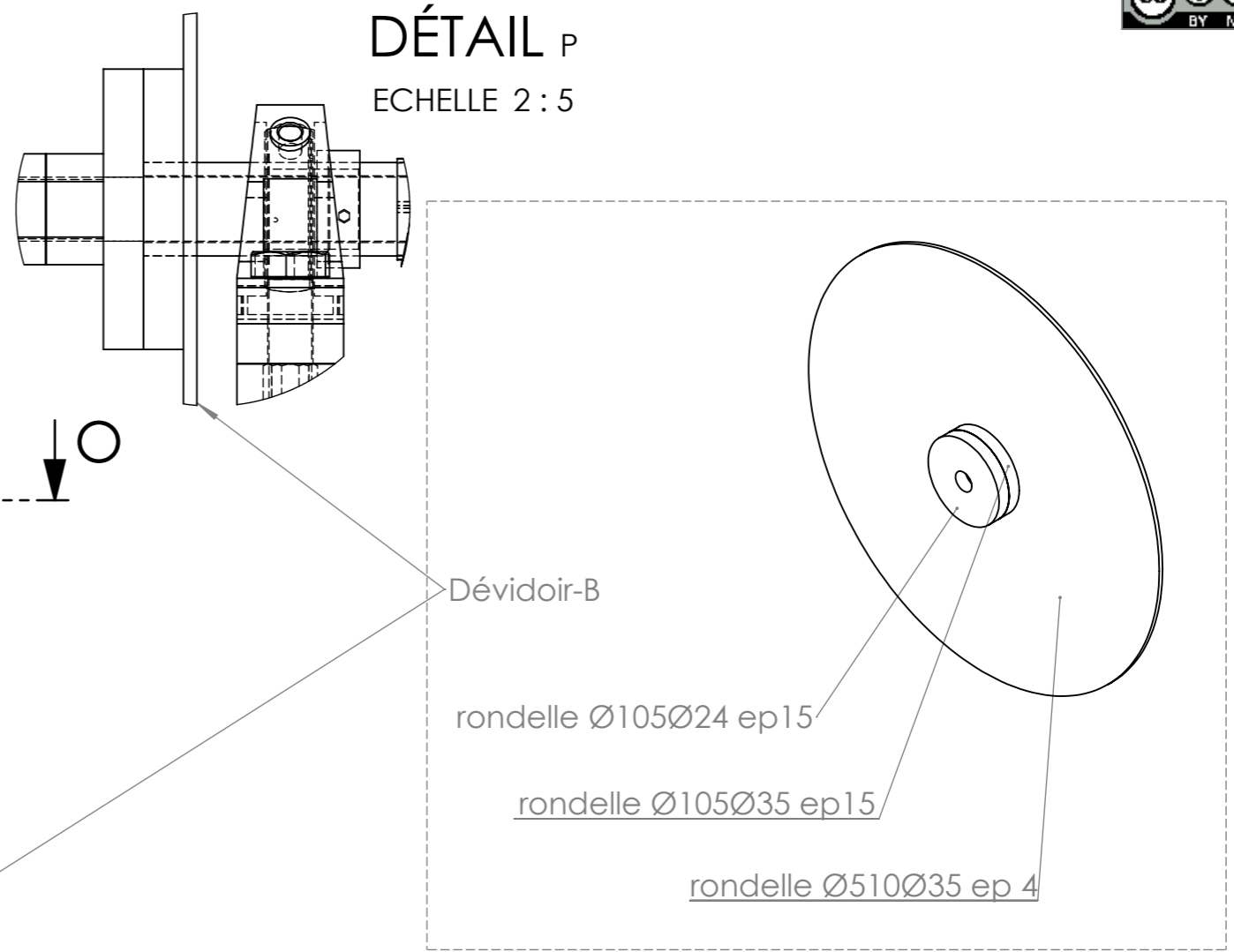
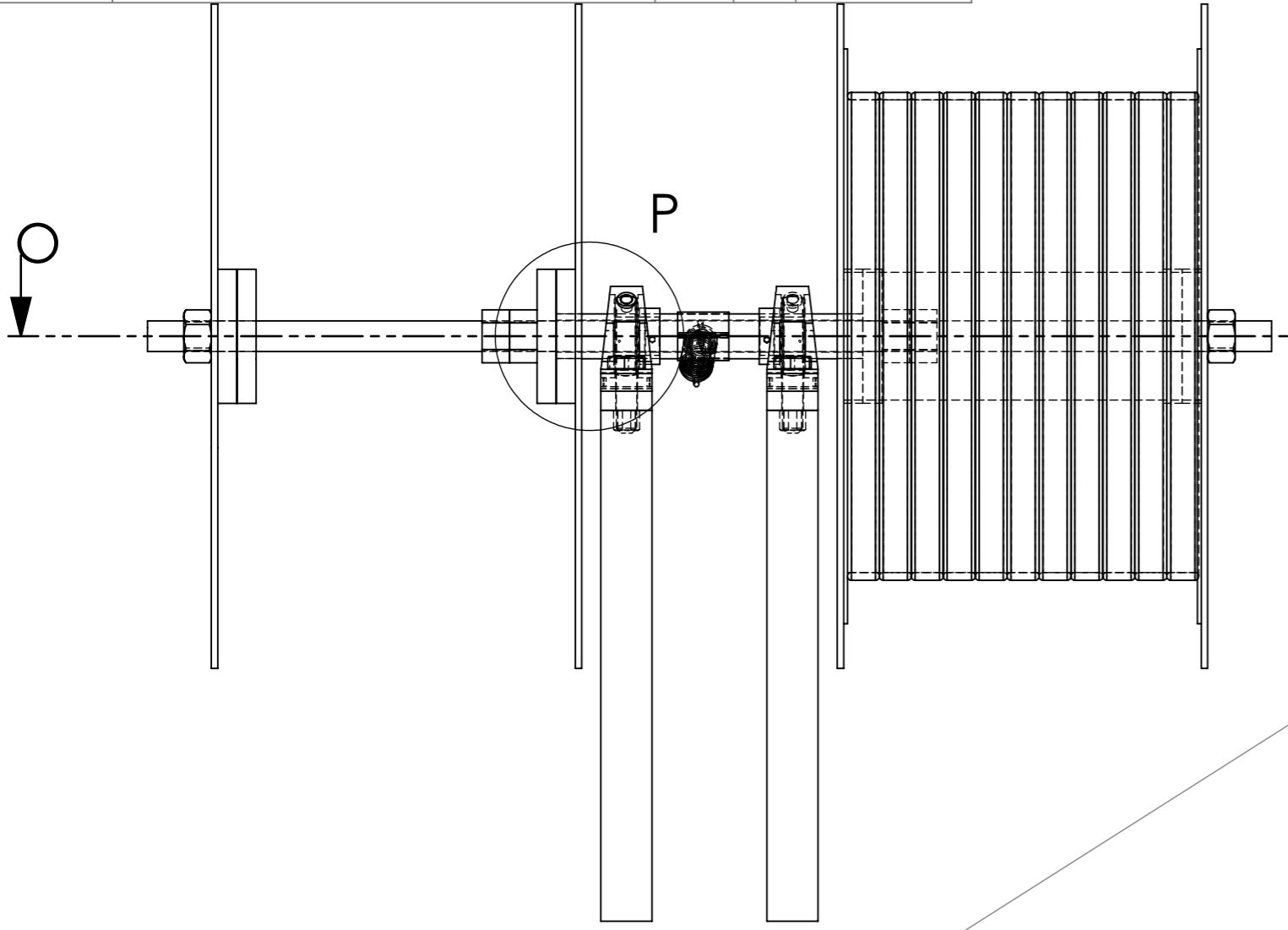

Les 3 coupelles se soudent entre elles pour former les ensemble A2 et B :

- A2 va sur les flancs des bobines et B au centre
- les deux coupelles de diamètre intérieur Ø35 sur B servent à assurer l'alignement sur la pièce A1 (tube rond 35x2) et la coupelle Øint 24 de B sert de butée (voir vue de détail P)

a souder autour du chassis de dérouleuse

repère	Désignation	LONG	Qté
Vis Hexagonale	Vis hexagonale M14 x 40		4
Vis Hexagonale	Vis hexagonale M10 x 80 PF		1
D-Ecrou	Ecrou M10 autofreiné		1
ressort	Ressort traction 3,43 x 25,40 x 127		1
D1	UPN 80 x 45	80	1
D2	UPN 80 x 45	80	1
D3	tube carré 45 x 4	80	1
écrou brut	écrou M14 brut		4
E1	tube carré 35 x 3	500	1
E2	Fer plat 30 x 10	60	2
F1	tube rond 35 x 2	300	1
F2	coude a souder Ø34 90° 5D		2
F3	tube carré 35 x 3	50	1
F4	Fer plat 40 x 15	75	1

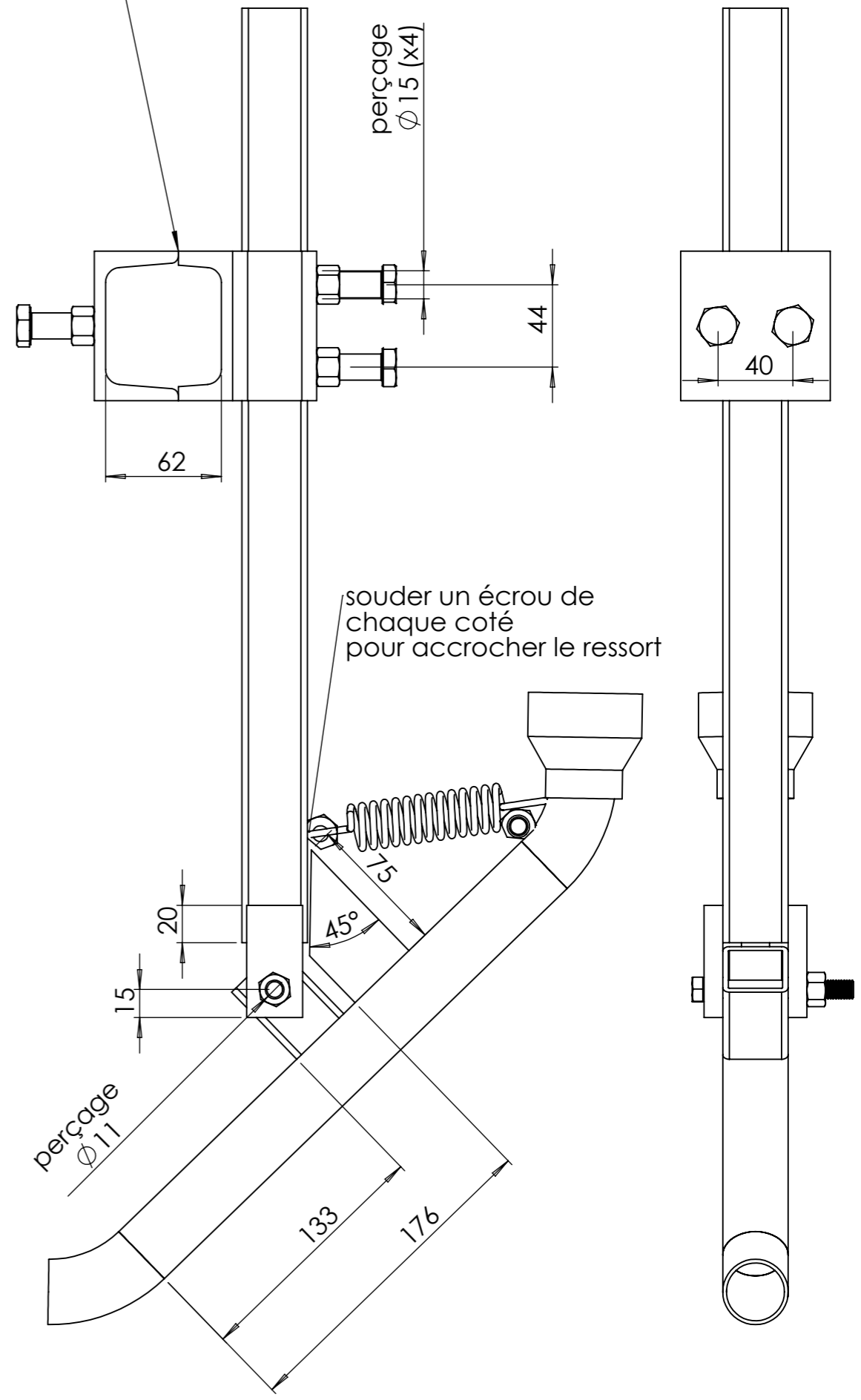
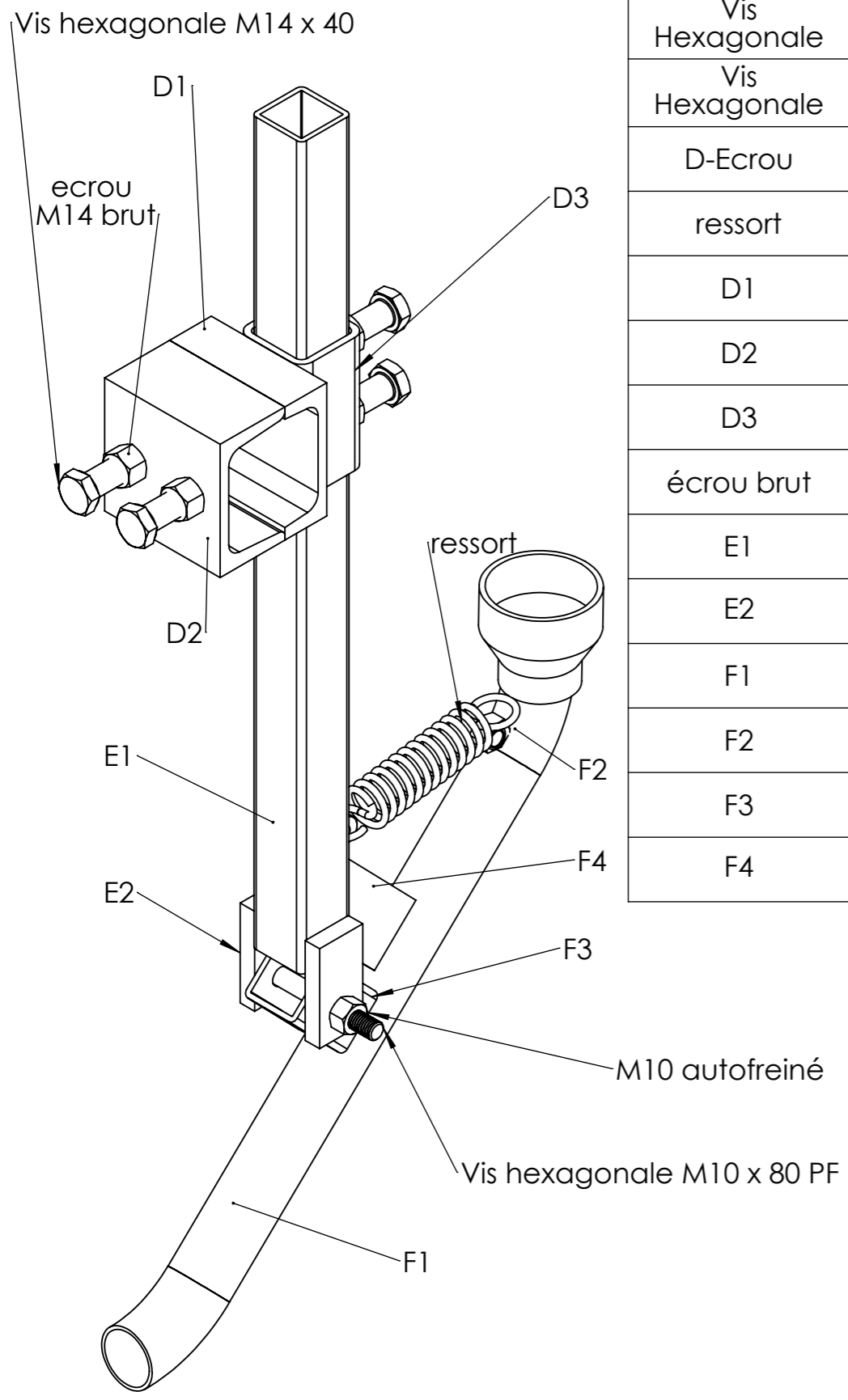

Outil	dévidoir GAG				
Date	17/10/2019	Version	0.2		page n° 6 / 6
Pièce	Contributions		Qté		1



Les travaux pour réaliser la présente mise à jour ont bénéficié d'une contribution des collectivités publiques :



Cette mise à jour, comme les précédentes, a bénéficié de la contribution bénévole et décisive des nombreux(es) paysan(ne)s, membres formels ou informels du collectif L'Atelier paysan.



• **ADABio** •

Les Agriculteurs **BIO** de l'Ain, l'Isère,  
la Savoie et la Haute-Savoie

