

Outil	canne a planter guadeloupe				
Date	04/07/2019	Version	1.2.2		page n° 1 / 11
Pièce	Préambule		Qté		1



# Avant de commencer

La présente version est le résultat des évolutions par l'usage, d'expérimentations paysannes quotidiennes, des ajustements pratiques issus des retours des participants aux nombreuses formations et journées de terrain collectives.

L'autoconstruction de votre outil à l'aide de ce tutoriel n'est que le début de votre aventure. Si cette machine est pertinente en l'état pour de nombreux contextes, vous allez devoir l'adapter, la régler, la modifier pour l'ajuster à votre projet agronomique, vos itinéraires techniques, vos conditions pédo-climatiques. Vous allez donc faire vivre cette machine.

Félicitations, vous êtes en passe de devenir constructeur d'outils et machines agricoles homologué CE! Renseignez-vous sur vos responsabilités légales sur notre site: des outils paysans\techniques et réglementations. (<https://www.latelierpaysan.org/Techniques-et-reglementations>)

Merci de nous faire parvenir vos retours, vos découvertes, vos réussites. Vos expériences individuelles, vos tâtonnements de terrain viendront enrichir le pot commun paysan, sous même licence libre que les présents plans.

<http://www.latelierpaysan.org/>



<http://forum.latelierpaysan.org>

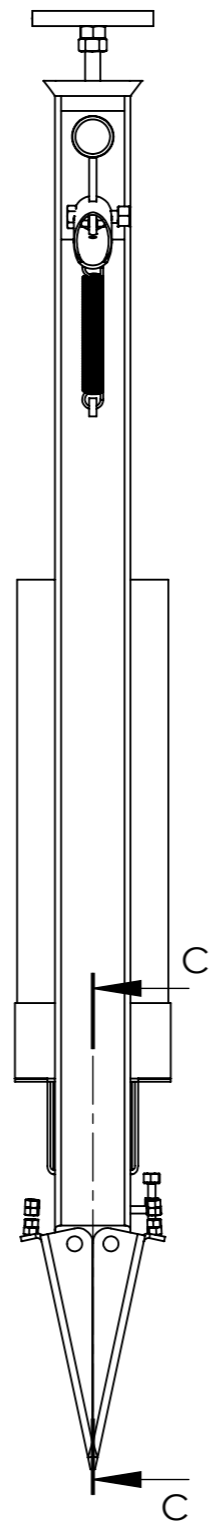
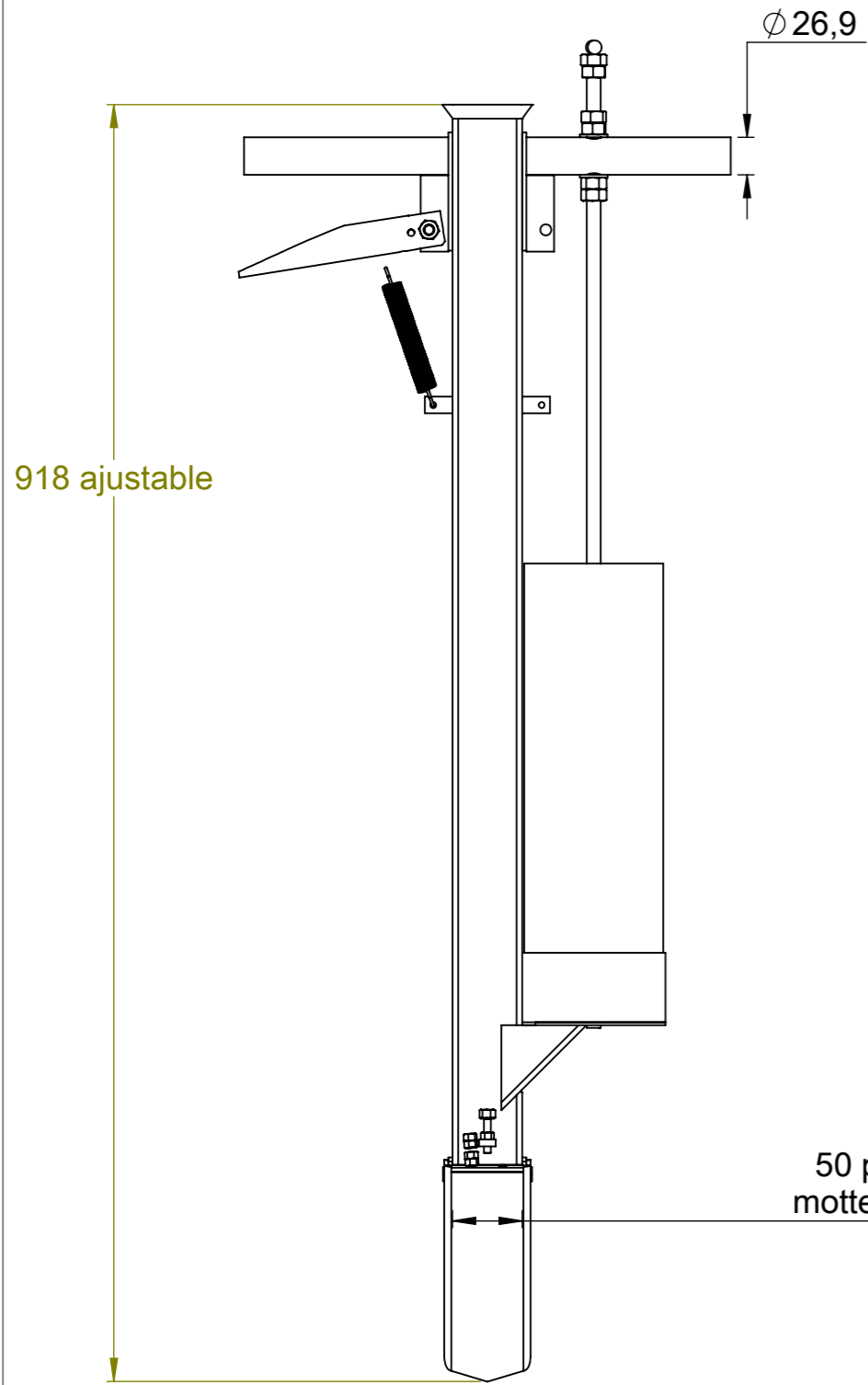

50 pour motte de ?

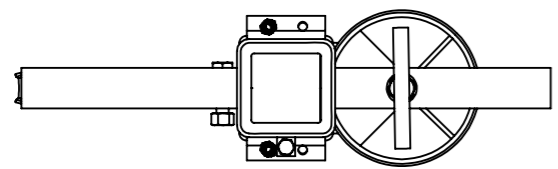
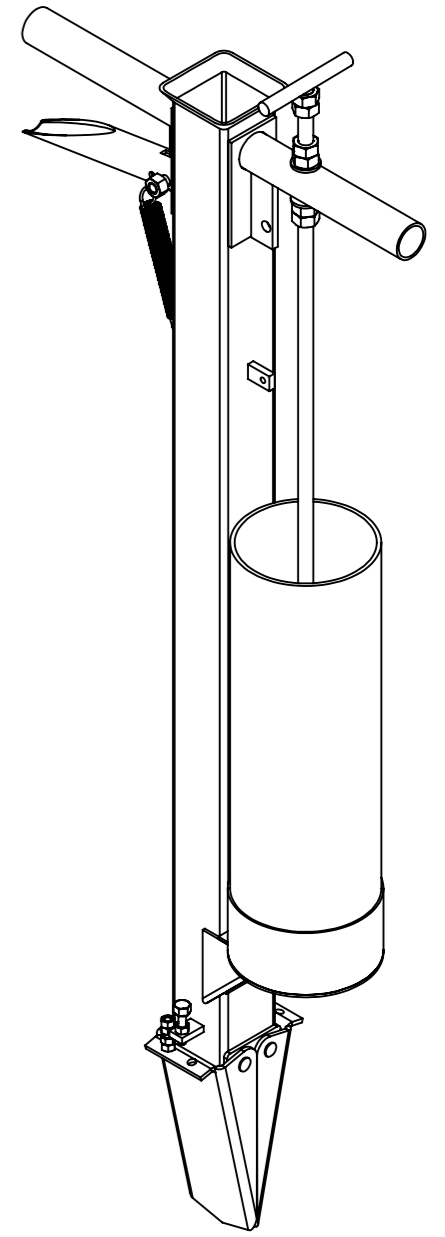
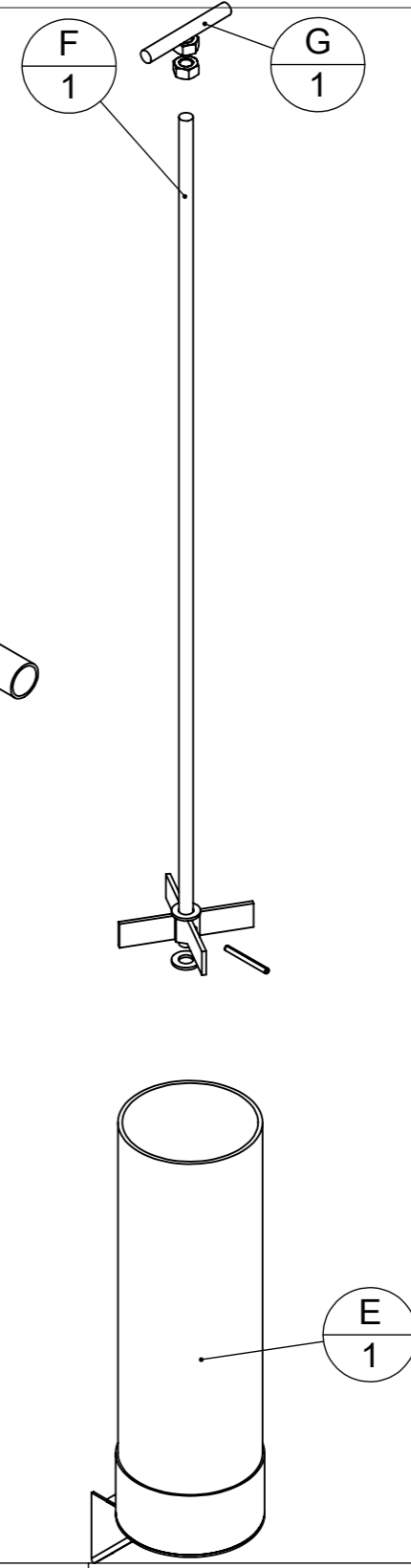
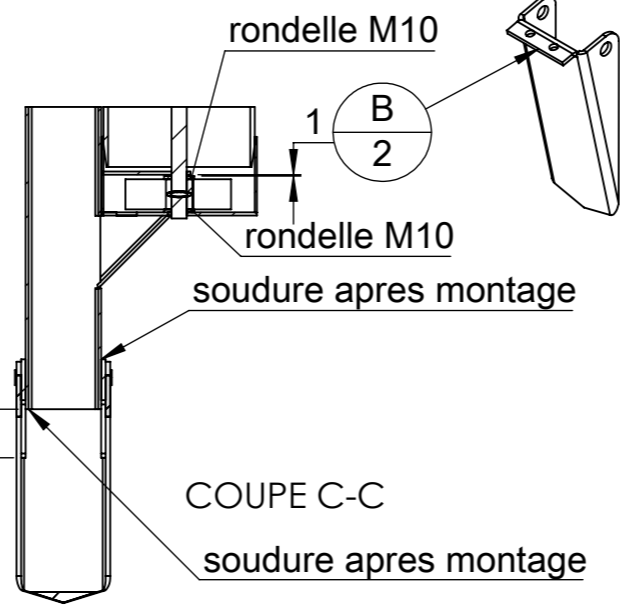
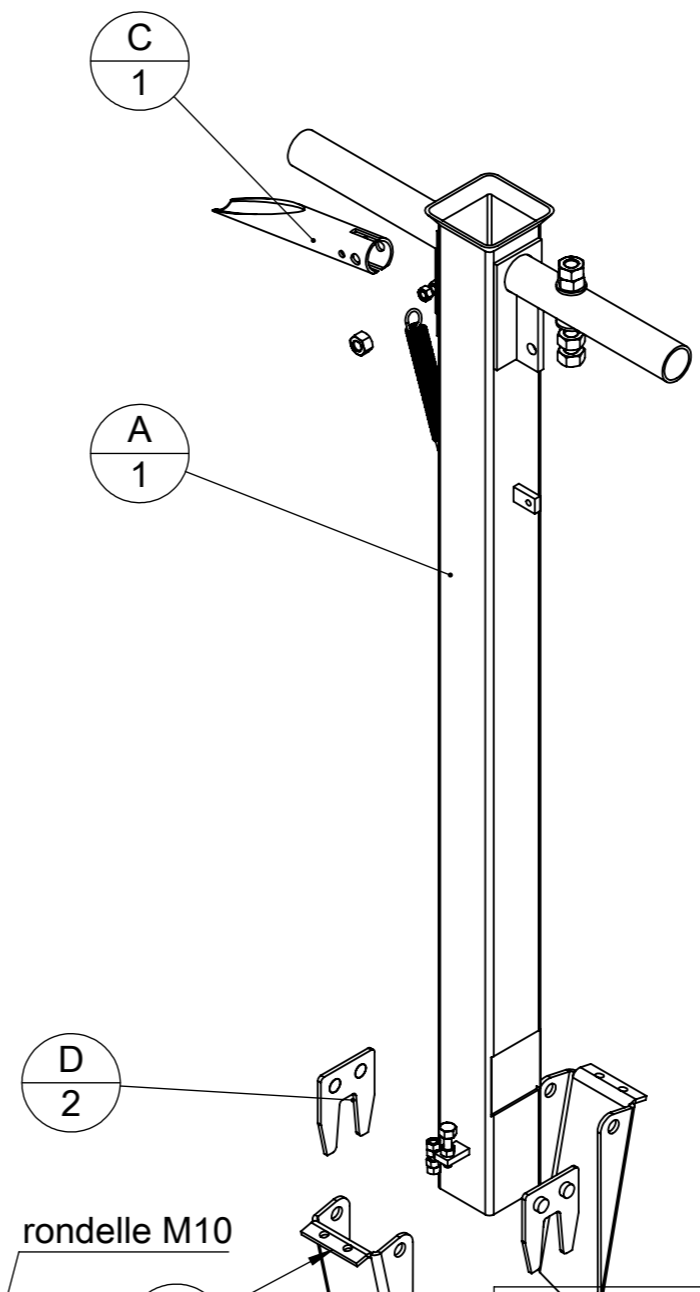

repère	Désignation	50 poignée simple/50/Défaut/Quantité
A	corps	1
B	demi bec	2
C		1
	tige fileté M5	2
D	plaque pivot	2
E	réservoir engrais	1
F	doseur engrais	1
ressort traction	Ressort à traction 1.8x14x80	1
G		1

Outil	canne a planter guadeloupe			<b>L'atelier paysan</b>	
Date	04/07/2019	Version	1.2.2		page n° 3 / 11
Pièce	A-50		Qté		1

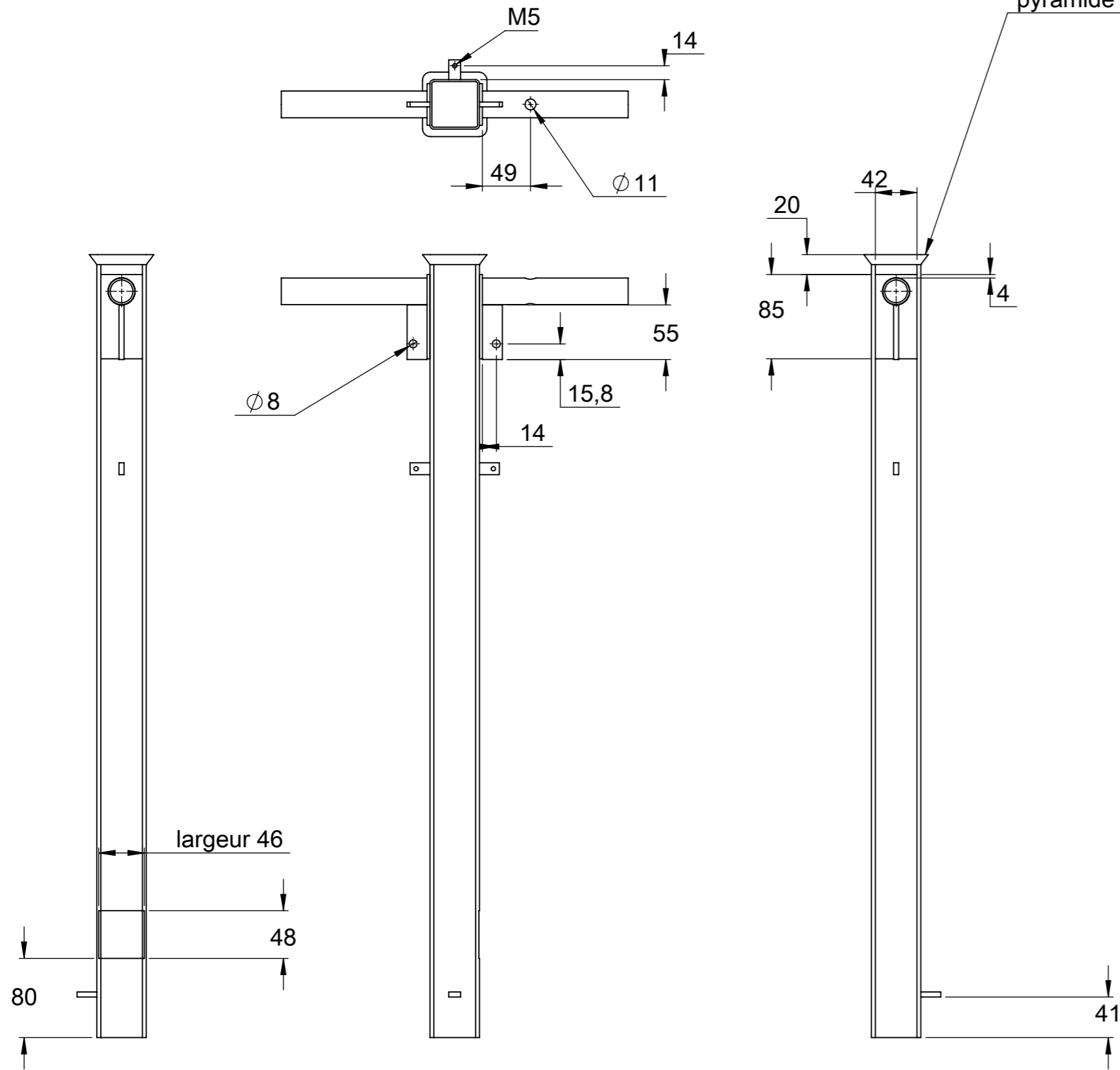

les 15 mm du sommet du tube sont à élargir en pyramide pour passer les mottes (au marteau)

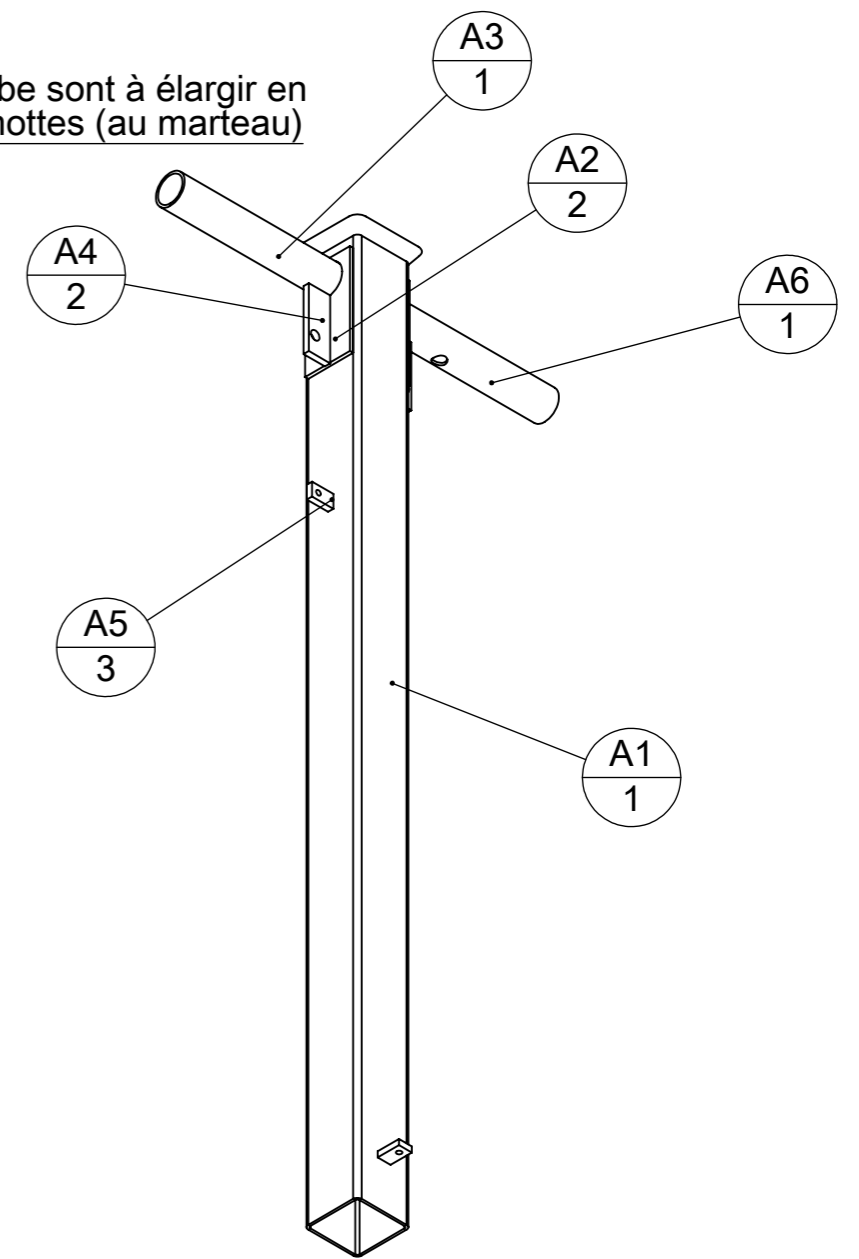

repère	Désignation	LONGUEUR	Quantité
A1	tube carré 50 x 2	790	1
A2	tole ep 3		2
A3	tube rond 26,90 x 2	150	1
A4	Fer plat 20 x 5	55	2
A5	Fer plat 20 x 5	12	3
A6	tube rond 26,90 x 2	150	1

Outil	canne a planter guadeloupe				
Date	04/07/2019	Version	1.2.2		page n° 4 / 11
Pièce	A-60		Qté		1

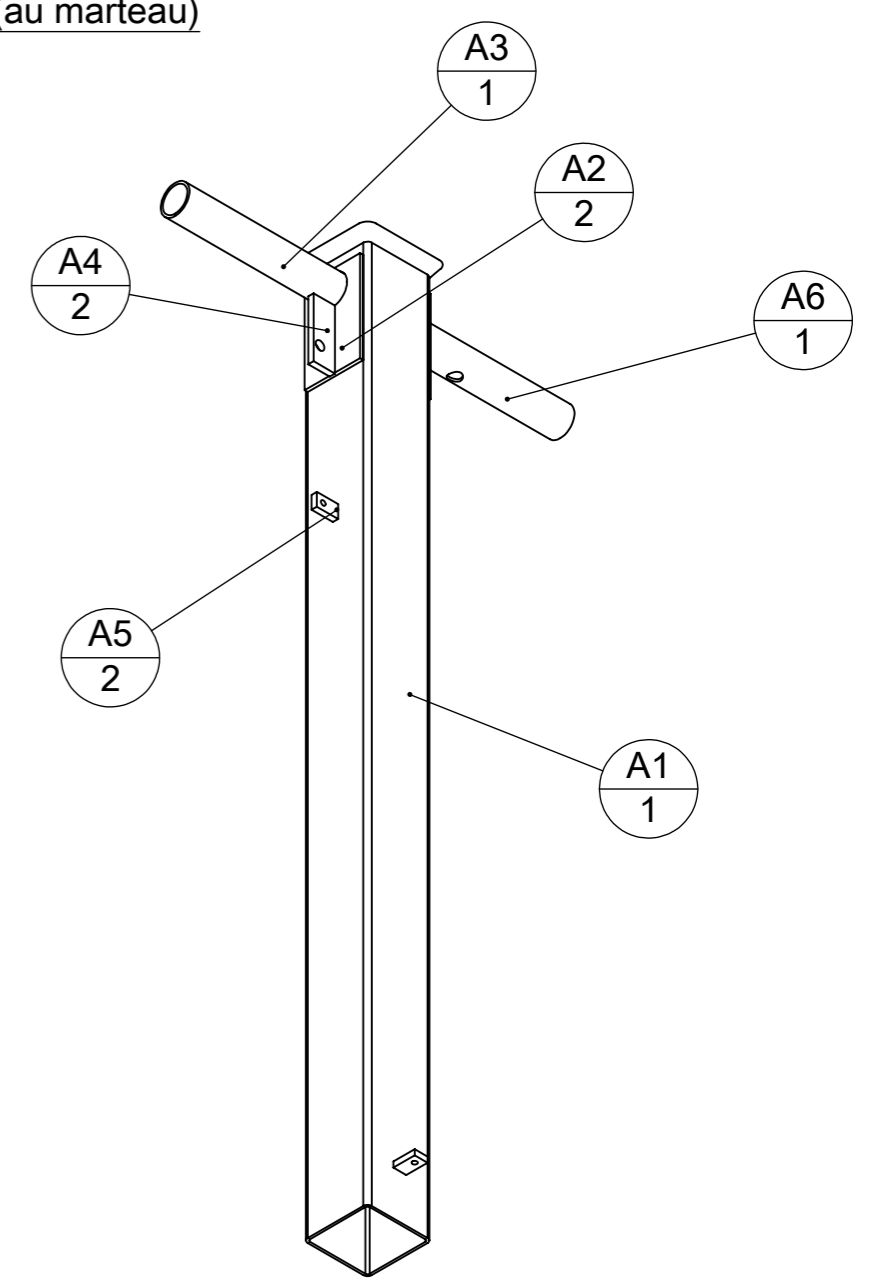
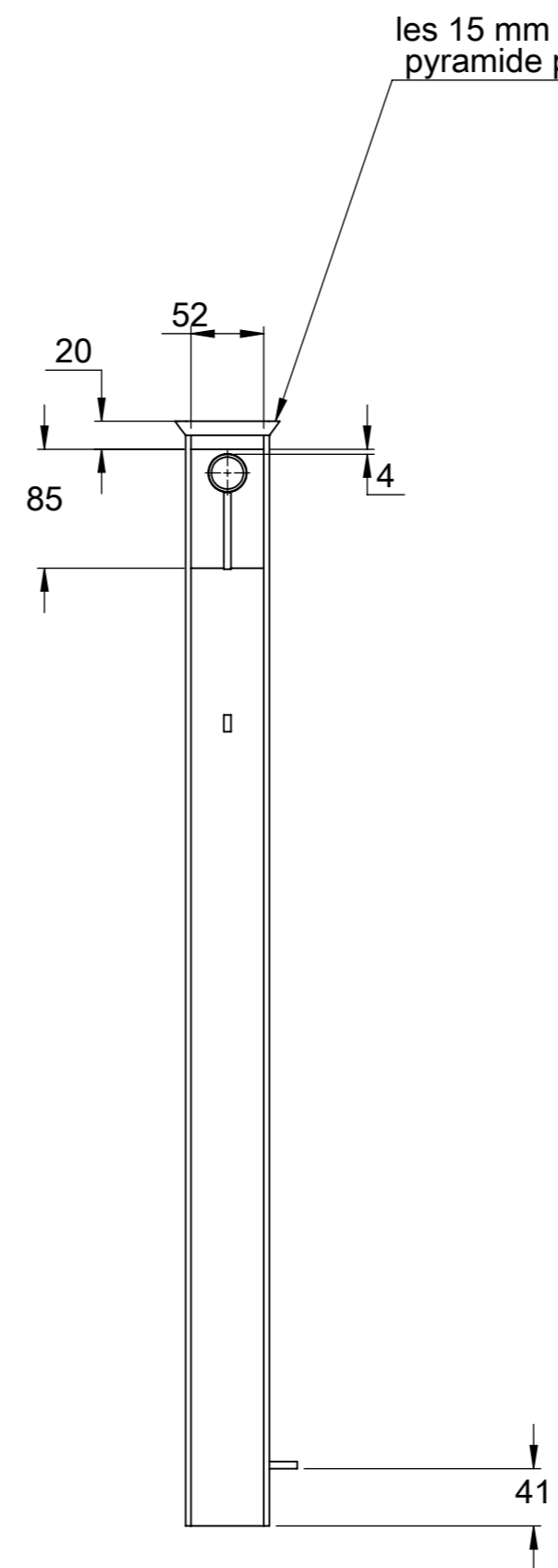
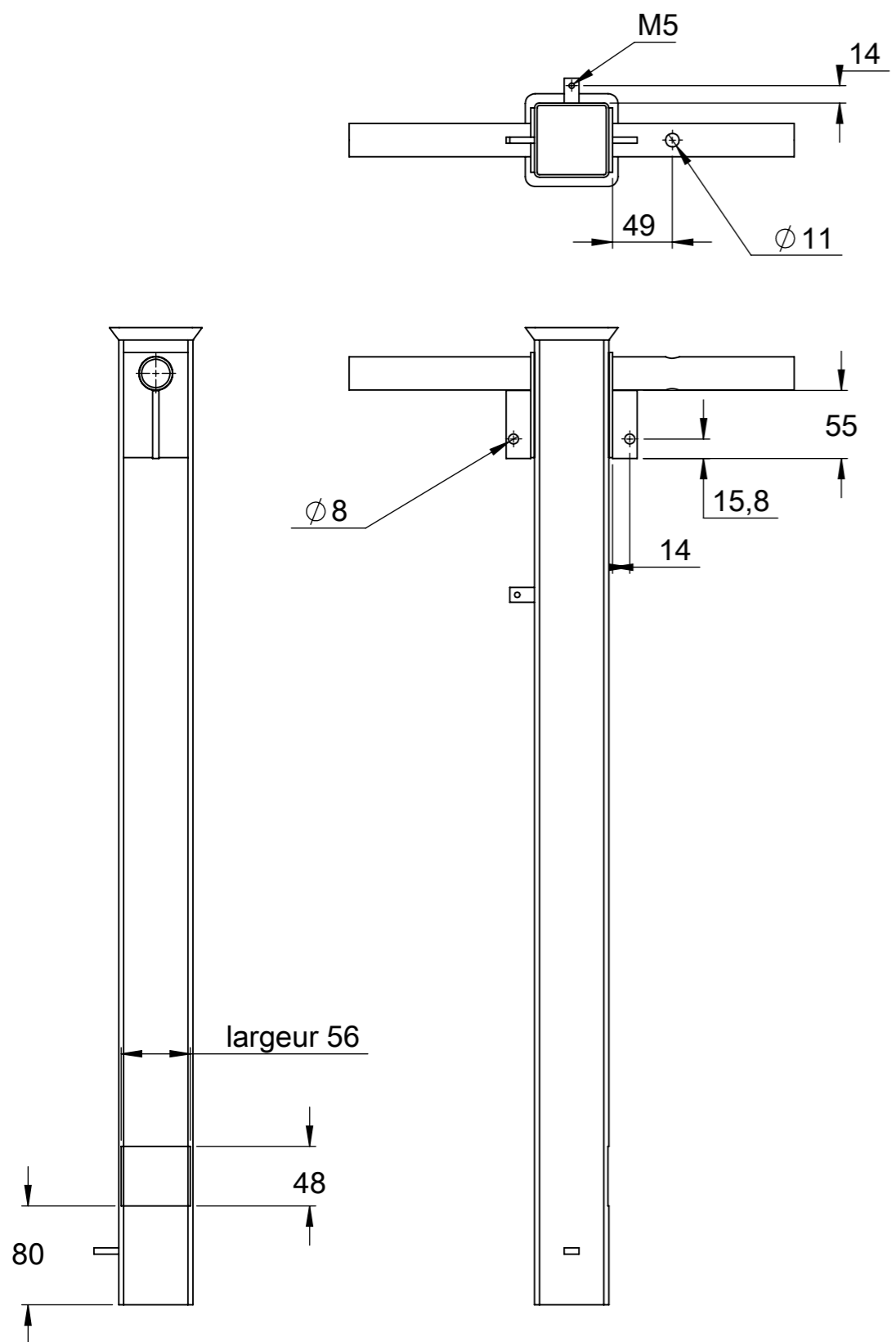

repère	Désignation	LONGUEUR	Quantité
A1	tube carré 60 x 2	790	1
A2	tole ep 3		2
A3	tube rond 26,90 x 2	150	1
A4	Fer plat 20 x 5	55	2
A5	Fer plat 20 x 5	12	2
A6	tube rond 26,90 x 2	150	1

Outil	canne a planter guadeloupe		
Date	04/07/2019	Version	1.2.2
Pièce	B-50 / B-60	Qté	1



B -60

seules ces 2 cotes changent

B -50

chanfreiner les aretes des trous

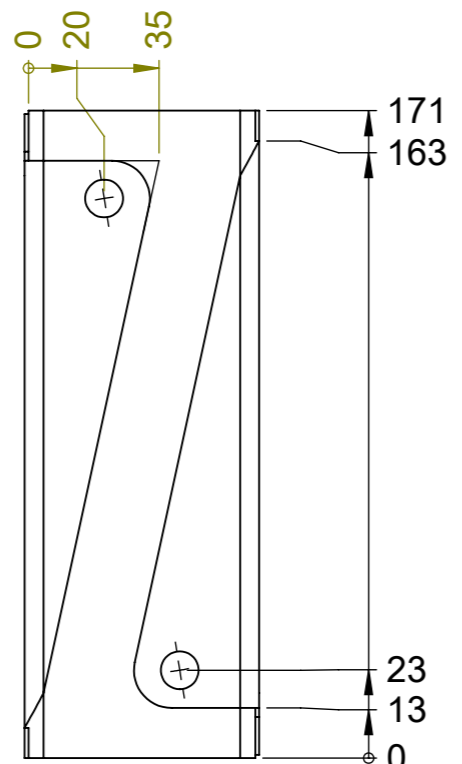
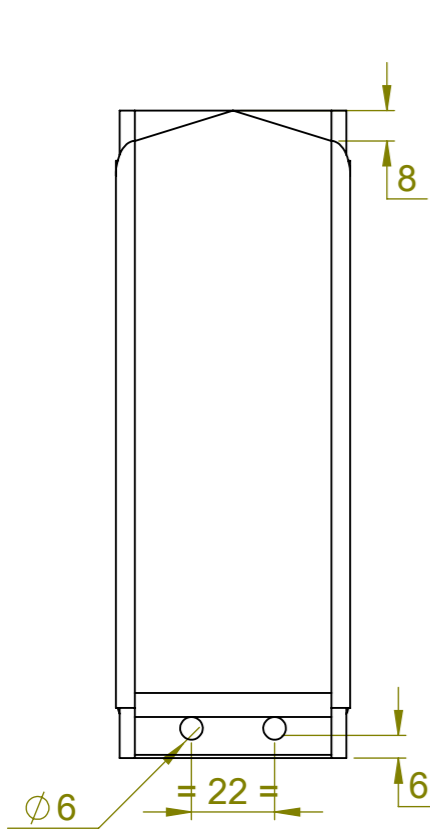
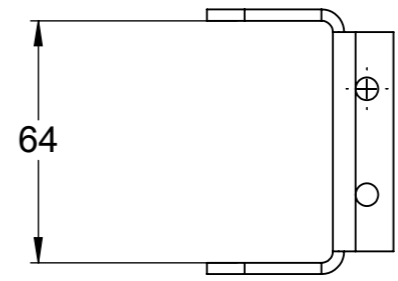
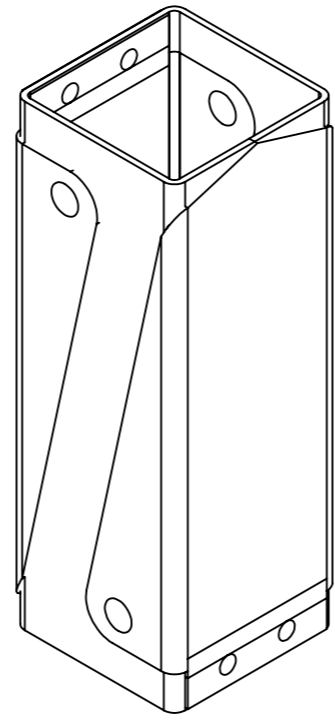
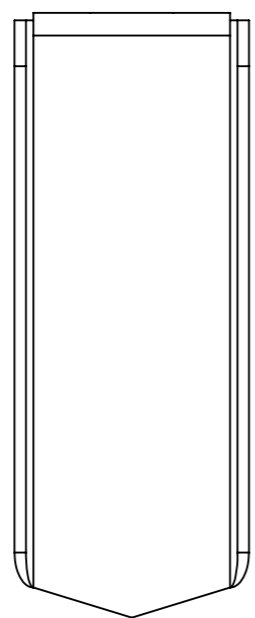
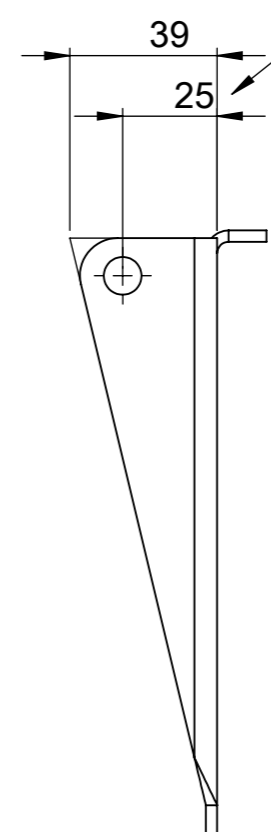
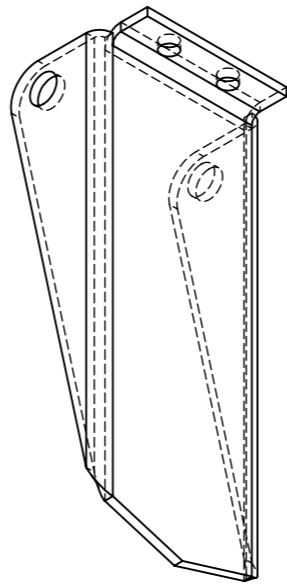
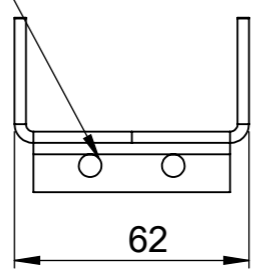
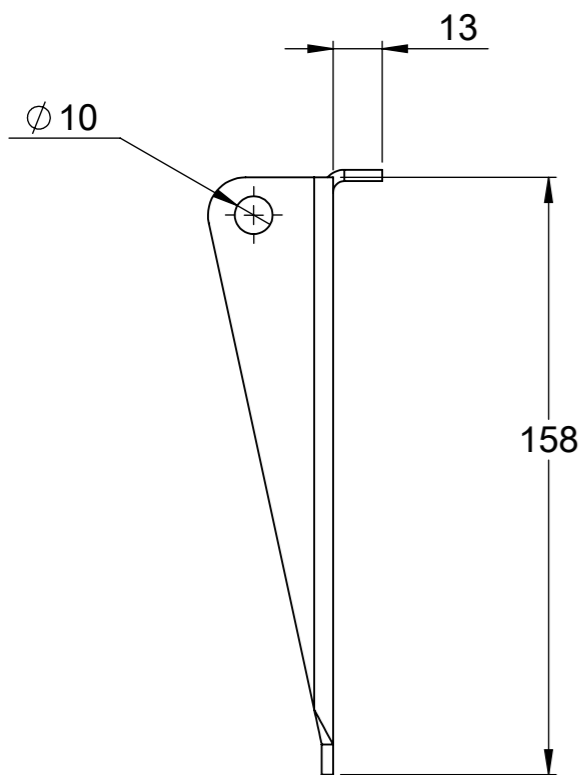

découpe des 2 pieces dans un tube carré de 60 x 2

découpe des 2 pieces dans un tube carré de 70 x 2

repère	Désignation	LONGUEUR	Quantité
B	tube carré	171	1

Outil	canne a planter guadeloupe			<b>L'atelier paysan</b>	
Date	04/07/2019	Version	1.2.2		page n° 6 / 11
Pièce	C		Qté		1

un gabarit a été fait pour ces pièces

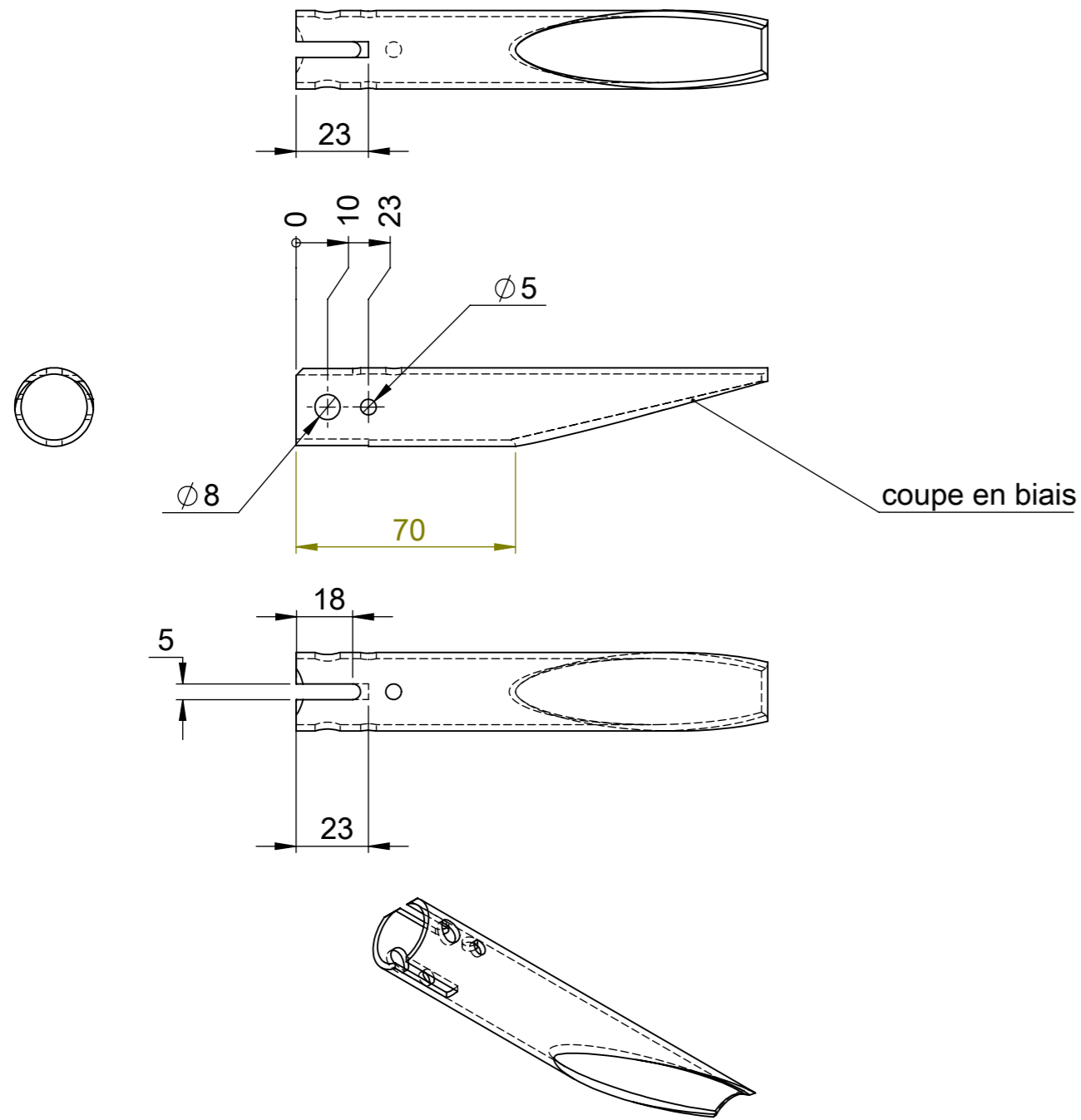

2em poignée coté distributeur d'engrais

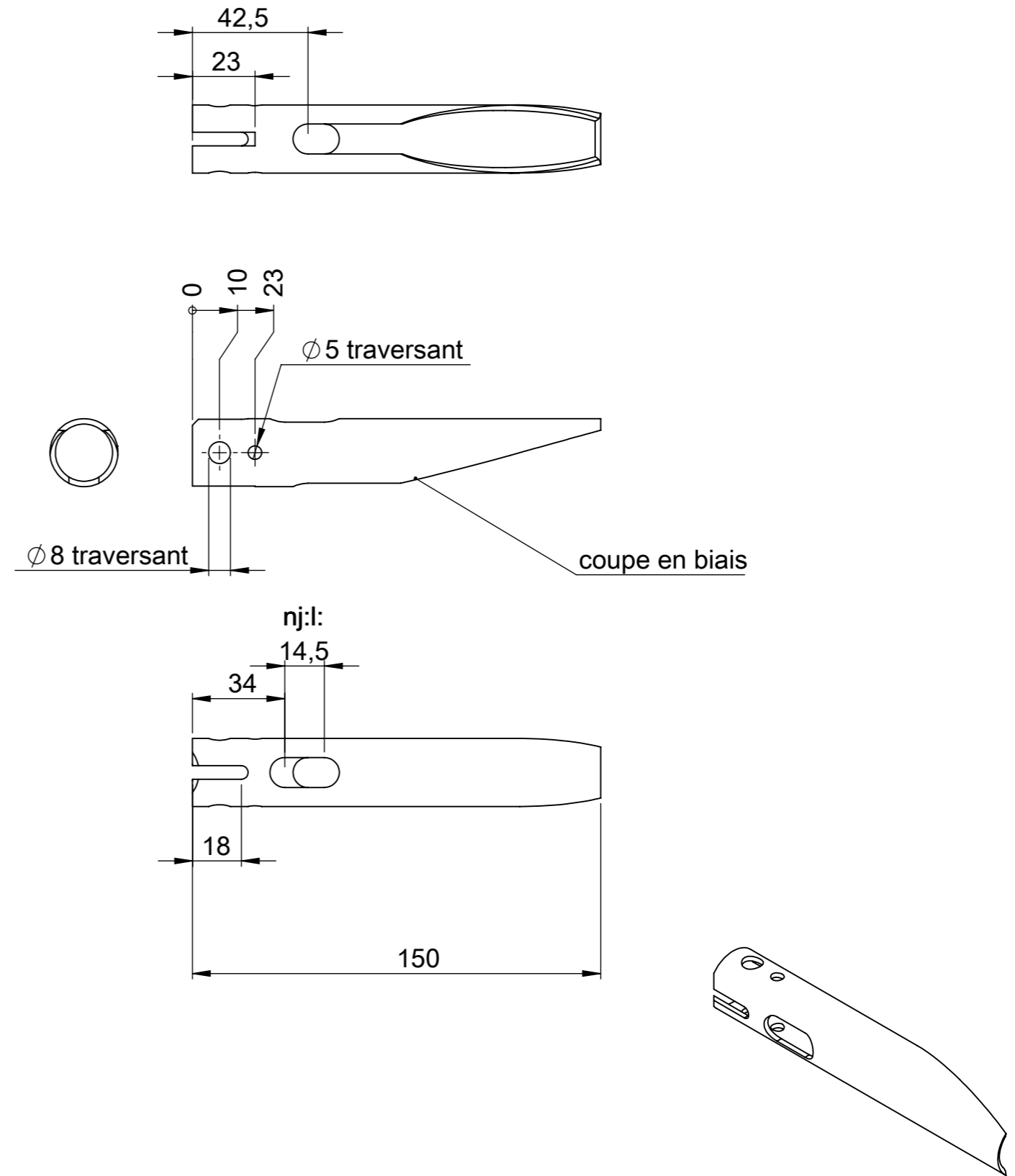

cette poignée est la même que celle de gauche avec des lumières en plus pour passer la tuge du distributeur d'engrais.

repère	Désignation	LONGUEUR	Quantité
A3	tube rond 25 x 2	150	1

Outil	canne a planter guadeloupe				
Date	04/07/2019	Version	1.2.2		page n° 7 / 11
Pièce	E-50 / F		Qté		1

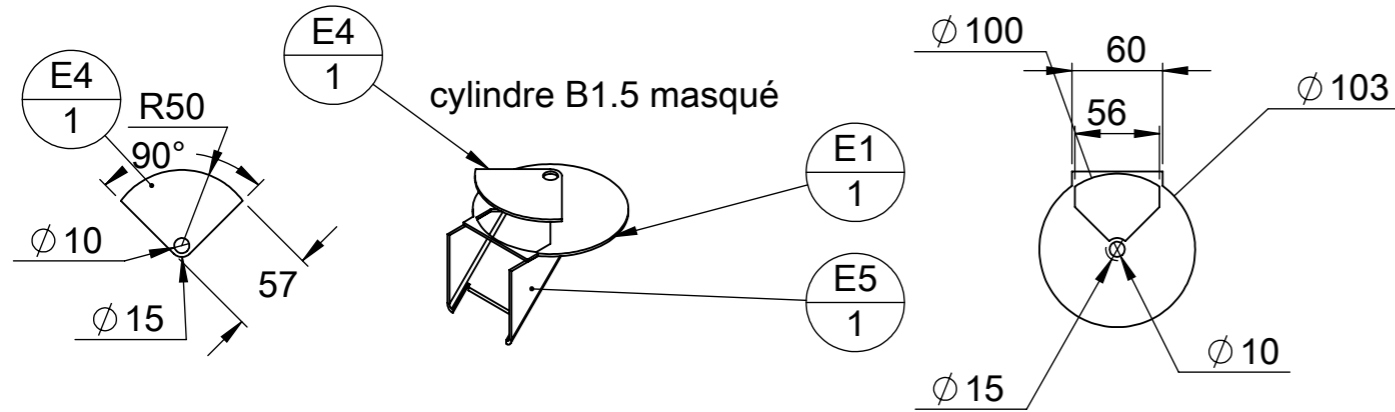

installer l'ensemble tournant B2 avant de souder B1.4 sur l'ensemble

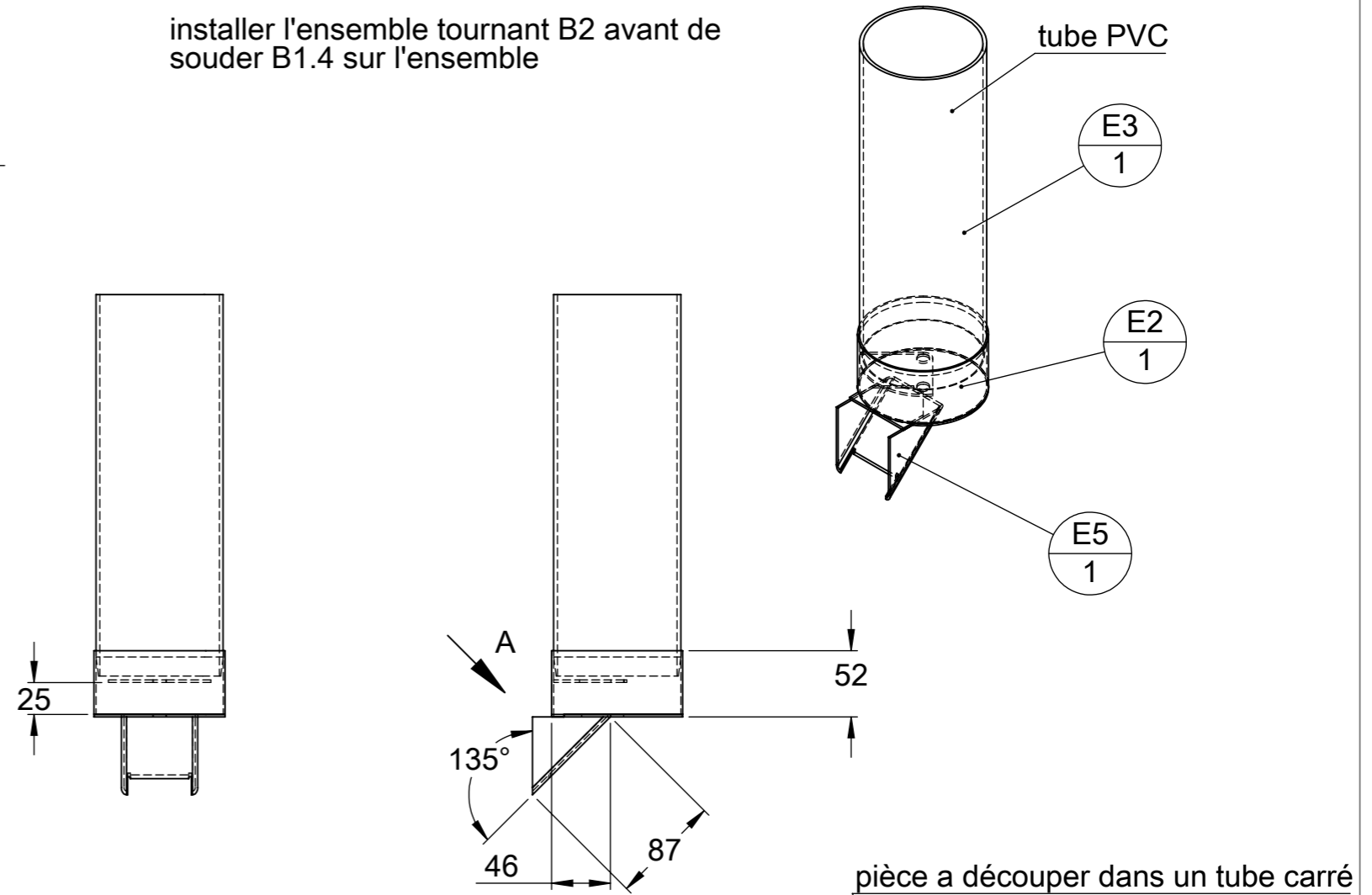

le filetage du haut de la tige est a meuler pour des questions d'ergonomie une fois la canne montée

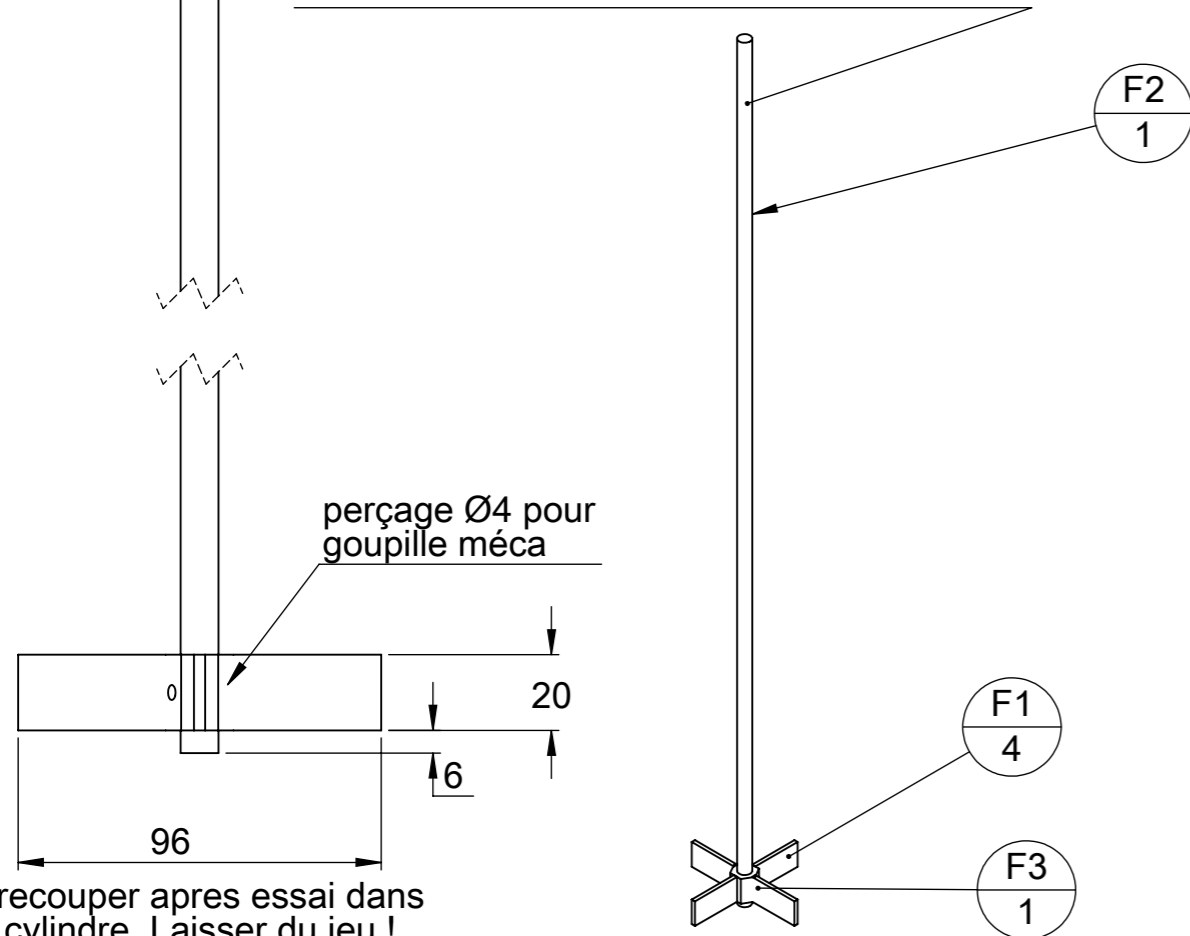

a recouper apres essai dans le cylindre. Laisser du jeu !

repère	Désignation	LONGUEUR	Quantité
F1	fer plat 20 x 3	48	4
F2	tige fileté M10	700	1
F3	écrou long M10		1

repère	Désignation	LONGUEUR	Quantité
E1	tole ep 2		1
E5	tube carré 60 x 2	86.55	1
E3	tube PVC Ø100	300	1
E4	tole ep 2		1
E2	tube rond 103.9 x 2	50	1

Outil	canne a planter guadeloupe				<b>L'atelier paysan</b>
Date	04/07/2019	Version	1.2.2	page n° 8 / 11	
Pièce	E-60		Qté	1	



pour la version 60, seul la pièce B1.3 change

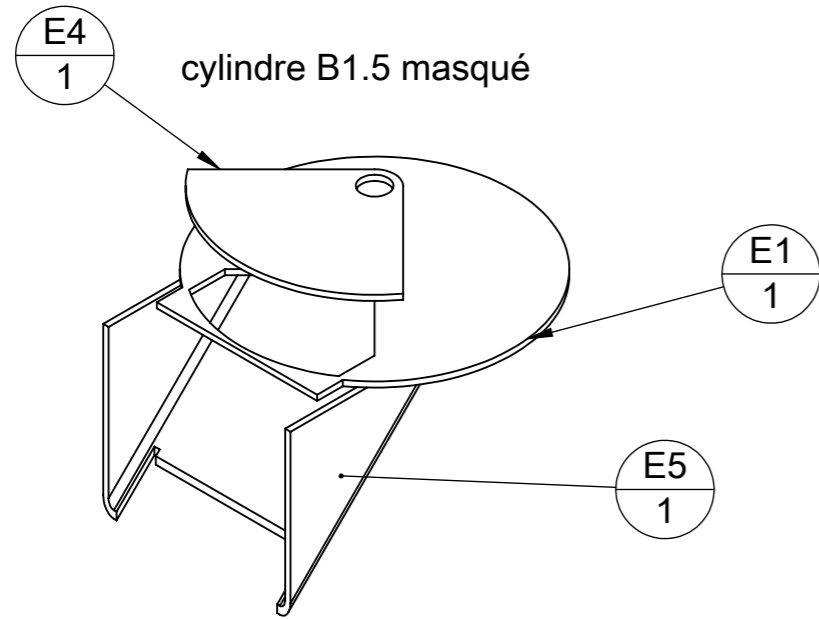

installer l'ensemble tournant B2 avant de souder B1.4 sur l'ensemble.  
mettre 1 mm de jeu axial

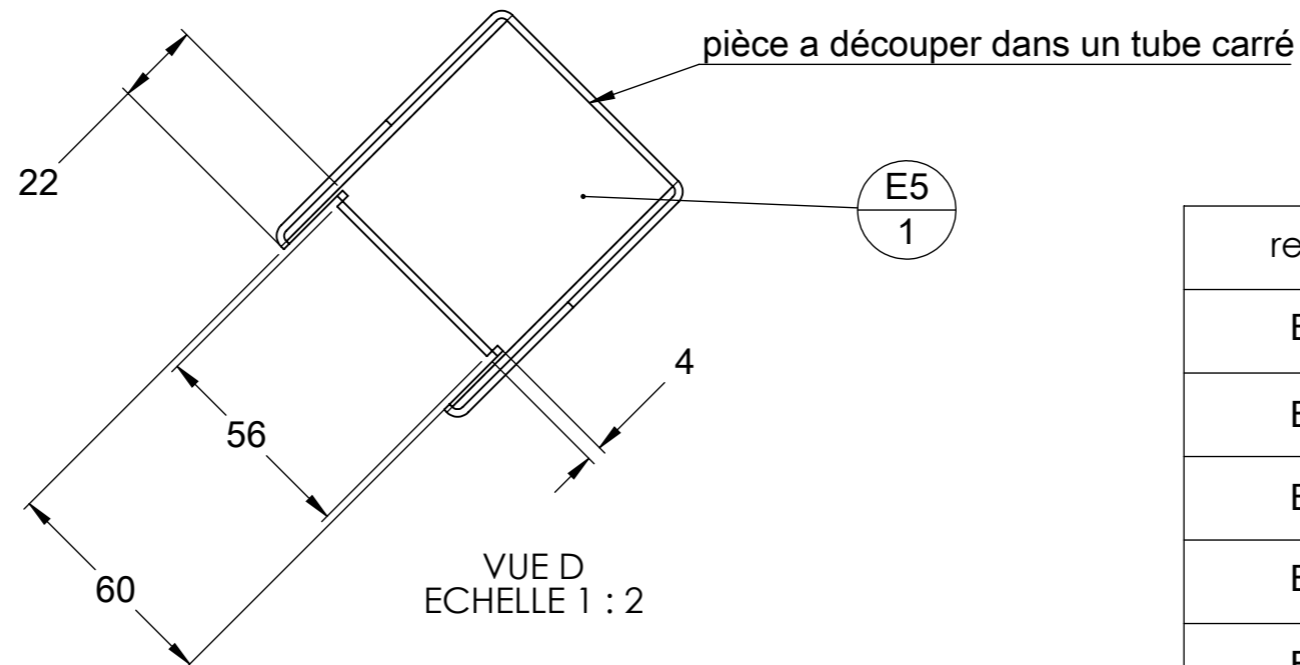
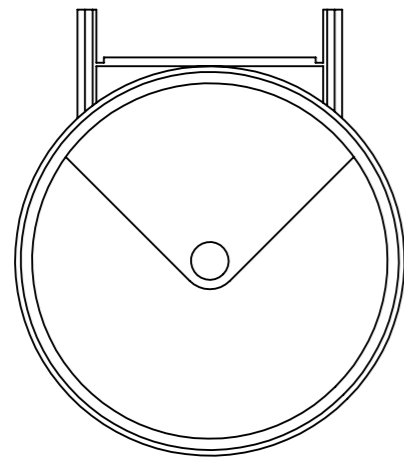
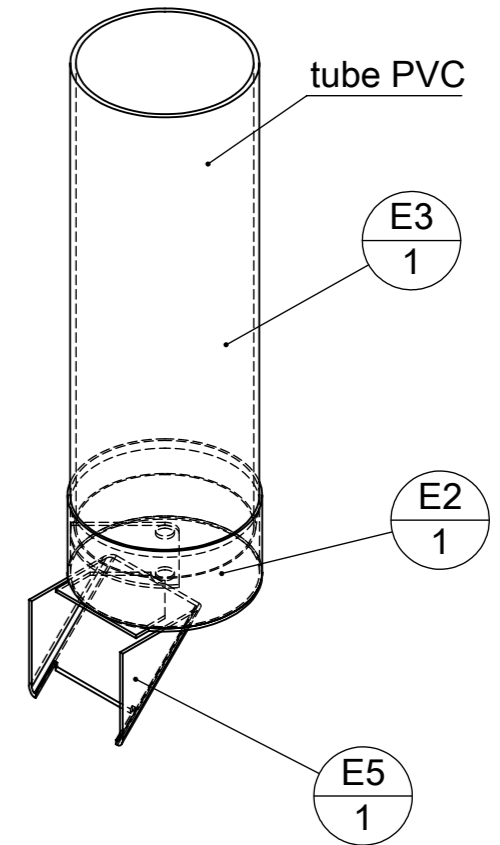
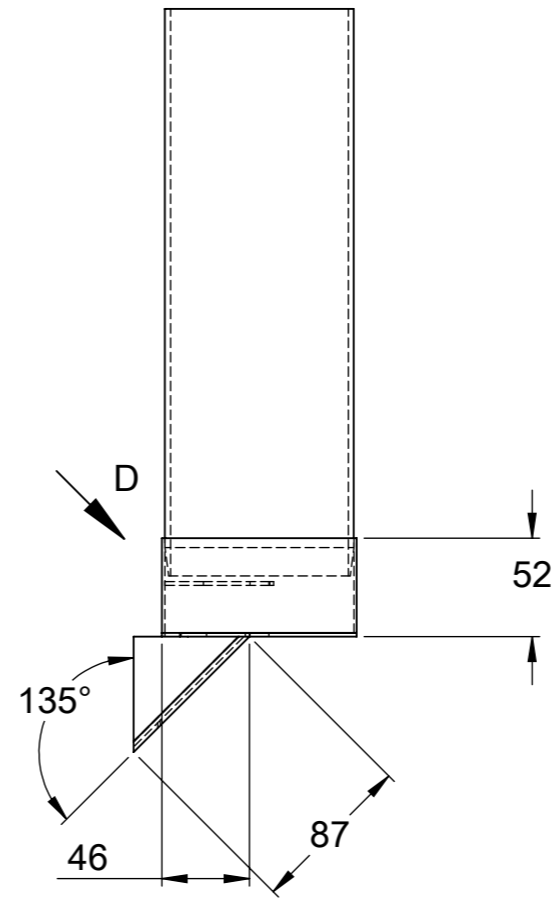

repère	Désignation	LONGUEUR	Quantité
B1.1	tole ep 2		1
B1.5	tube rond 103.9 x 2	50	1
B1.2	tube PVC Ø100	300	1
B1.4	tole ep 2		1
B1.3	tube carré 70 x 2	86.55	1

Outil	canne a planter guadeloupe			<b>L'atelier paysan</b>	
Date	04/07/2019	Version	1.2.2		page n° 9 / 11
Pièce	<b>D</b>		Qté		1



Pour la canne de 60, si le bec est en 70 x 3, alors, il faut utiliser les pièces ep 2

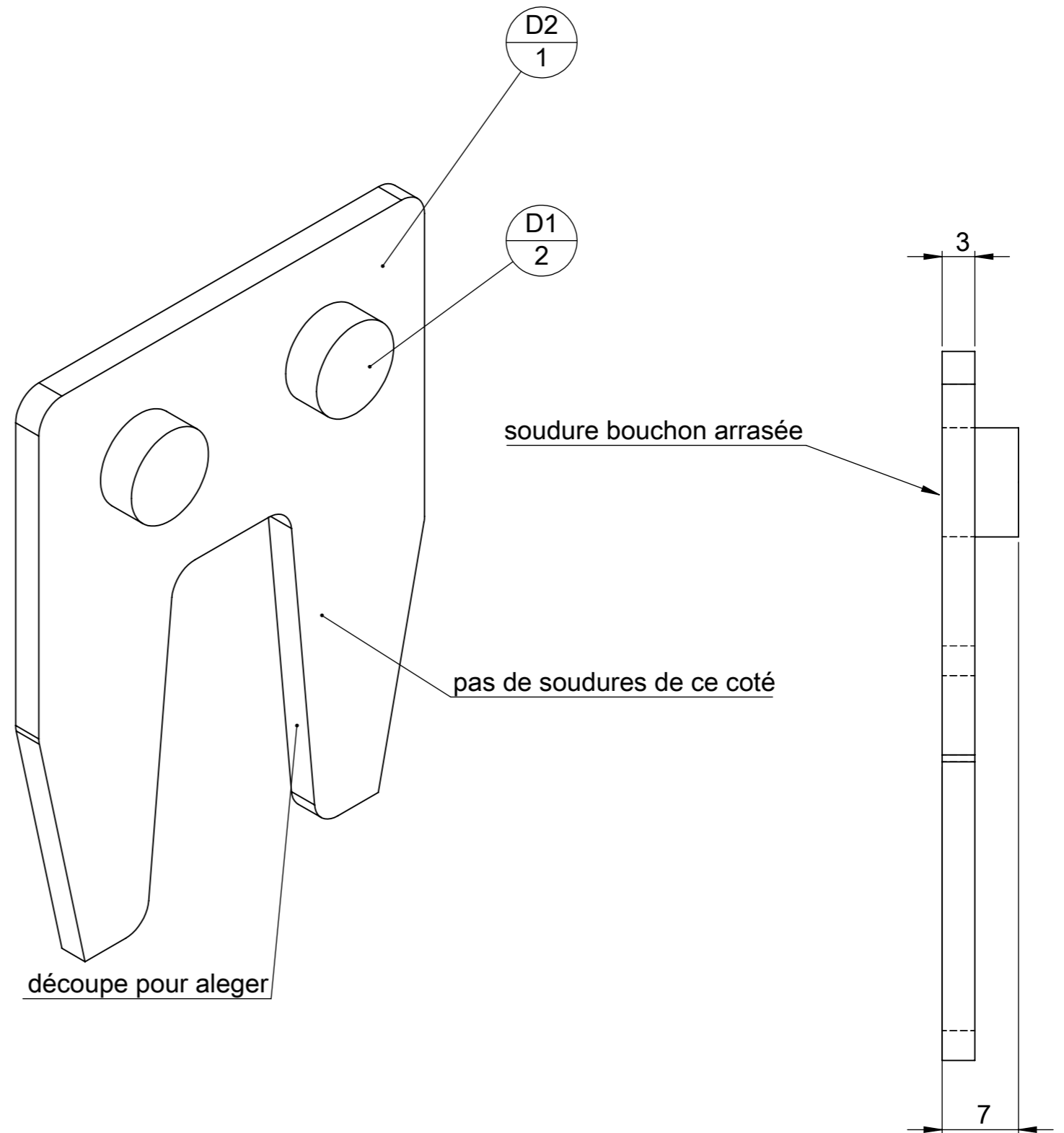
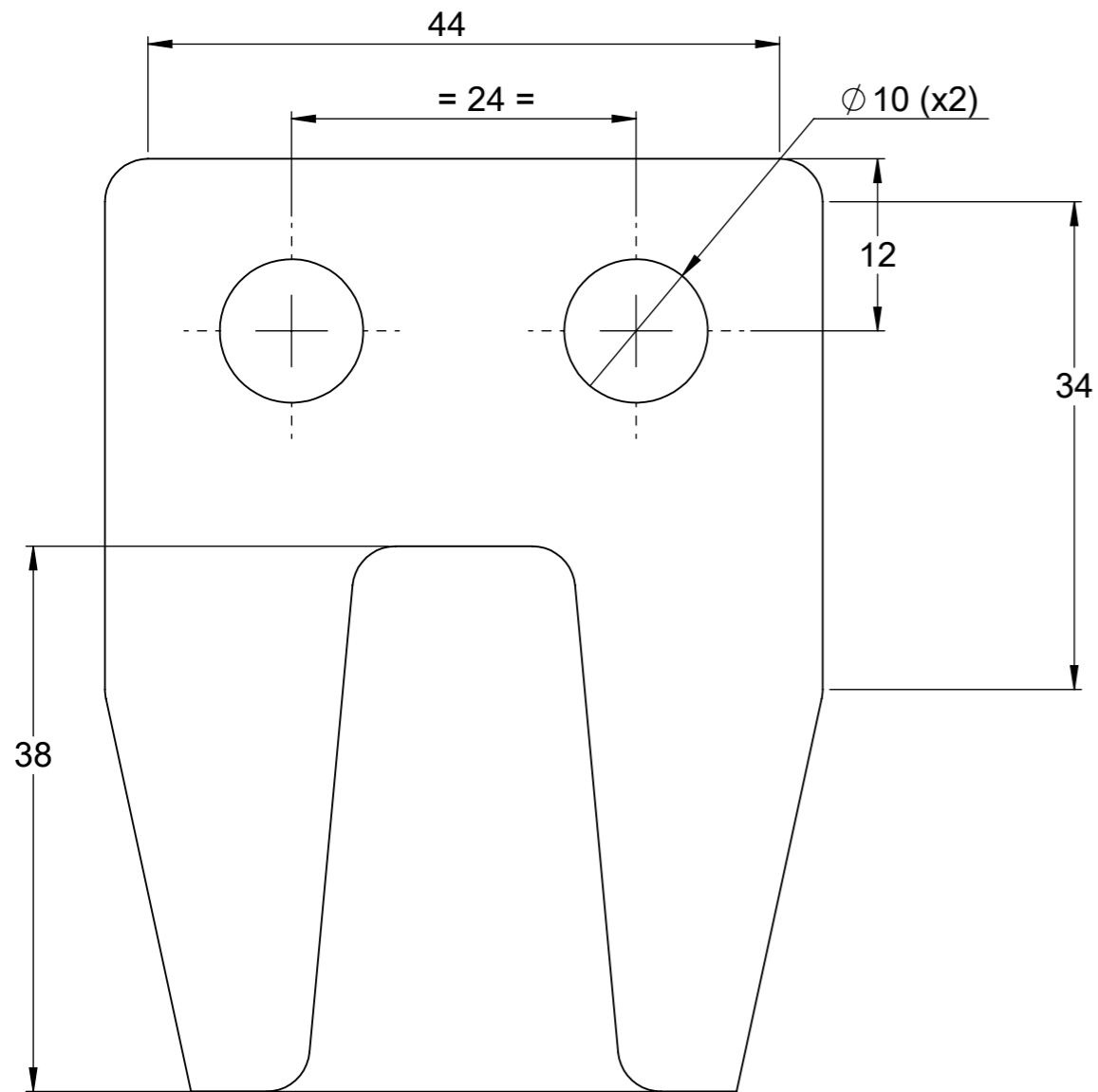

repère	Désignation	LONGUEUR	Quantité
D1	étiré rond Ø10	7	2
D2	tole ep 3		1

Outil	canne a planter guadeloupe				
Date	04/07/2019	Version	1.2.2		page n° 10 / 11
Pièce	bielles et G		Qté		1

les bielles en tige fileté de M5 sont a former sur mesure.  
 Elles sont bloquées par des écrous borgnes dans la poignée.  
 Pour la rotule, on utilise un écrou borgne reperçé Ø4.2 de chaque coté du bec, bloqué par un contre écrou.

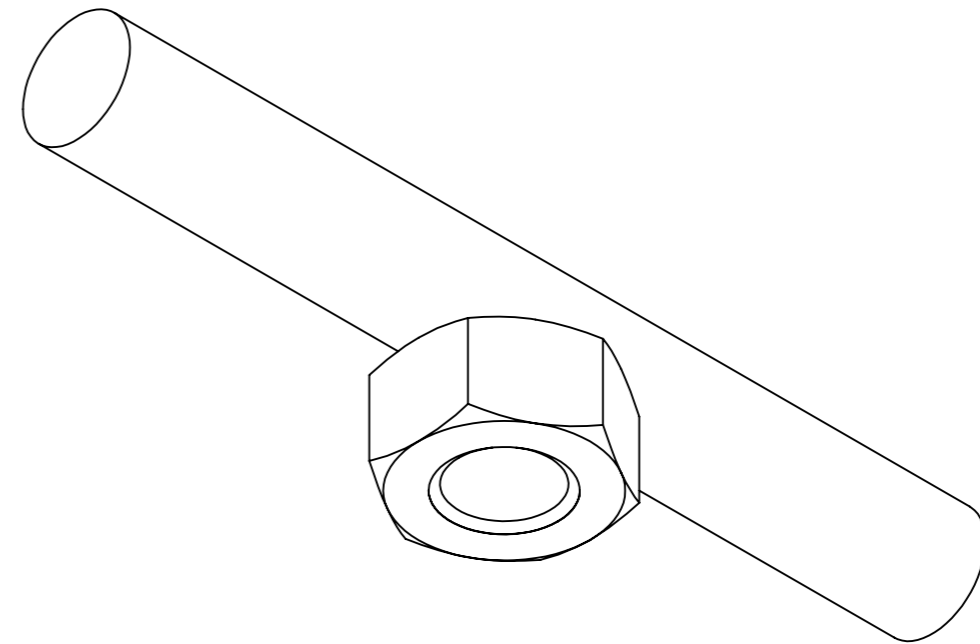
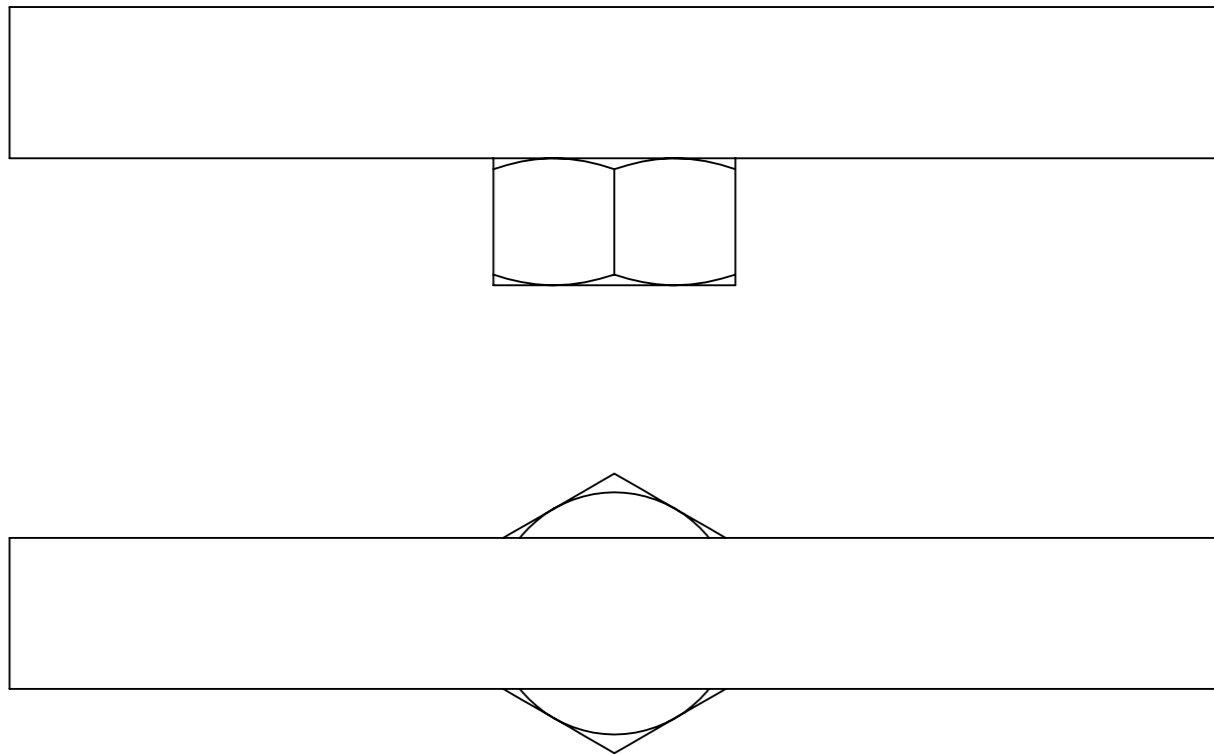

repère	Désignation	LONGUEUR	Quantité
G1	étiré rond Ø10	80	1
G2	écrou M10 brut		1

Outil	canne a planter guadeloupe			
Date	04/07/2019	Version	1.2.2 page n° 11 / 11	
Pièce	Contributions		Qté 1	



Les travaux pour réaliser la présente mise à jour ont bénéficié d'une contribution des collectivités publiques :



Cette action est cofinancée par le Fonds européen agricole pour le développement rural : l'Europe investit dans les zones rurales.



Cette mise à jour, comme les précédentes, a bénéficié de la contribution bénévole et décisive des nombreux(ses) paysan(ne)s, membres formels ou informels du collectif L'Atelier Paysan.



Les Agriculteurs **BIO** de l'Ain, l'Isère, la Savoie et la Haute-Savoie

