

Outil	Semoir maraîcher multigraine				
Date	02/09/2020	Version	1.0	page n° 1 / 17	
Pièce	Préambule			Qté 1	

# Avant de commencer



La présente version est le résultat des évolutions par l'usage, d'expérimentations paysannes quotidiennes, des ajustements pratiques issus des retours des participants aux nombreuses formations et journées de terrain collectives.

L'autoconstruction de votre outil à l'aide de ce tutoriel n'est que le début de votre aventure. Si cette machine est pertinente en l'état pour de nombreux contextes, vous allez devoir l'adapter, la régler, la modifier pour l'ajuster à votre projet agronomique, vos itinéraires techniques, vos conditions pédo-climatiques. Vous allez donc faire vivre cette machine.

Félicitations, vous êtes en passe de devenir constructeur d'outils et machines agricoles homologué CE! Renseignez-vous sur vos responsabilités légales sur notre site: des outils paysans\techniques et réglementations. (<https://www.latelierpaysan.org/Techniques-et-reglementations>)

Merci de nous faire parvenir vos retours, vos découvertes, vos réussites. Vos expériences individuelles, vos tâtonnements de terrain viendront enrichir le pot commun paysan, sous même licence libre que les présents plans.

<http://www.latelierpaysan.org/>

<http://forum.latelierpaysan.org>

Outil	<b>Semoir maraîcher multigraine</b>		
Date	02/09/2020	Version	1.0
		page n°	2 / 17
Pièce	<b>Eclaté mécanosoudé</b>	Qté	1

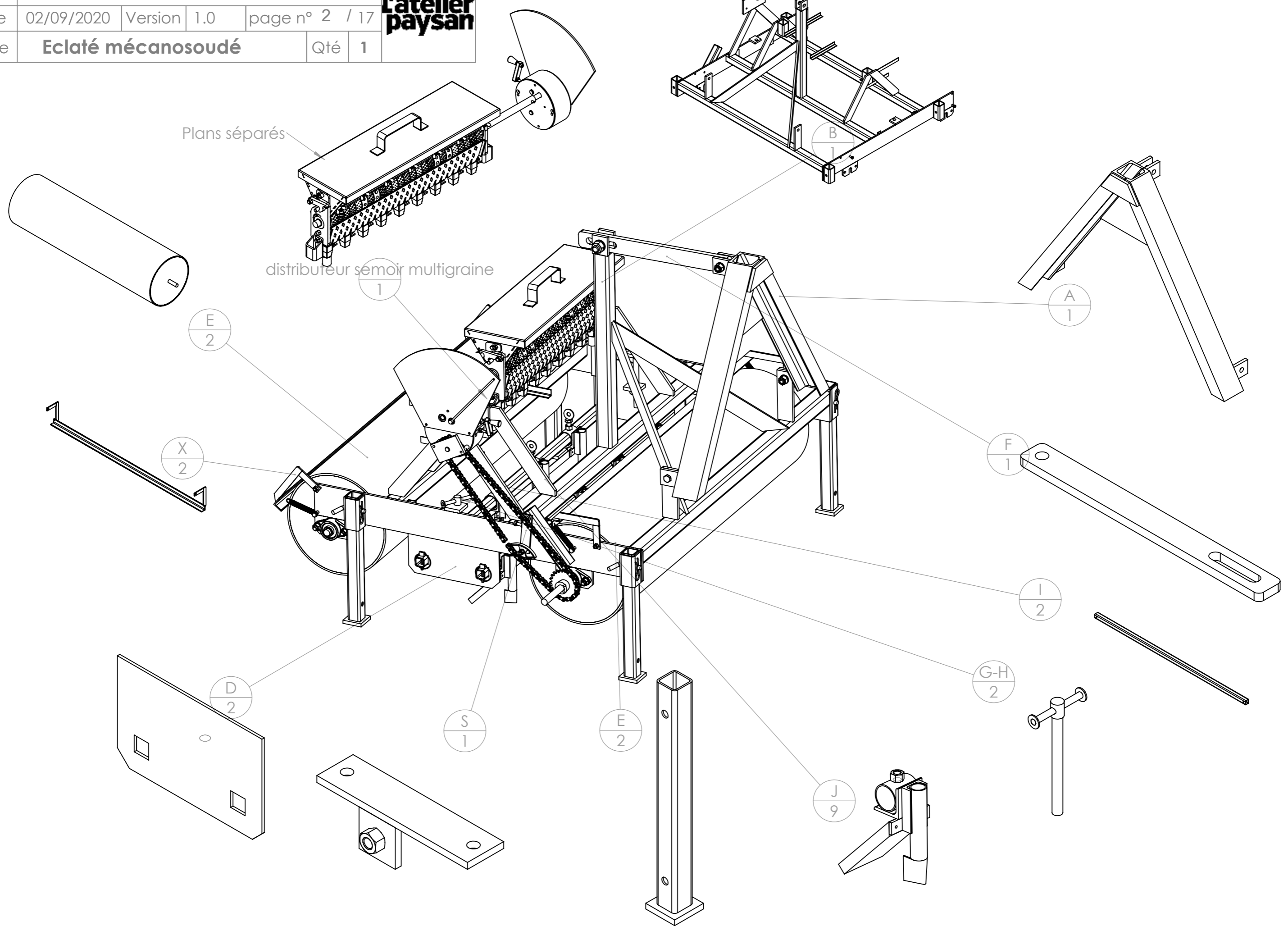

Outil	Semoir maraîcher multigraine				
Date	02/09/2020	Version	1.0		page n° 3 / 17
Feuille	Nomenclature générale				

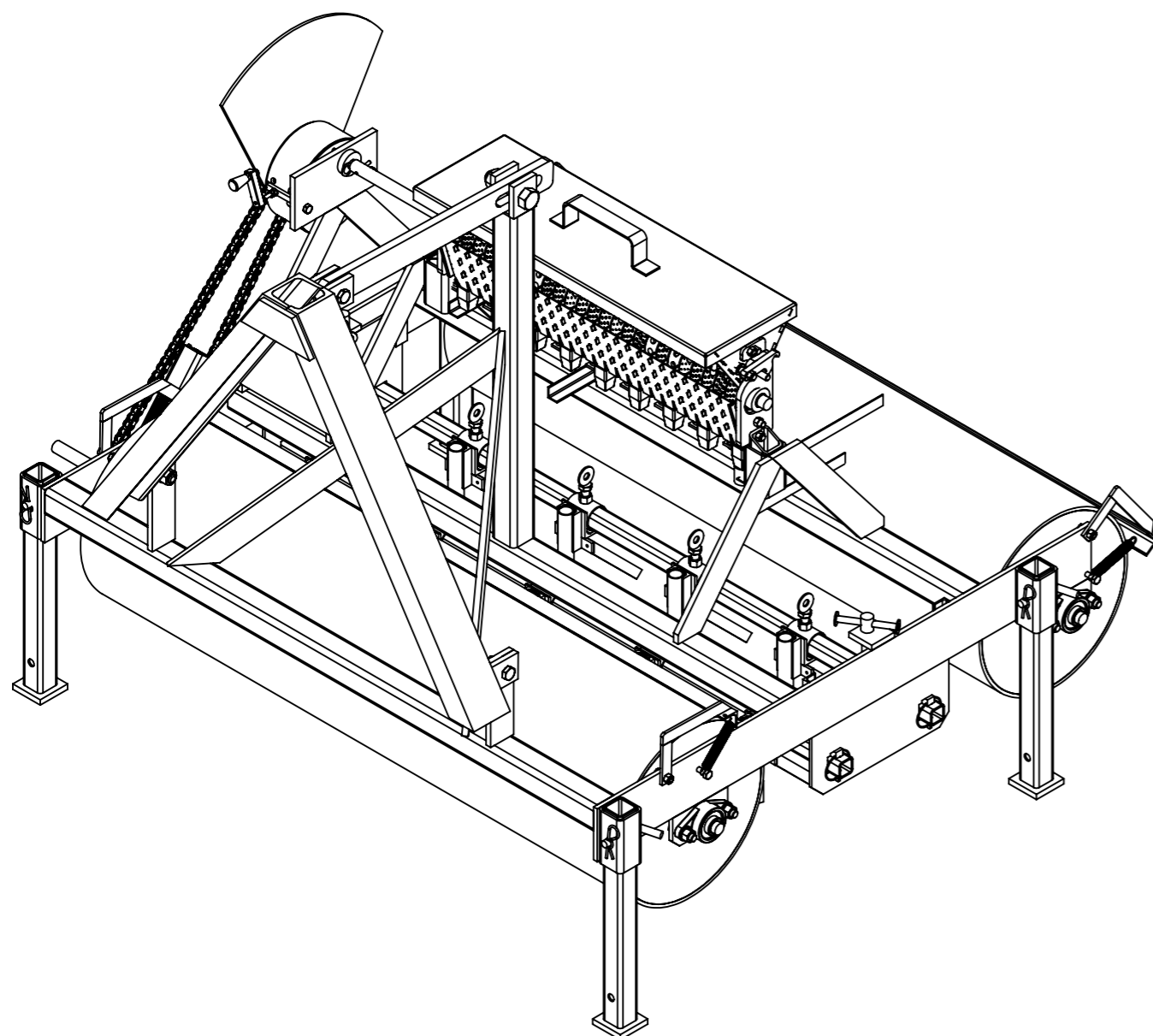

Pièce	Désignation	Qté
A	Triangle mobile	1
B	Châssis semoir maraîcher	1
D	plaque glissière gauche	1
D	plaque glissière droite	1
E	rouleau lisse large	1
E	rouleau lisse étroit	1
F	bielle lumière triangle	1
G-H - Manivelle	manivelle glissière plaque	2
I	axe socs	2
J	soc semis	9
L	vis pression	9
P	pignon taperlock	1
R	béquille	4
S	bielle tension chaine	1
X	racloir rouleau lisse	2
Goupille clips	goupille clips Ø6	4
Broche pliée Ø12 L60 avec goupille		4
Palier applique ovale Ø20	Palier applique ovale Ø20	2
Ecrou	Ecrou M8 autofreiné	7
Ecrou	Ecrou M12 autofreiné	10
Ecrou	Ecrou M14 autofreiné	3
Ecrou	Ecrou M20 autofreiné	1
Palier flasque ovale	Palier applique ovale Ø20	2
Palier lisse à collerette	Palier lisse à collerette Iglidur® Øint 14 - Øext 16 - L21	1
Rondelle	Rondelle Ø8 série LU	1
Rondelle	Rondelle Ø12 série ZU	10
Rondelle	Rondelle Ø14 série ZU	3
Rondelle	Rondelle Ø20 série ZU	1
Vis Hexagonale	Vis hexagonale M8 x 20	1
Vis Hexagonale	vis hexagonale M8 x 35	1
Vis Hexagonale	Vis hexagonale M8 x 50	1
Vis Hexagonale	Vis hexagonale M12 x 40	10
Vis Hexagonale	Vis hexagonale M14 x 40	2
Vis Hexagonale	Vis hexagonale M14 x 60	1
Vis Hexagonale	Vis hexagonale M20 x 80 PF	1
Vis Hexagonale	vis hexagonale M8 x 25	6
chain_08b-1	chaîne 8B	1
distributeur semoir multigraine	distributeur multigraine accouplement long	1
galet	galet tendeur chaine	1
ressort traction	Ressort traction 14 x 1.8 x 80	4
kit_autocertification	kit d'autocertification	1

Outil	<b>Semoir maraîcher multigraine</b>				
Date	02/09/2020	Version	1.0		page n° 4 / 17
Pièce	<b>Encombrement</b>		Qté		1

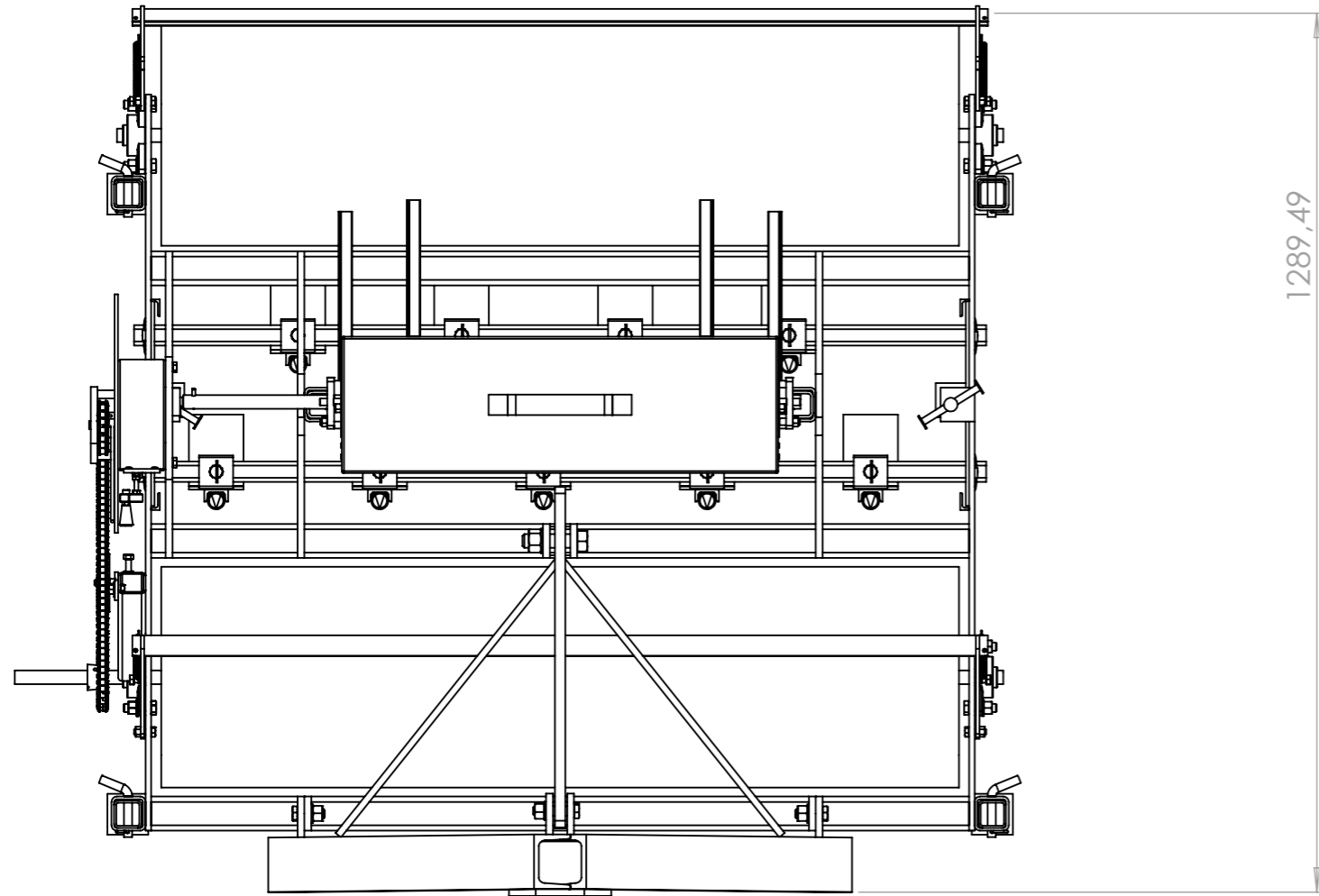
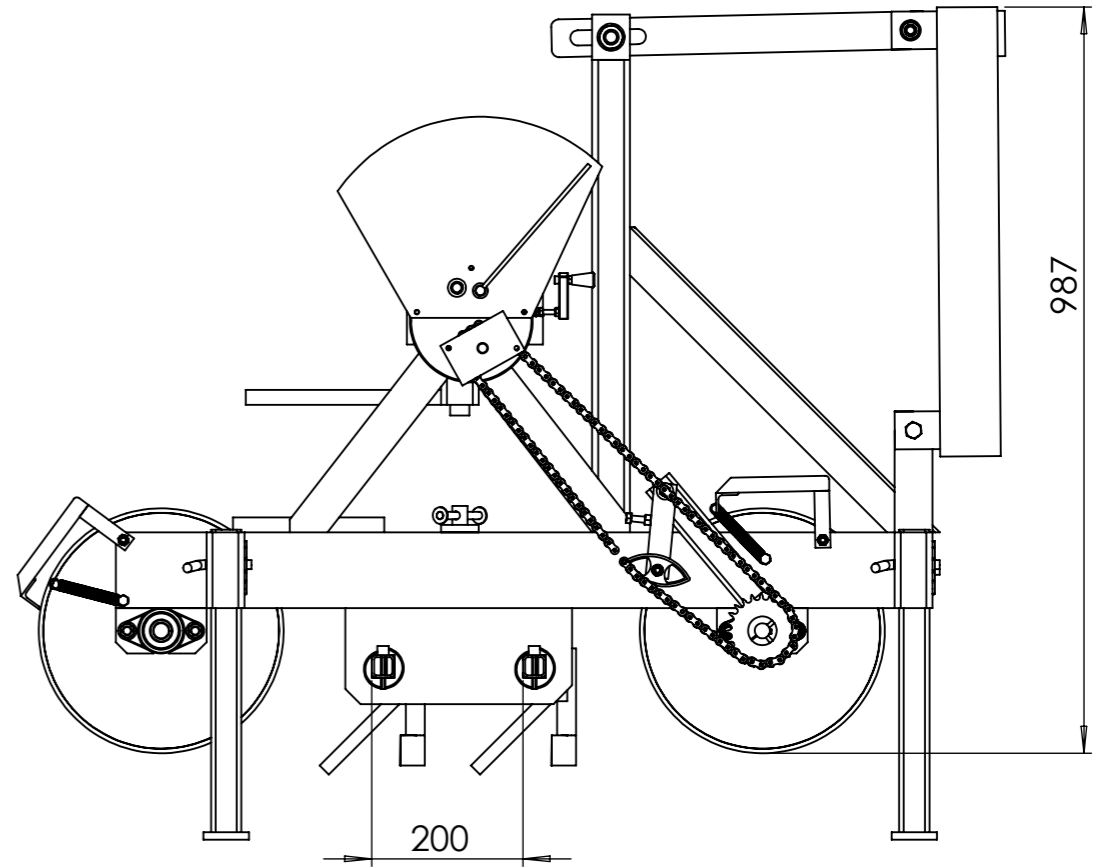
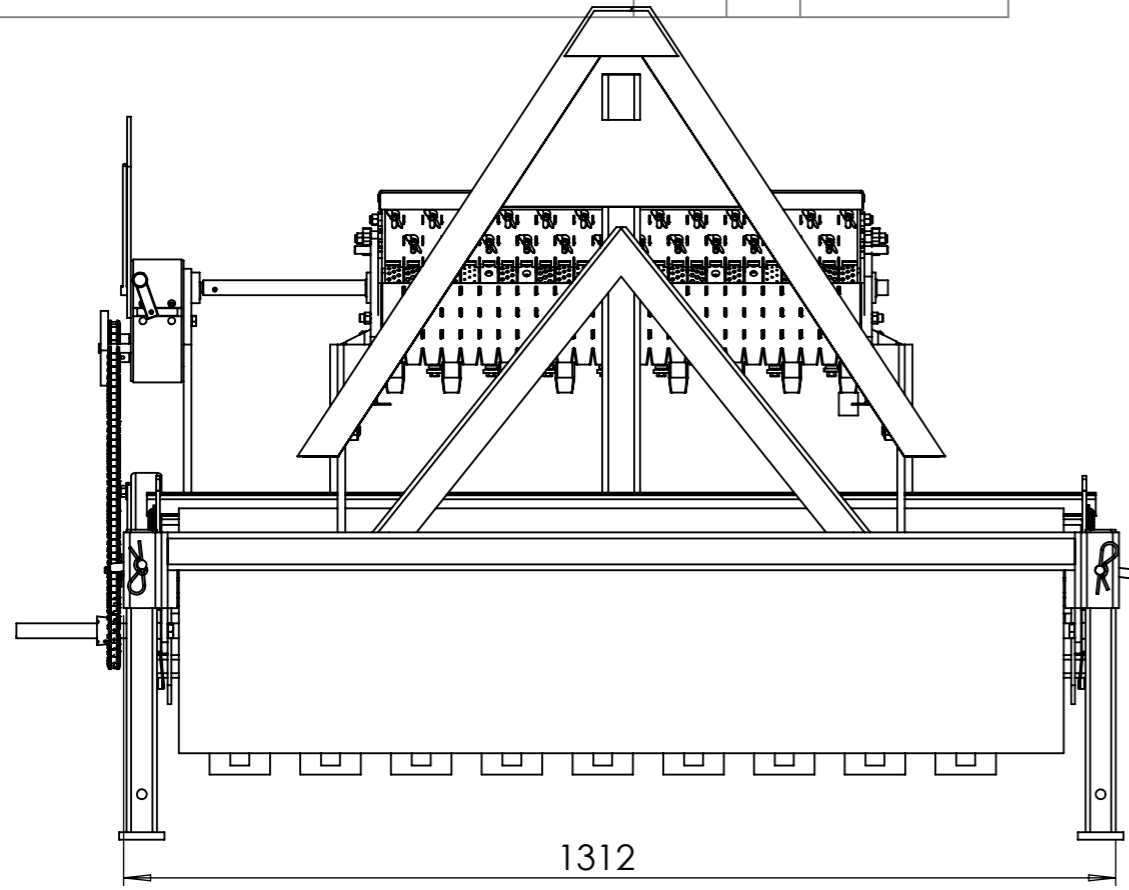

Outil	<b>Semoir maraîcher multigraine</b>				
Date	02/09/2020	Version	1.0		page n° 5 / 17
Pièce	<b>Eclaté général</b>				Qté 1

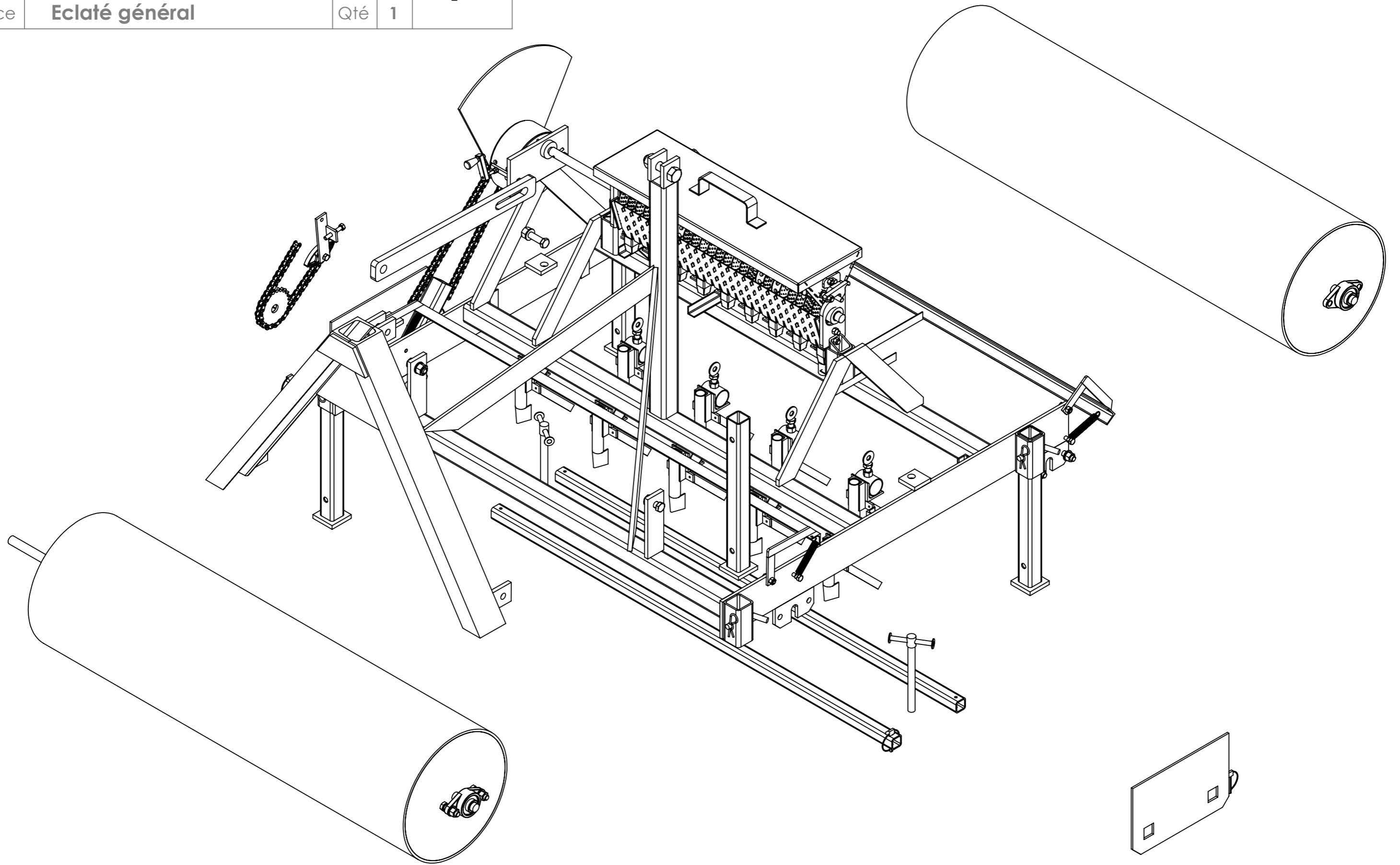

Outil	<b>Semoir maraîcher multigraine</b>				
Date	02/09/2020	Version	1.0	page n°	6 / 17
Pièce	<b>A - Triangle</b>			Qté	1

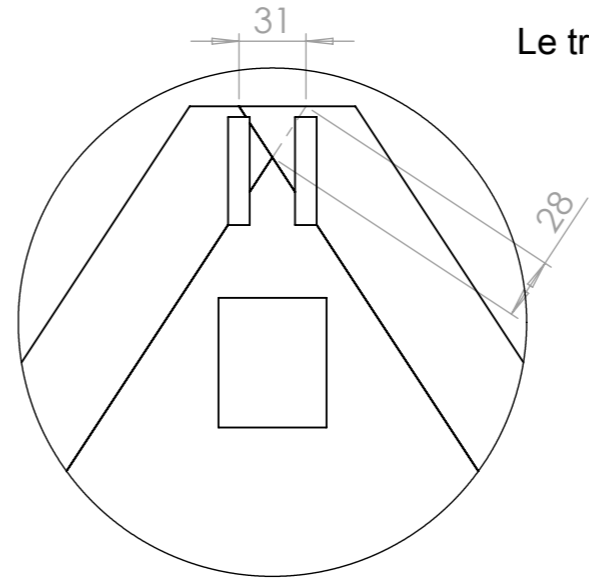
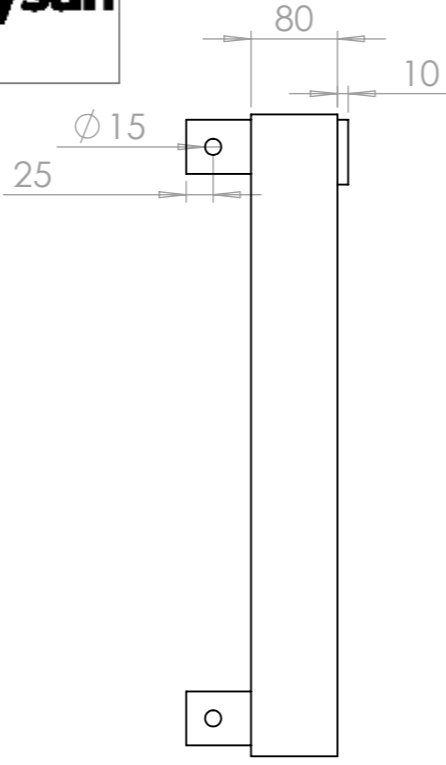
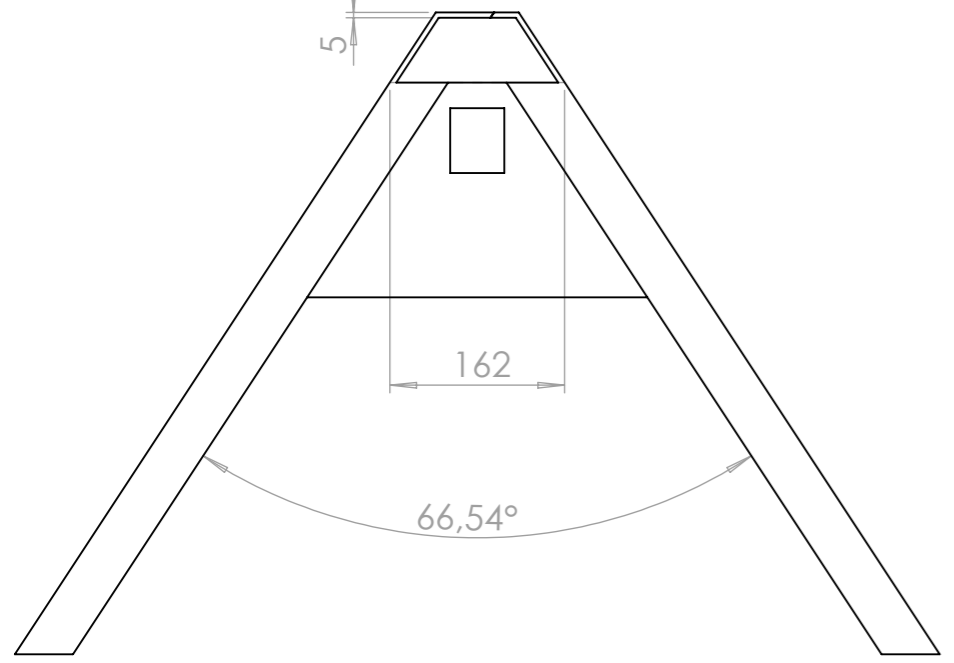

Le triangle est soudé au bâti principal

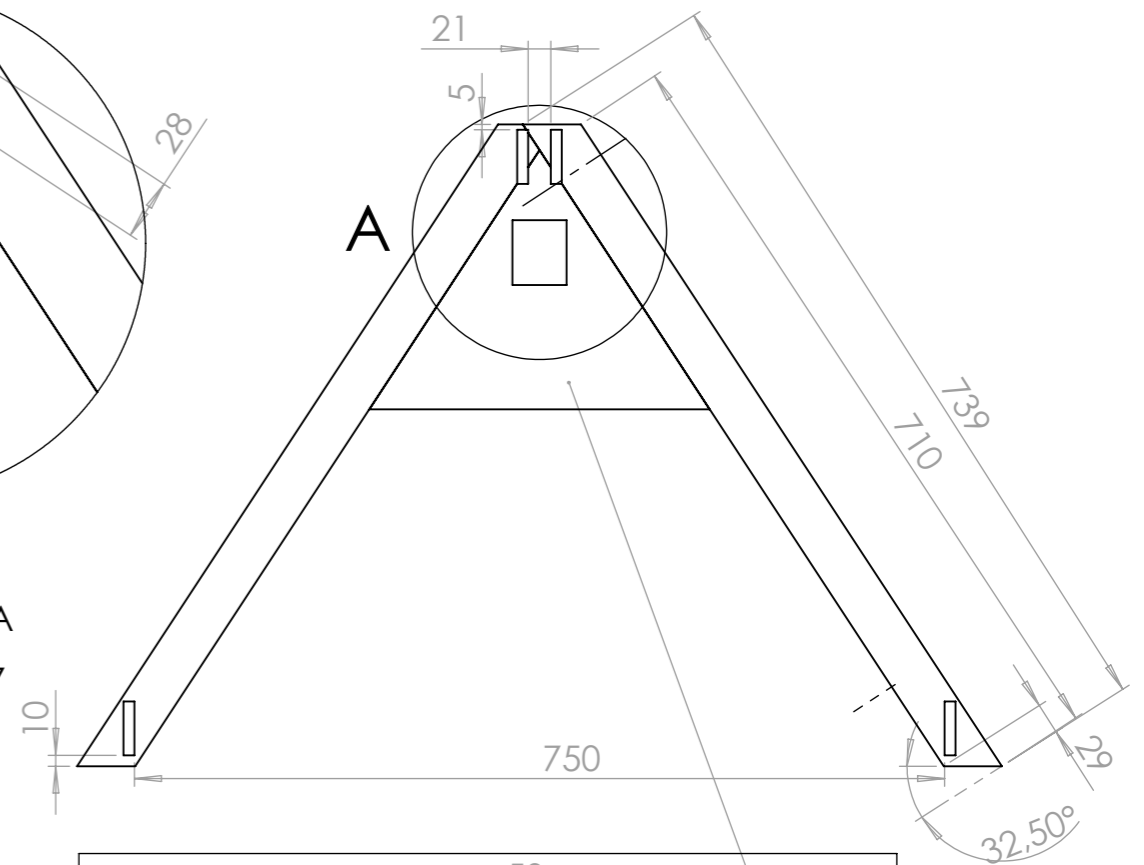

DÉTAIL A  
ECHELLE 2:7

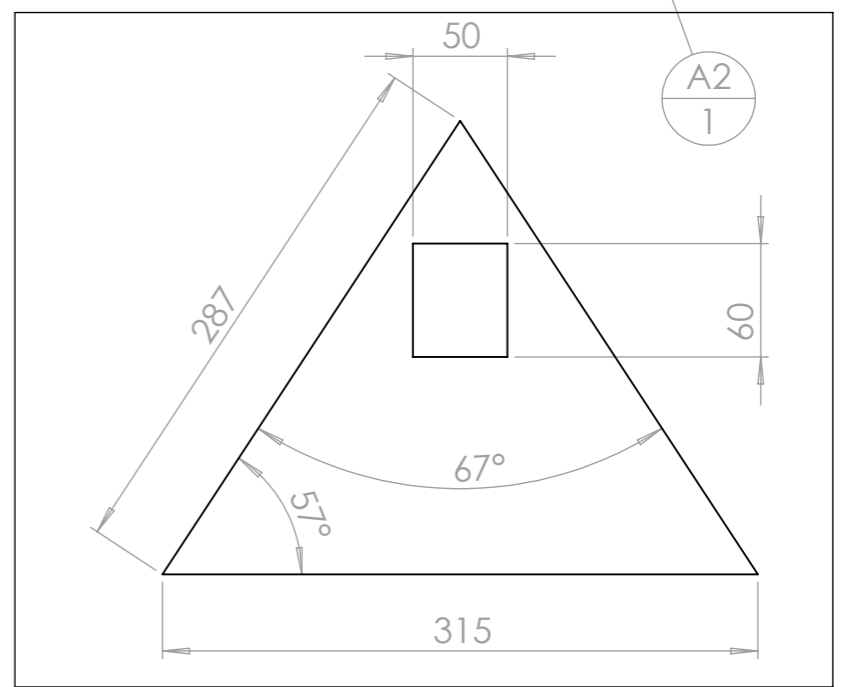
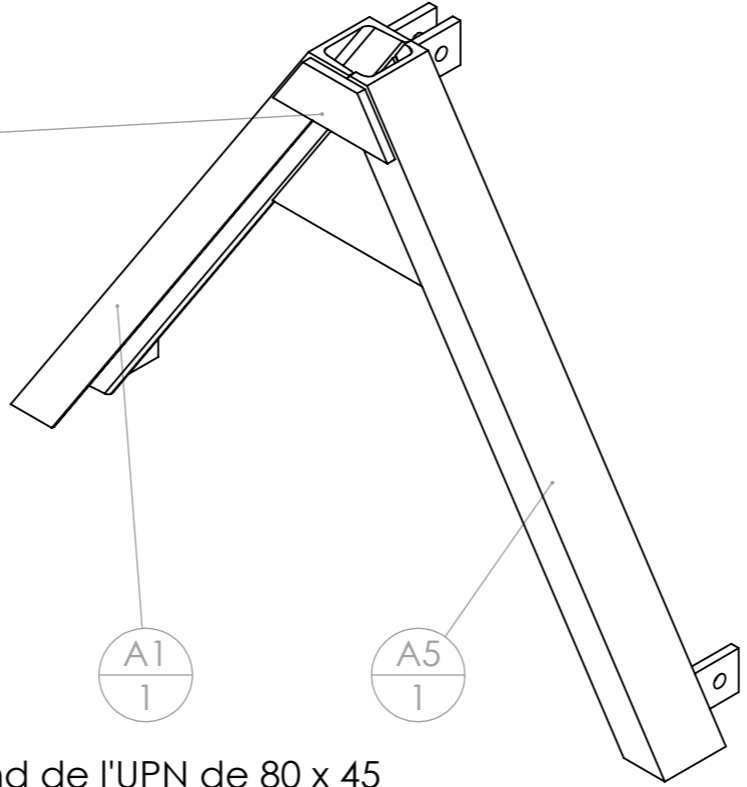
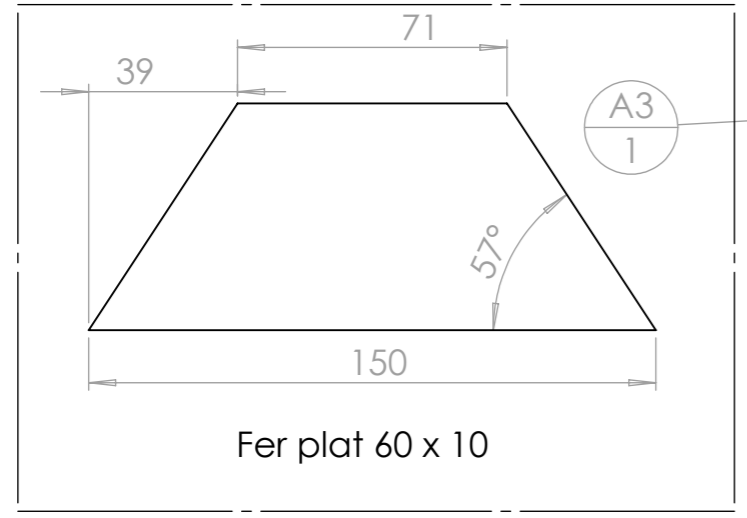

**Si vous choisissez de faire le triangle vous même, il faut:**

- vérifier qu'un tube de 60mm de côté puisse se loger au fond de l'UPN de 80 x 45 (les tolérances sont telles que parfois ça ne passe pas)
- utiliser un triangle mâle du commerce comme gabarit : on serre jointe les UPN sur le triangle mâle pour s'assurer de leur positionnement pour le pointage

**Le triangle peut :**

- être acheté neuf déjà fait en passant par les commandes groupées de l'Atelier Paysan
- être fabriqué avec une tôle laser sous-traitée
- être fabriqué en tronçonnant une tôle de 5mm

Plus d'info sur le triangle :

<http://www.latelierpaysan.org/Le-triangle-d-attelage-38>

rep	Désignation	ANGLE1	ANGLE2	p	Long.	Qté
A1	UPN 80 x 45	33.27°	33.27°		740	1
A2	Tôle triangle intérieure					1
A3	Fer plat 60 x 10	33.27°	33.27°		150	1
A4	fer plat 50 x 10	0.00	0.00	1x Ø15 ;	60	4
A5	UPN 80 x 45	33.27°	-		723	1

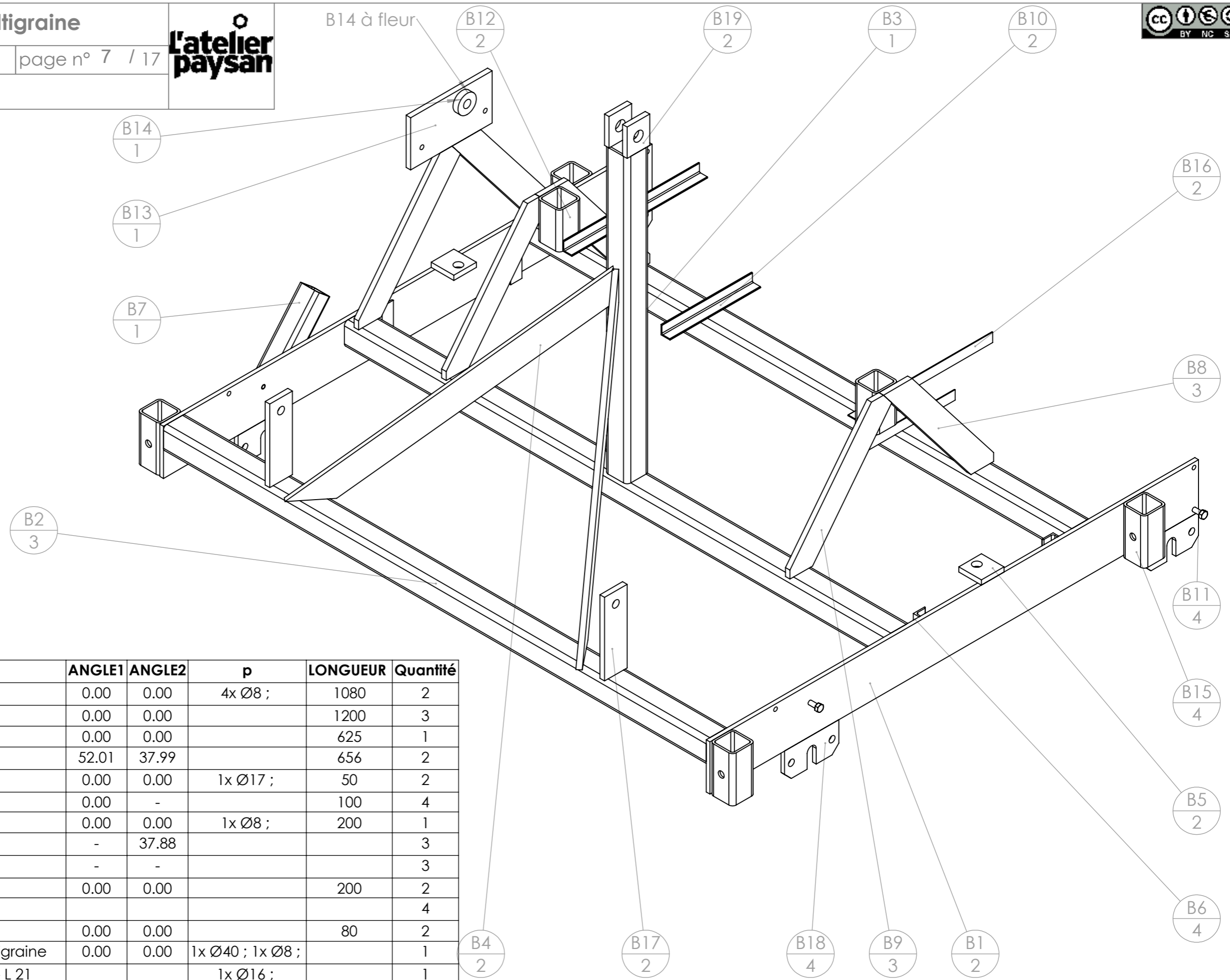

repère	Désignation	ANGLE1	ANGLE2	p	LONGUEUR	Quantité
B1	fer plat 100 x 8	0.00	0.00	4x Ø8 ;	1080	2
B2	tube carré 50 x 4	0.00	0.00		1200	3
B3	tube carré 50 x 4	0.00	0.00		625	1
B4	fer plat 50 x 10	52.01	37.99		656	2
B5	fer plat 50 x 10	0.00	0.00	1x Ø17 ;	50	2
B6	Cornière 25 x 25 x 3	0.00	-		100	4
B7	tube carré 40 x 3	0.00	0.00	1x Ø8 ;	200	1
B8	B8 support semoir maraicher	-	37.88			3
B9	B9 support semoir maraicher	-	-			3
B10	Cornière 20 x 20 x 2	0.00	0.00		200	2
B11	Vis hexagonale M8 x 25					4
B12	tube carré 50 x 4	0.00	0.00		80	2
B13	B13 support variateur semoir multigraine	0.00	0.00	1x Ø40 ; 1x Ø8 ;		1
B14	Bague tournée Øint 16 - Øext 30 - L 21			1x Ø16 ;		1
B15	tube carré 50 x 4	0.00	0.00	2x Ø13 ;	100	4
B16	Cornière 20 x 20 x 2	0.00	0.00		300	2
B17	fer plat 50 x 10	0.00	0.00	1x Ø15 ;	160	2
B18	B18 support rouleaux semoir maraicher	0.00	0.00	2x Ø13 ;		4
B19	fer plat 50 x 10	0.00	0.00	1x Ø21 ;	60	2

Outil	<b>Semoir maraîcher multigraine</b>		
Date	02/09/2020	Version	1.0
page n°	8 / 17		
Feuille	<b>B - cotes</b>		

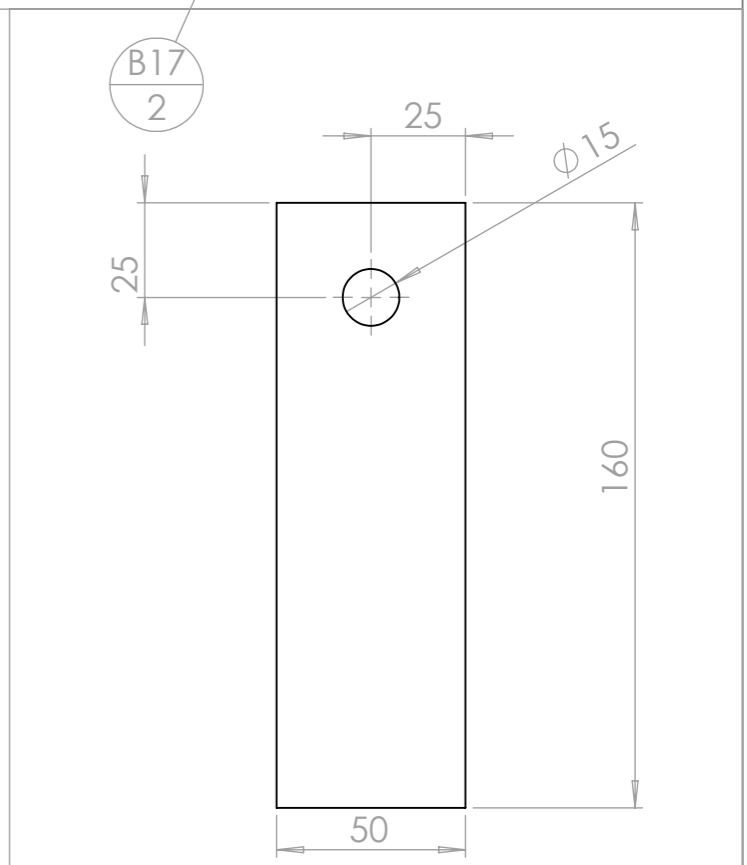
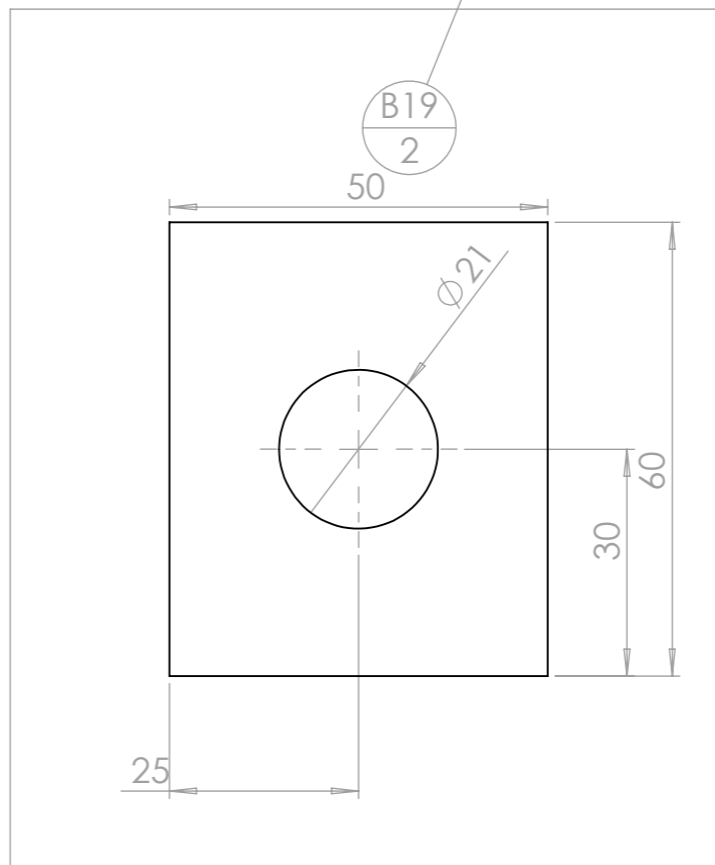
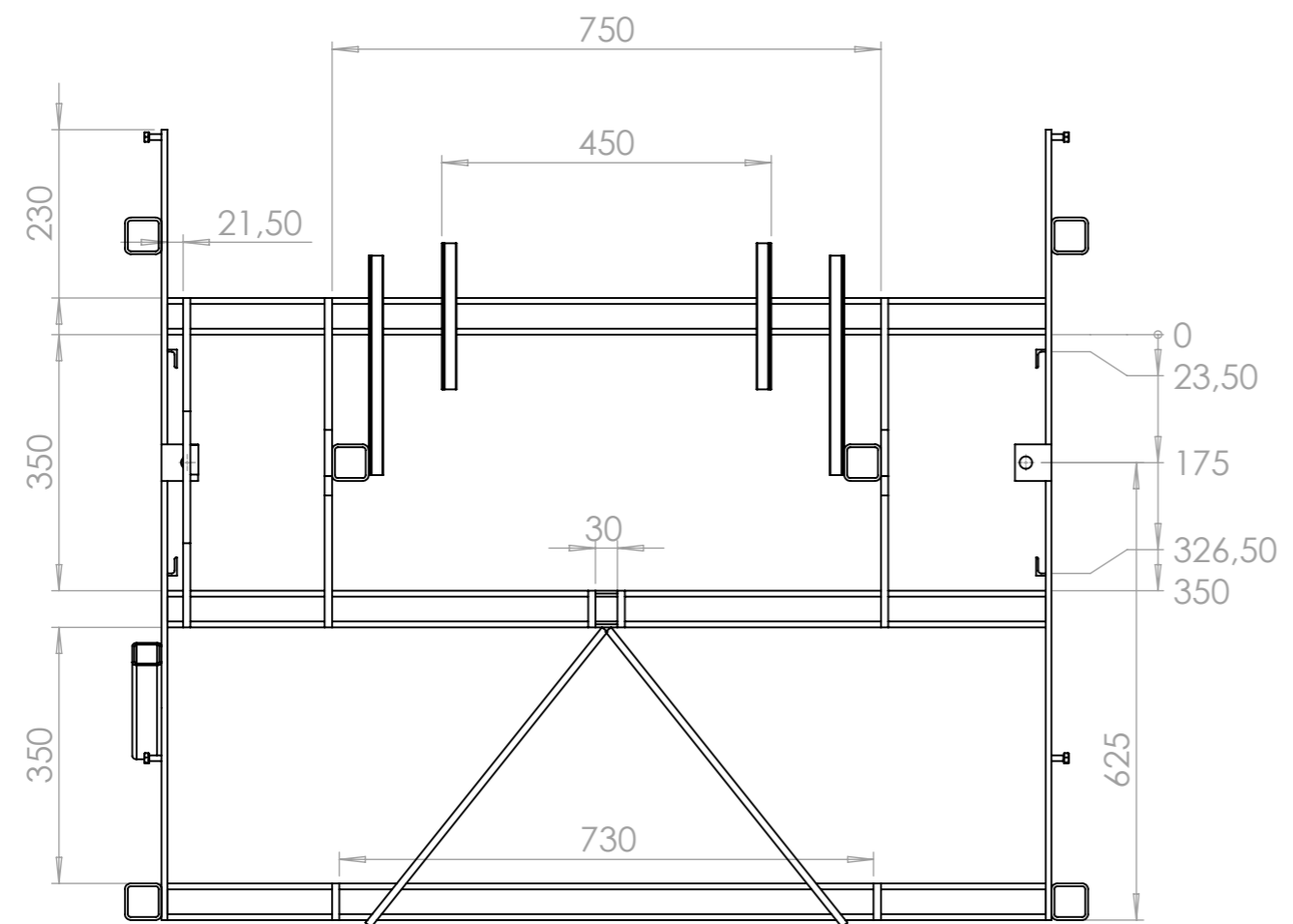
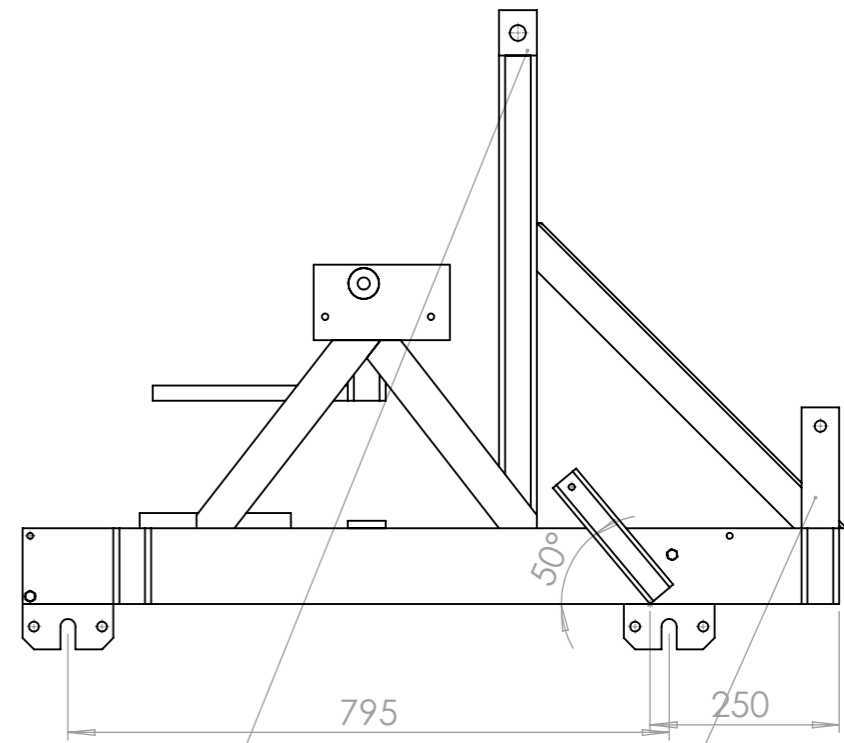
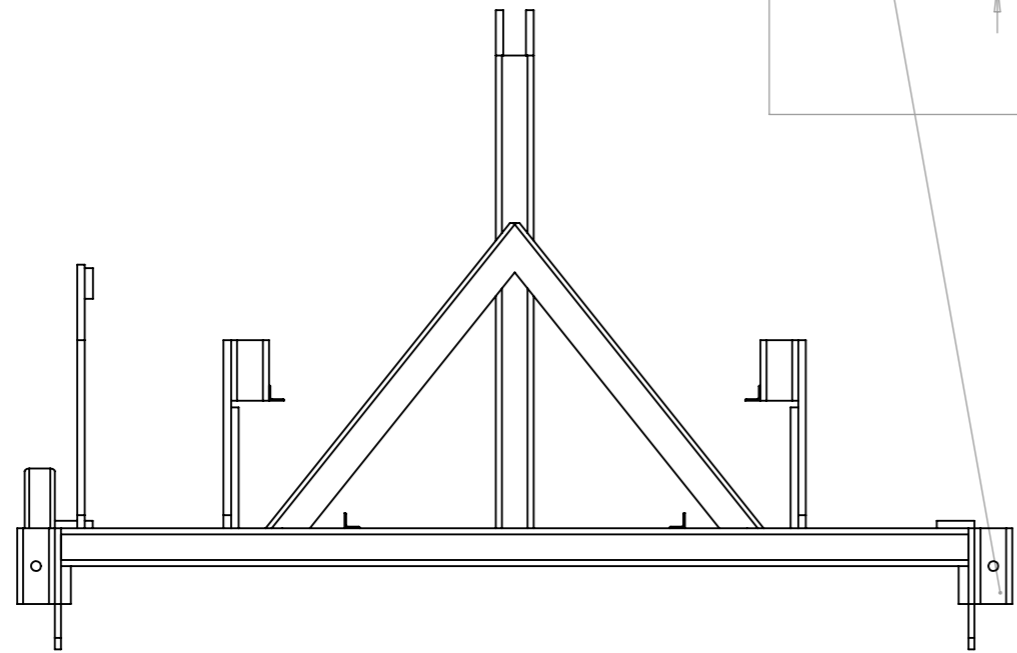
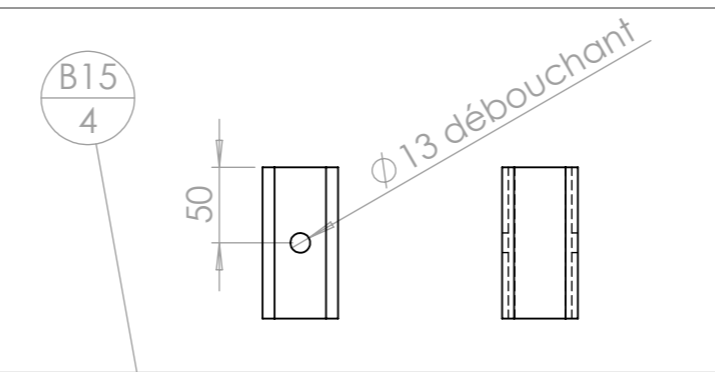

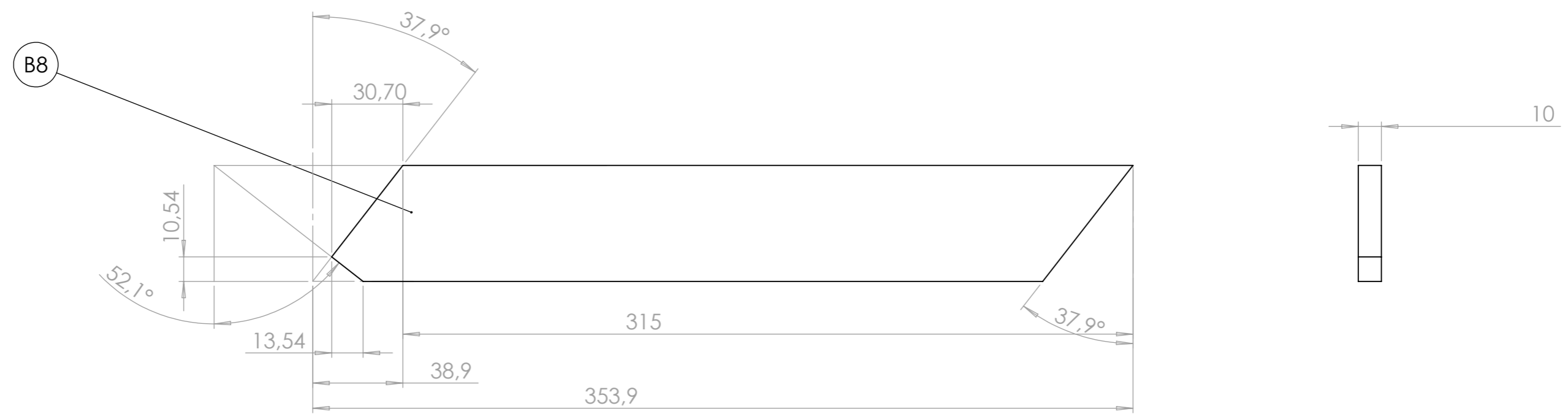
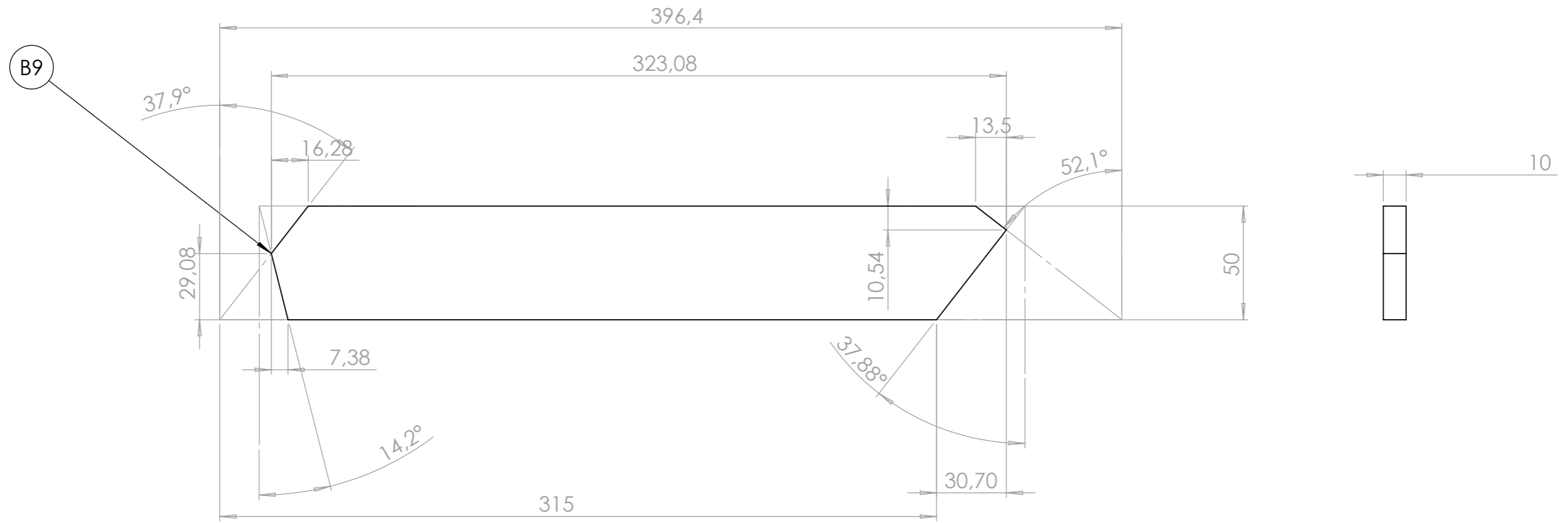



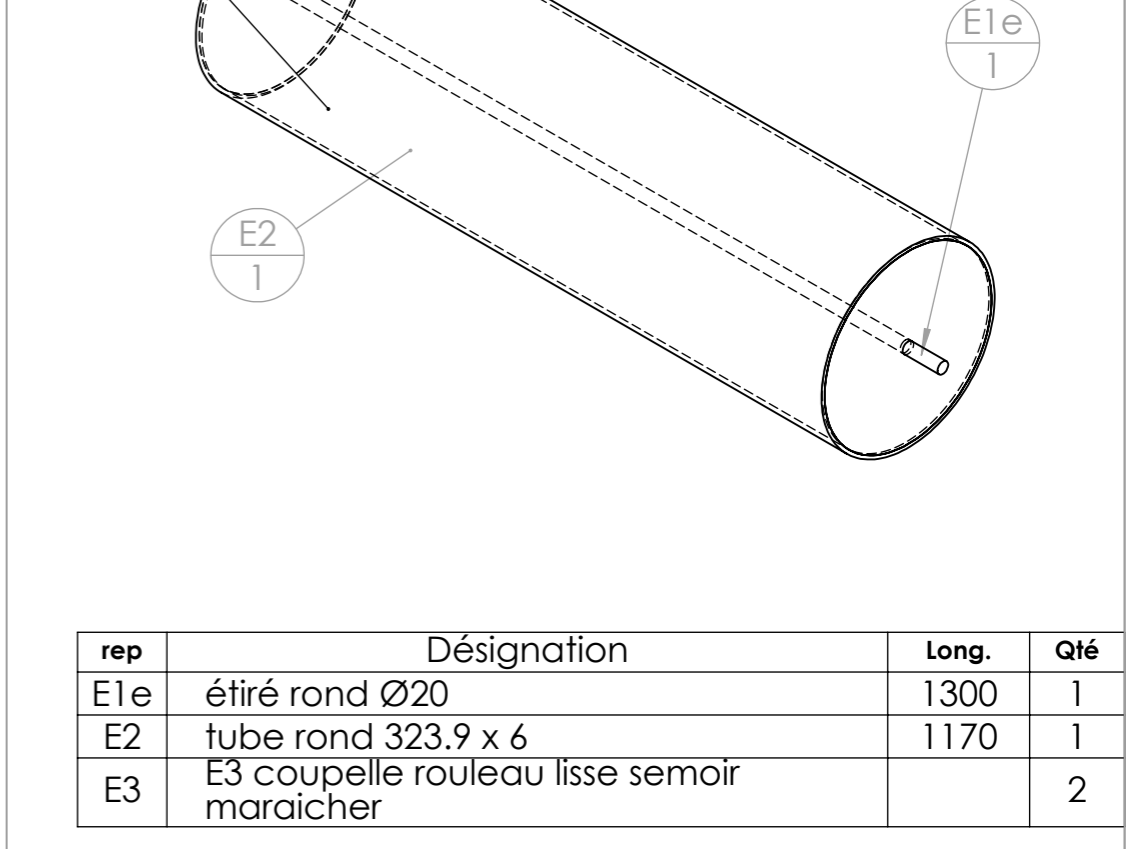
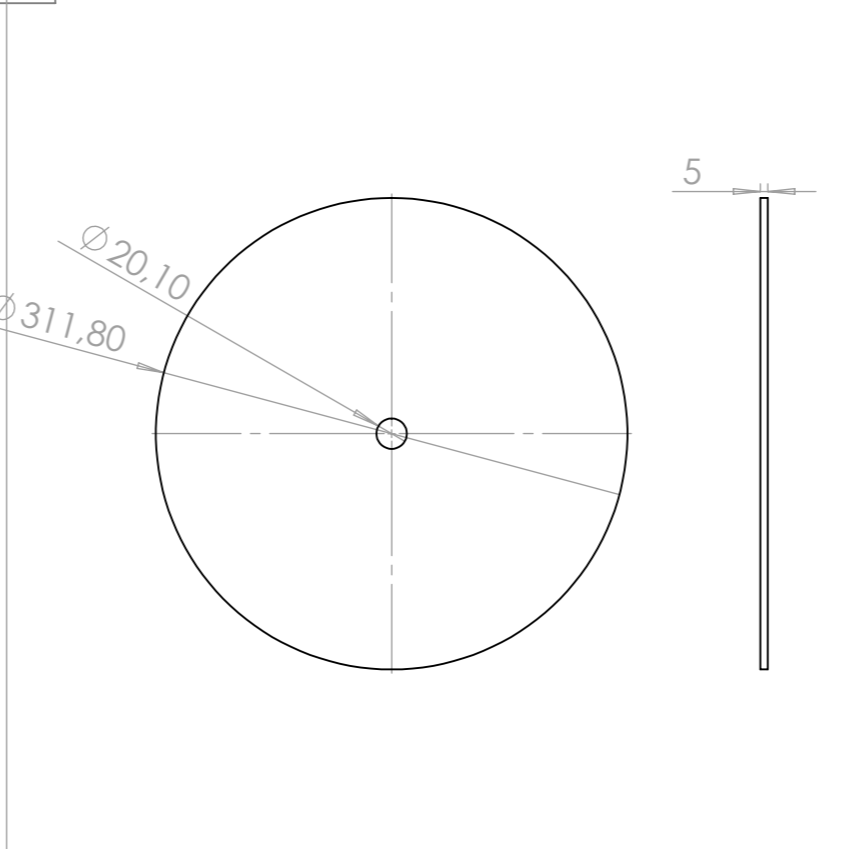
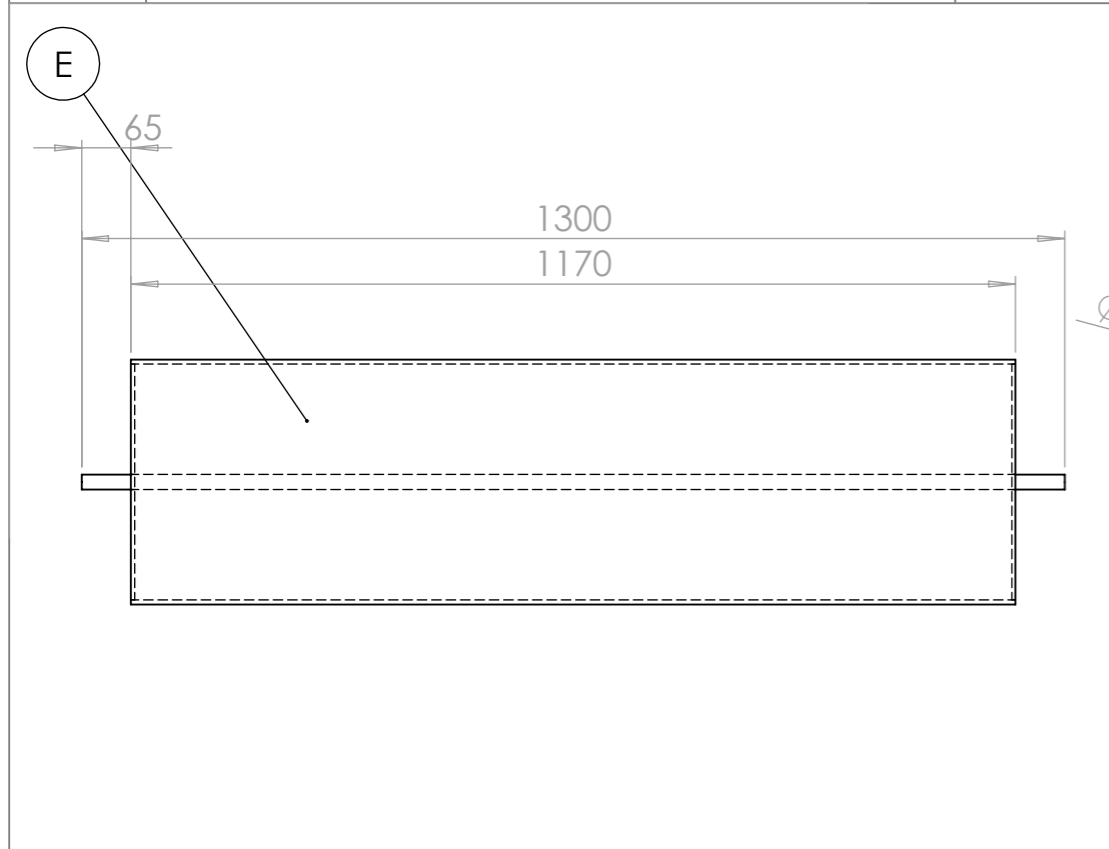

rep	Désignation	Long.	Qté
E1e	étiré rond Ø20	1300	1
E2	tube rond 323.9 x 6	1170	1
E3	E3 coupelle rouleau lisse semoir maraicher		2

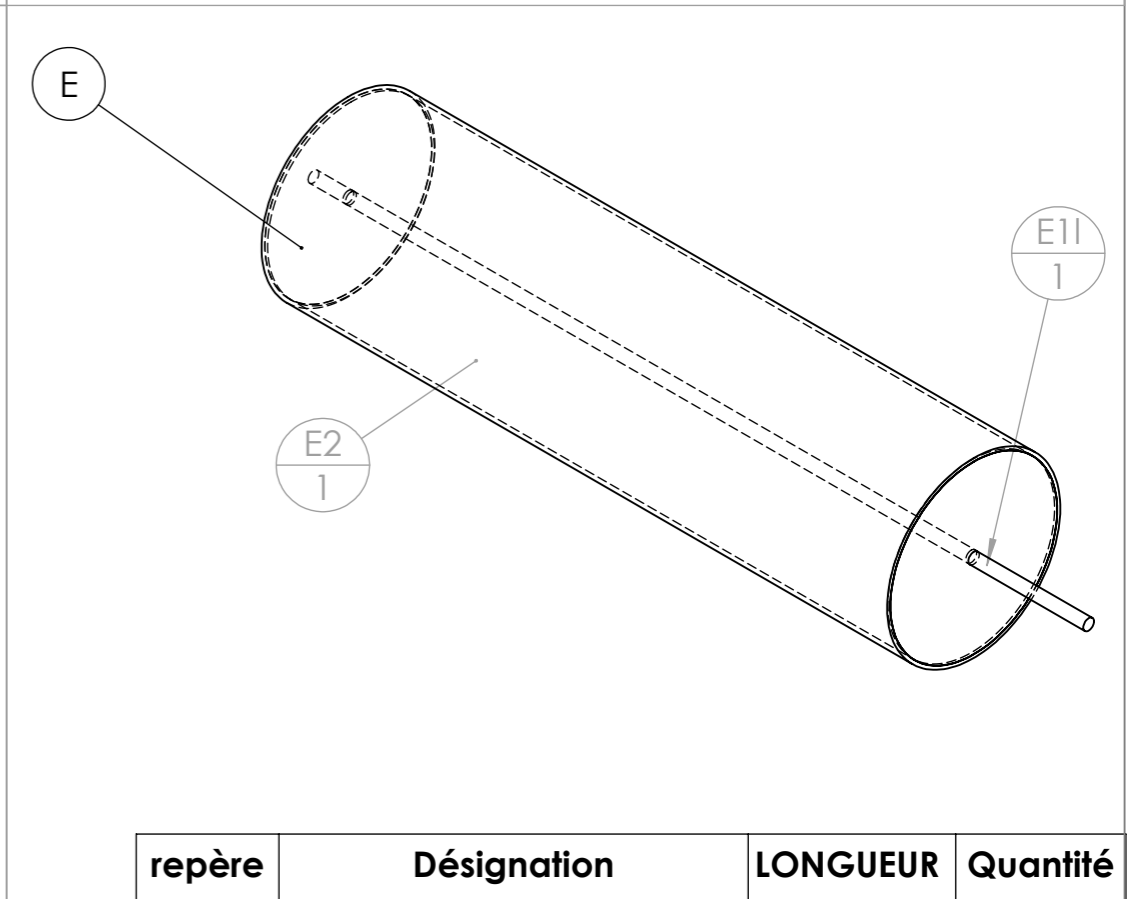
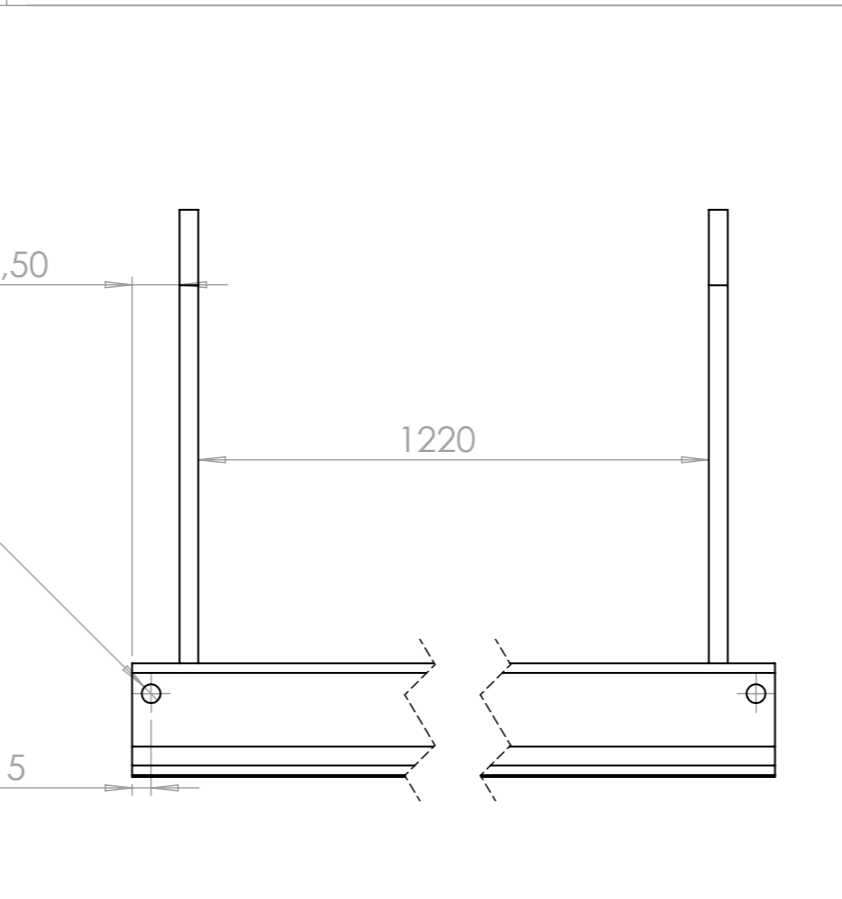
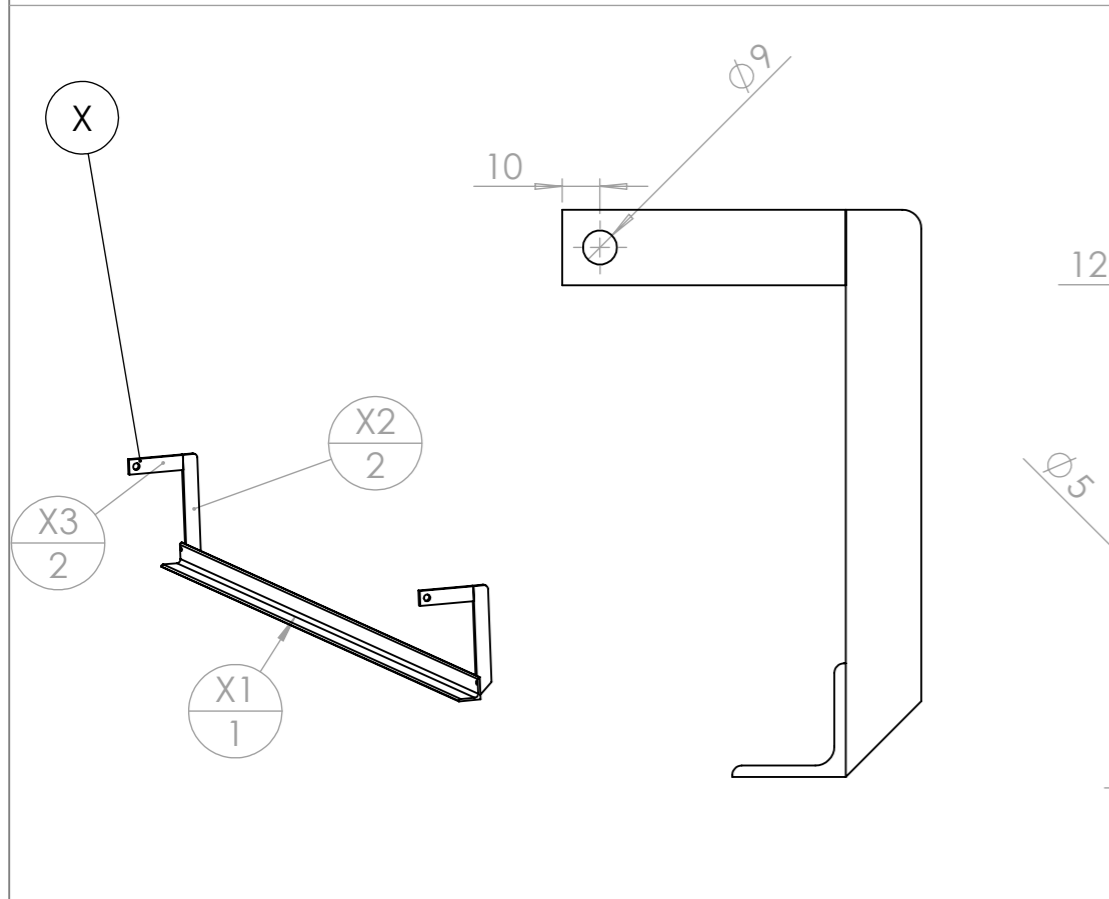

repère	Désignation	ANGLE1	ANGLE2	p	LONGUEUR	Quantité
X1	Cornière 30 x 3	0	0	2x Ø5 ;	1255	1
X2	Fer plat 20 x 5	0	45		150	2
X3	Fer plat 20 x 5	0	0	1x Ø9 ;	75	2

repère	Désignation	LONGUEUR	Quantité
E1I	étiré rond Ø20	1450	1
E2	tube rond 323.9 x 6	1170	1
E3	E3 coupelle rouleau lisse semoir maraicher		2

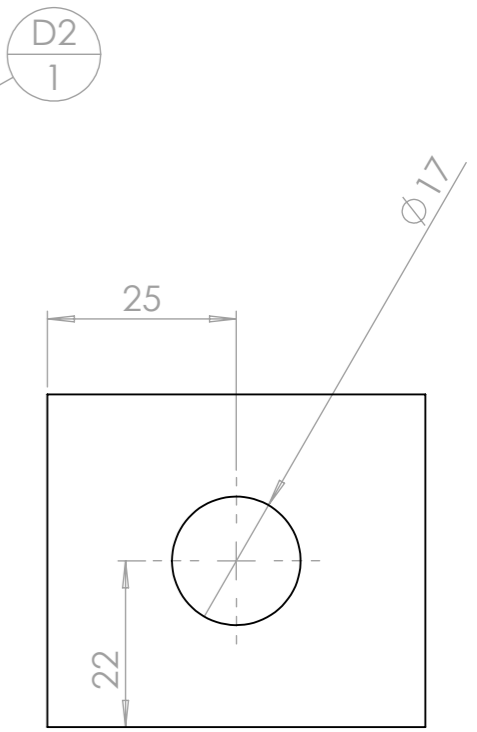
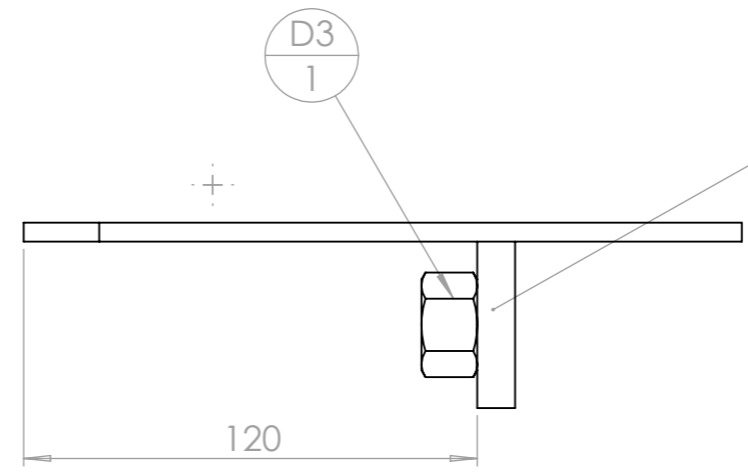
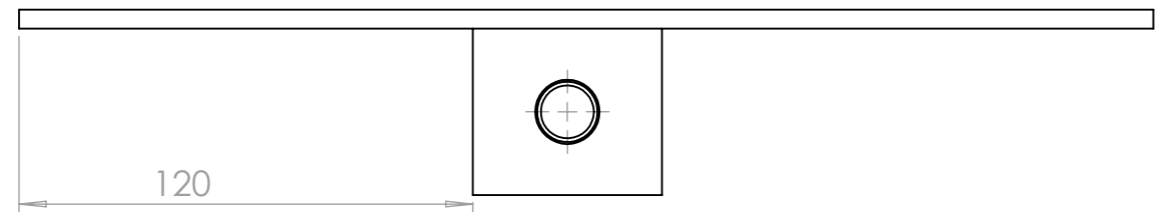
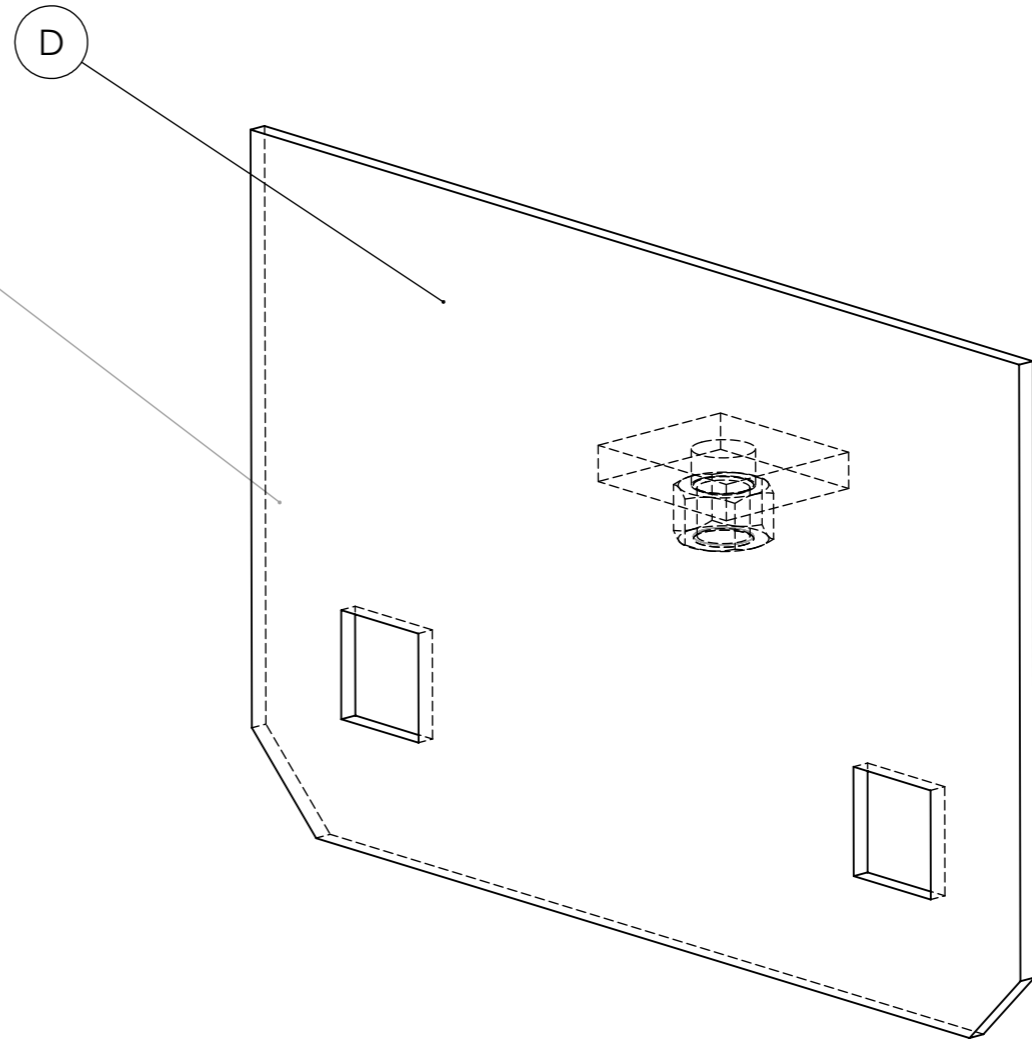
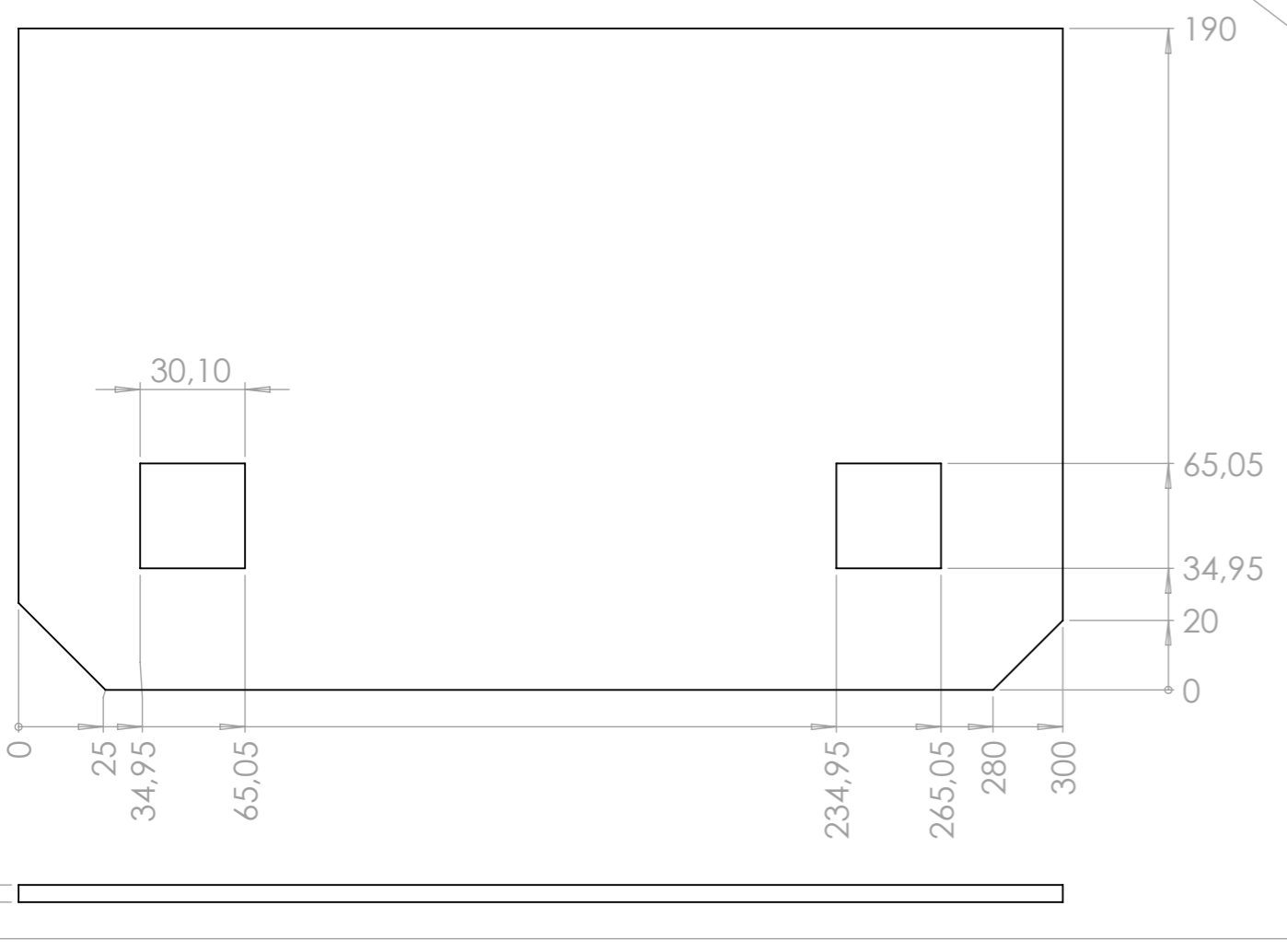

repère	Désignation	ANGLE1	ANGLE2	p	LONGUEUR	Quantité
D1	D1 glissière semoir maraîcher					1
D2	fer plat 50 x 10	0.00	0.00	1x Ø17;	44	1
D3	Ecrou M16 brut					1

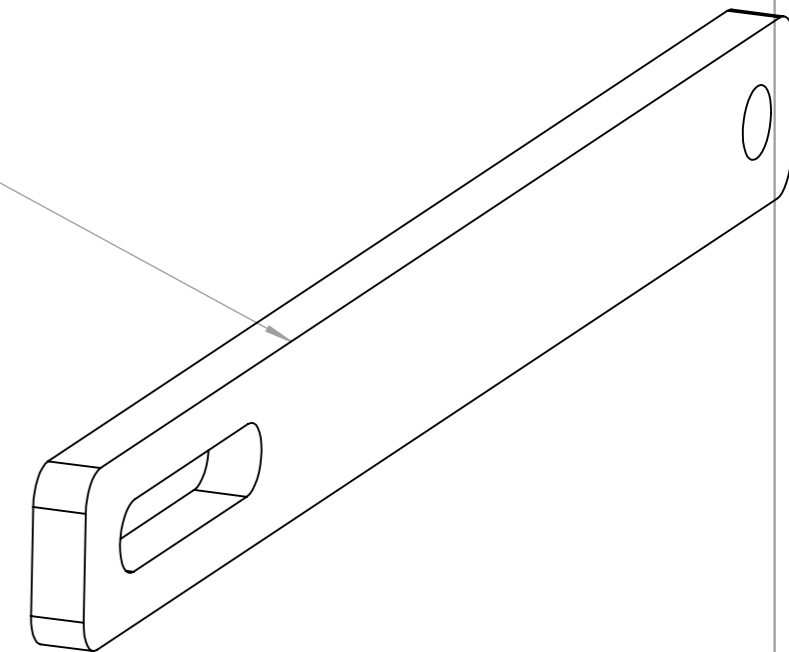
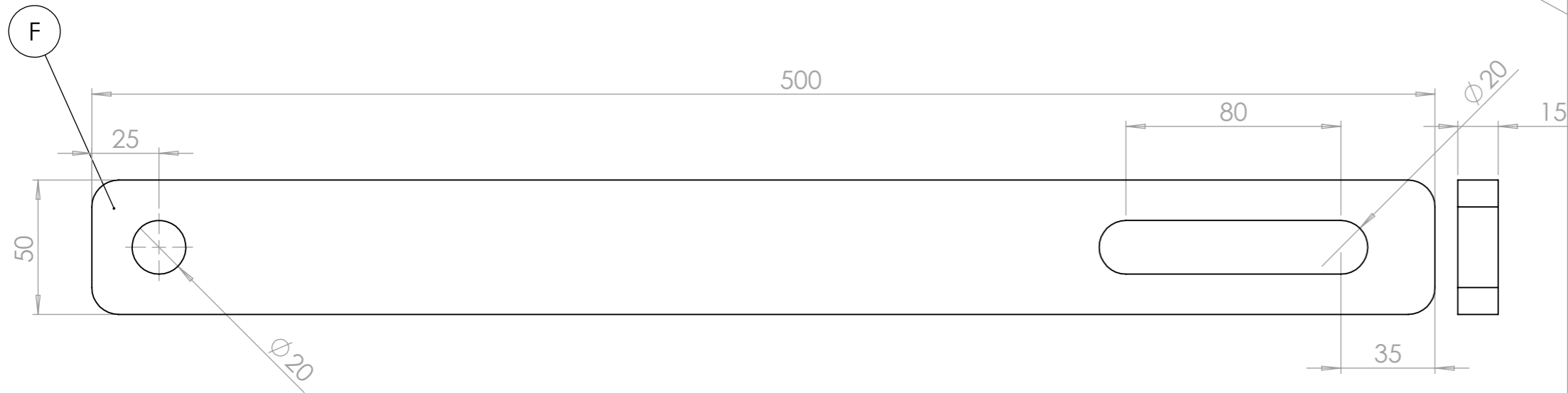

rep	Désignation	p	Long.	Qté
F1	F1 bielle triangle semoir maraîcher	20	500	1

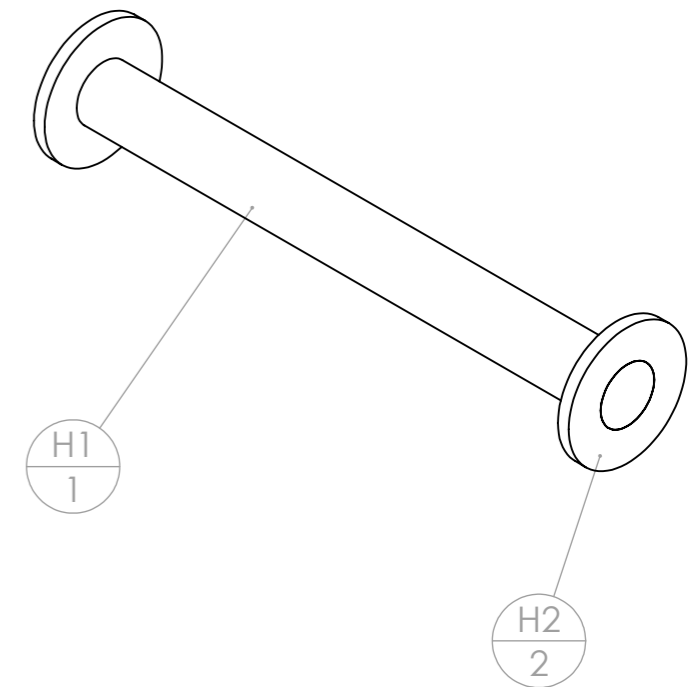
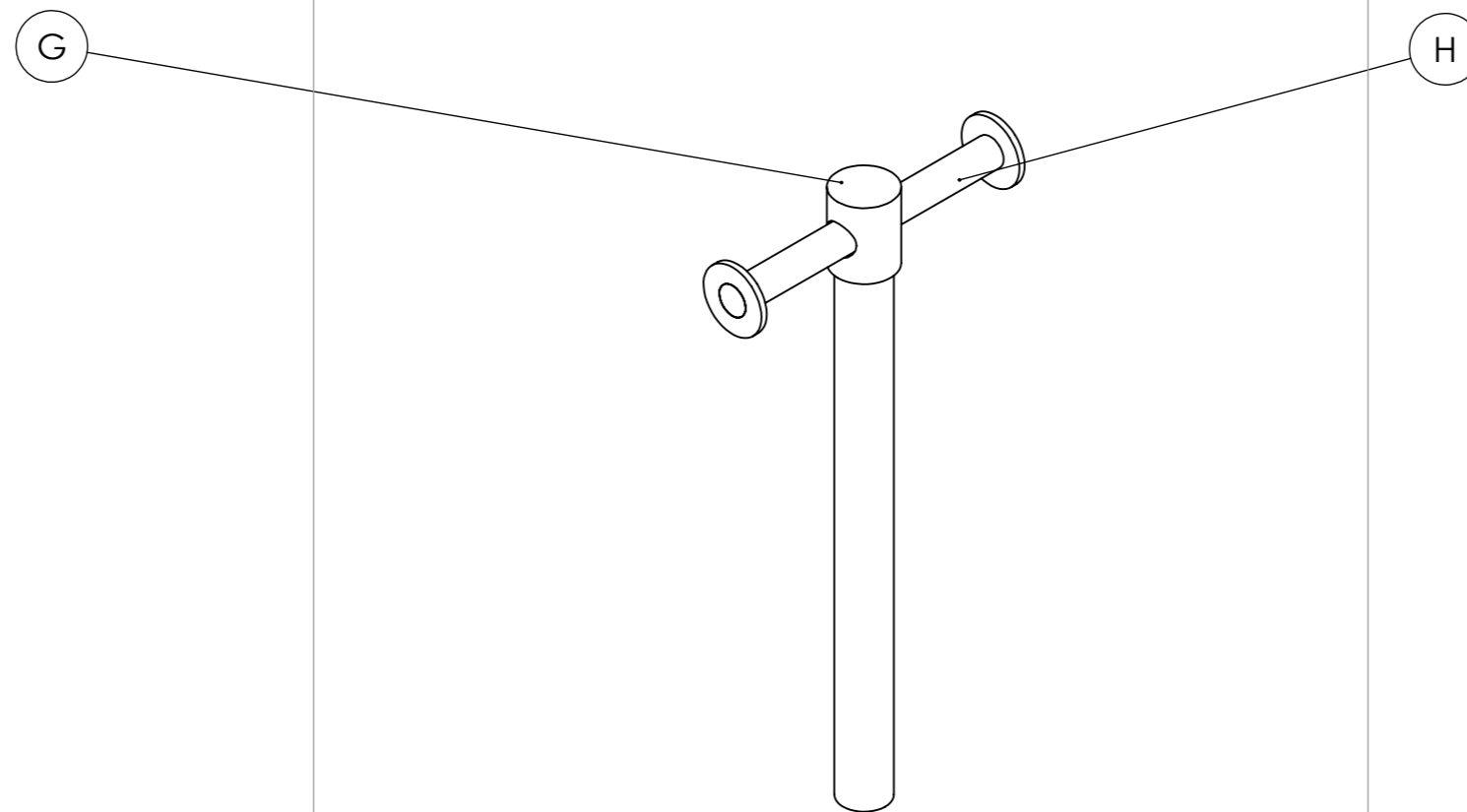
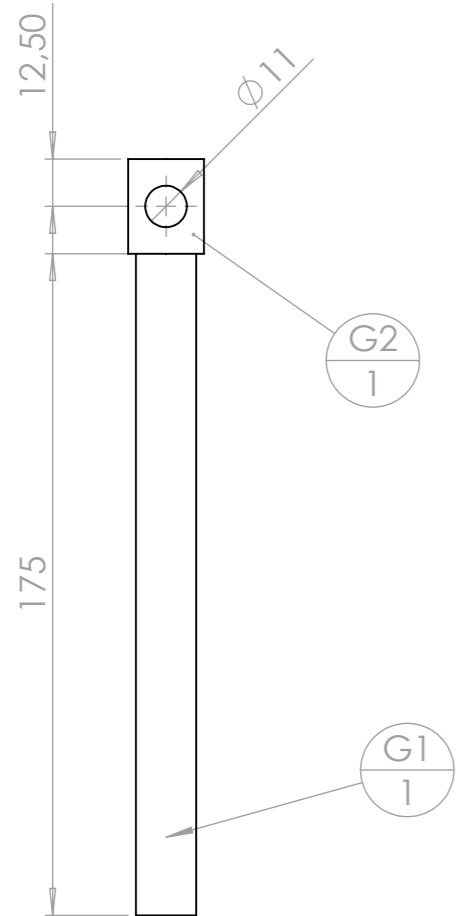

rep	Désignation	p	Long.	Qté
G1	Tige filetée M16		175	1
G2	étiré rond Ø20	11	25	1

rep	Désignation	Long.	Qté
H1	étiré rond Ø10	100	1
H2	Rondelle Ø10 série LU		2

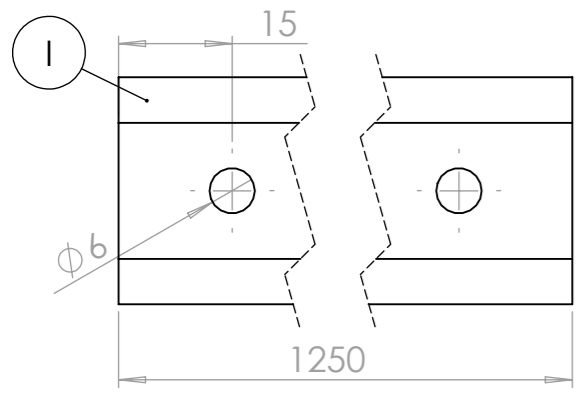

rep	Désignation	p	Long.	Qté
I1	tube carré 30 x 3	6	1250	1

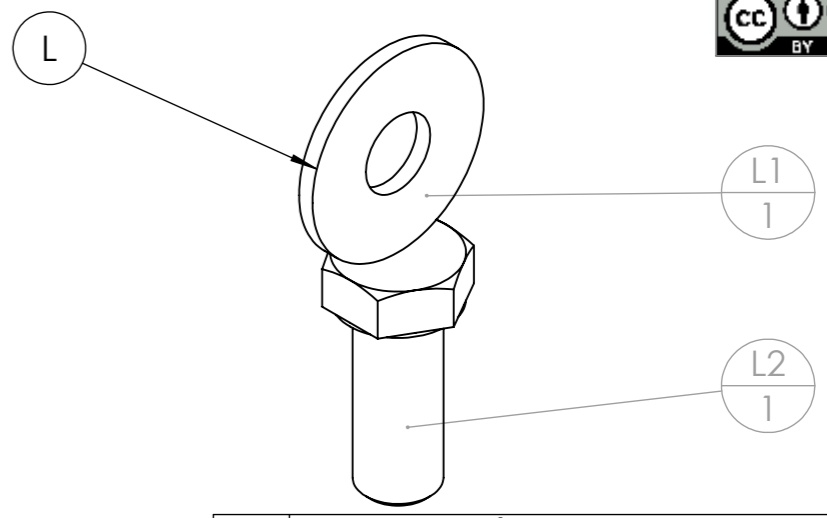
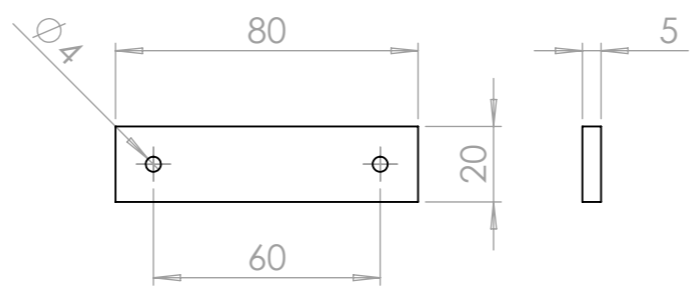

rep	Désignation	Qté
L1	Rondelle Ø12 série LU	1
L2	Vis hexagonale M12 x 30	1

Ouvrir le tube rond à la disqueuse  
 Puis restreindre le bas du tube en triangle

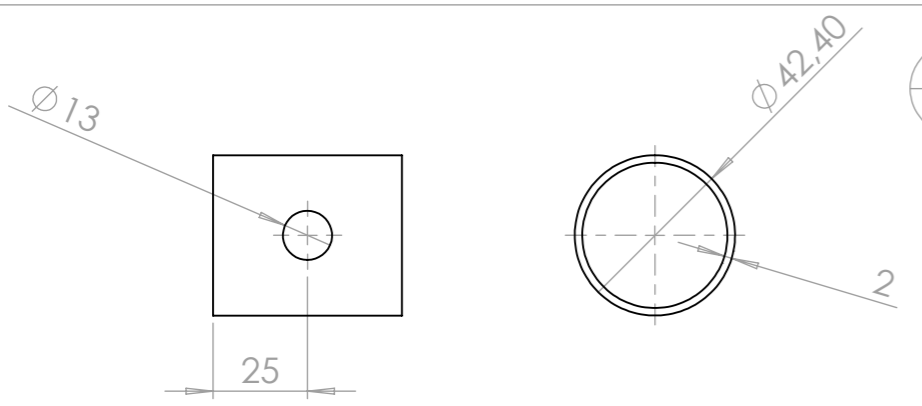
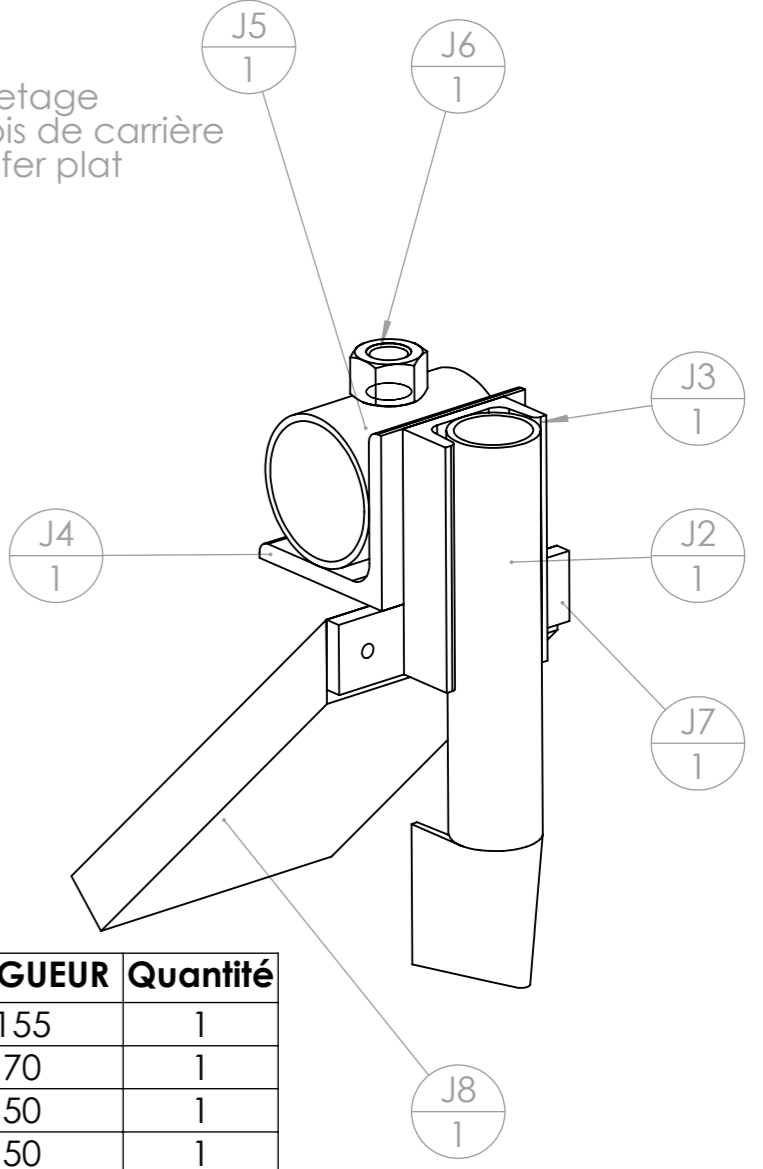
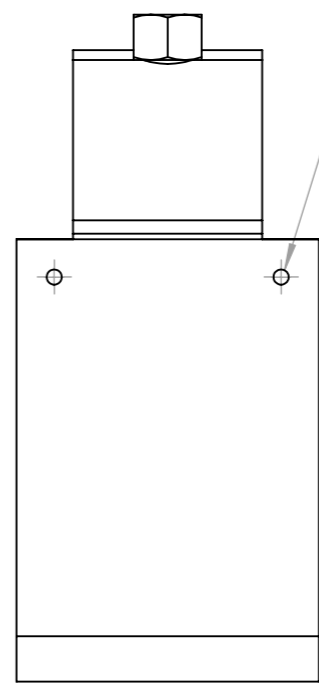
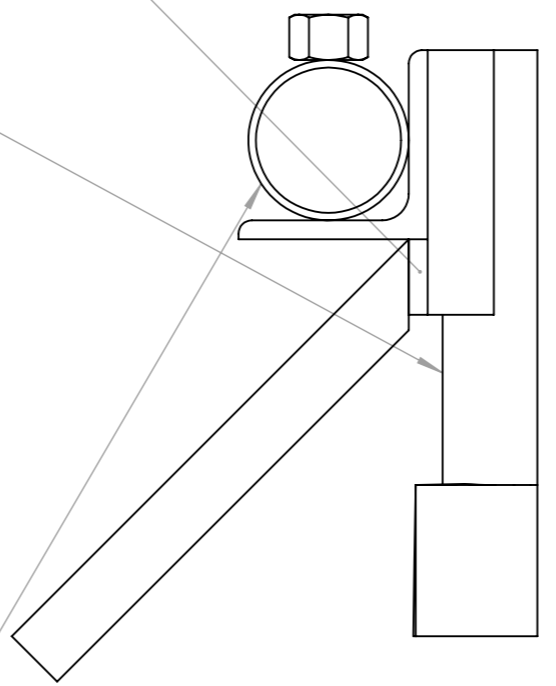
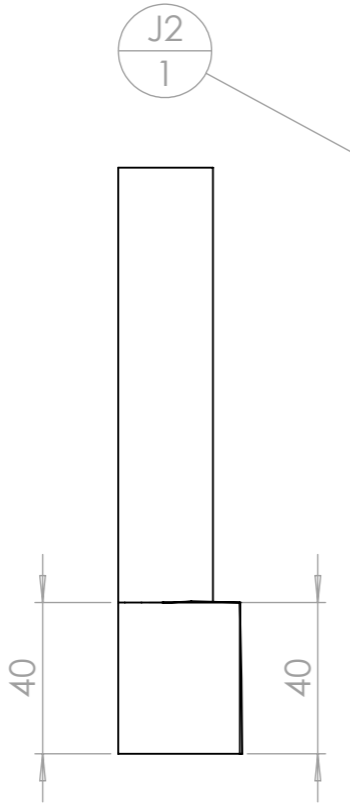

repère	Désignation	p	LONGUEUR	Quantité
J2	tube rond 25 x 2	1x Ø21 ;	155	1
J3	fer U 35 x 17.5 x 4		70	1
J4	Cornière 50 x 50 x 5		50	1
J5	tube rond 42.4 x 2	1x Ø38,4 ; 1x Ø13 ;	50	1
J6	Ecrou M12 zingué	1x Ø10,2 ; 2x Ø12 ;		1
J7	Fer plat 20 x 5	2x Ø4 ;	80	1
J8	Tapis de carrière 150 x 80	2x Ø4 ;		1
rivet	Rivets plaques autocertification			2

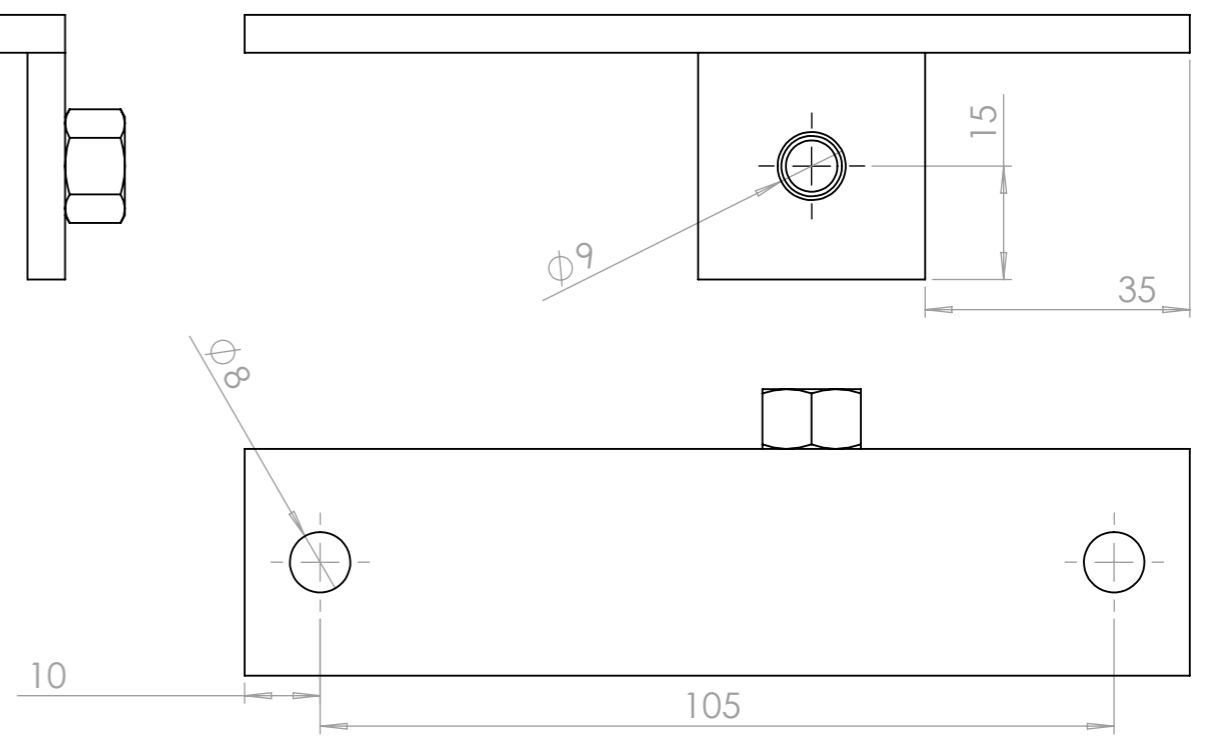
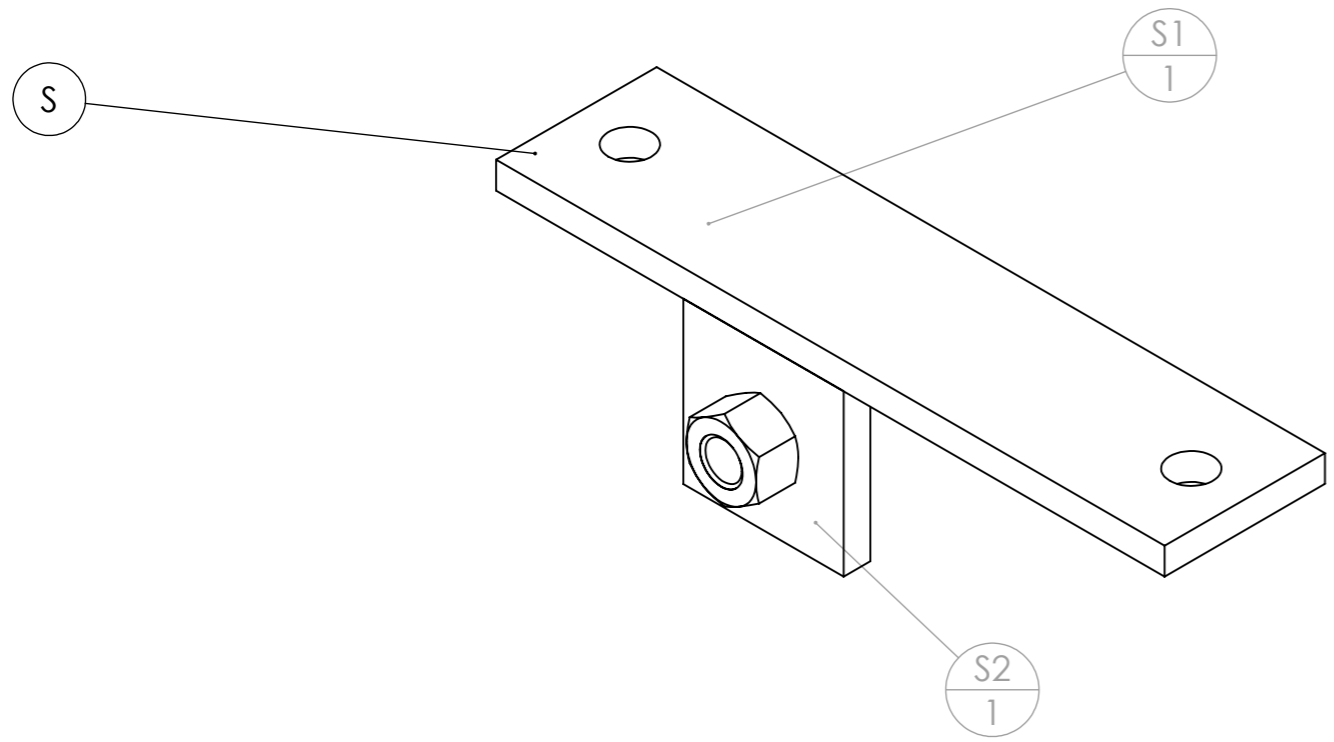

repère	Désignation	ANGLE1	ANGLE2	p	LONGUEUR	Quantité
S1	Fer plat 30 x 5	0.00	0.00	8	125	1
S2	Fer plat 30 x 5	0.00	0.00	9	30	1
S3	Ecrou M8 brut					1

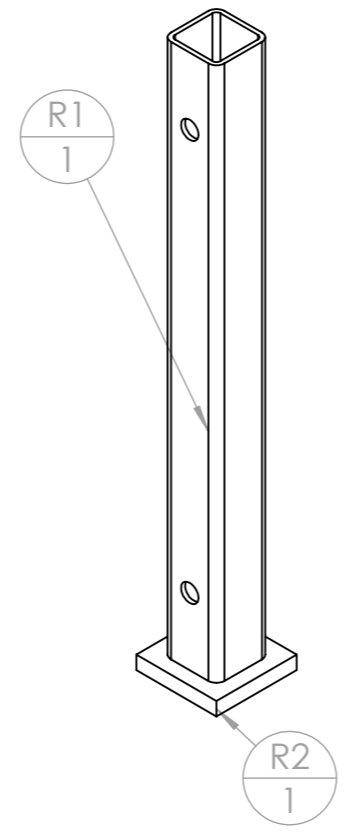
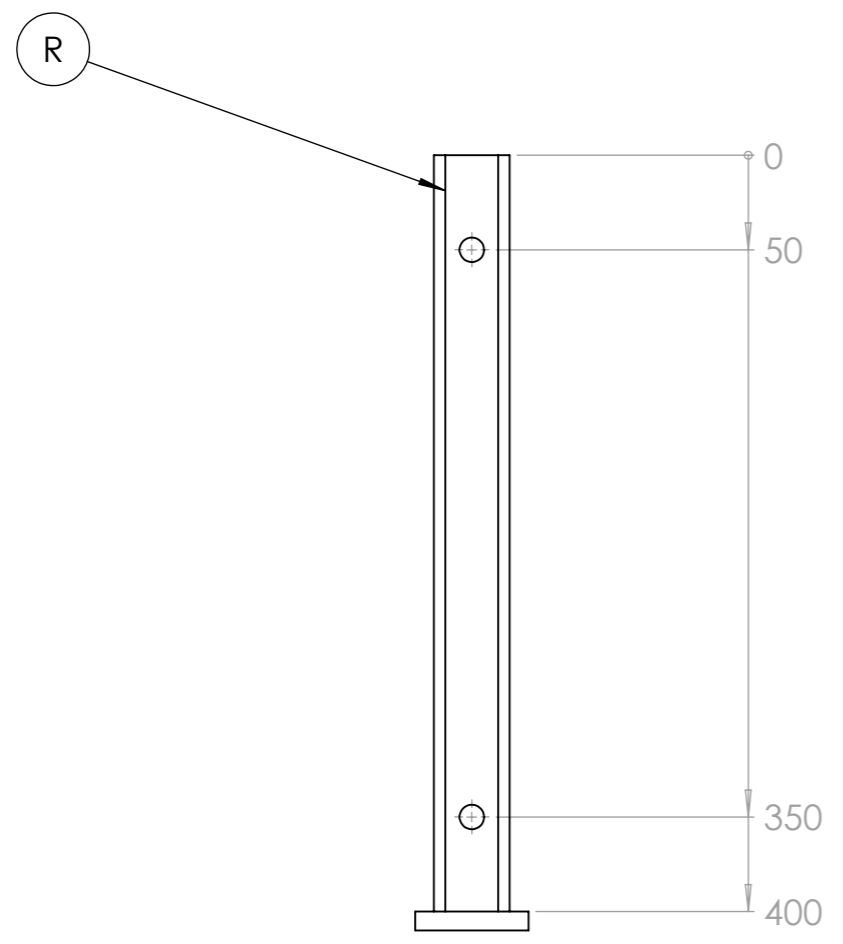

**Table de nomenclature(restructuré)**

repère	Désignation	ANGLE1	ANGLE2	p	LONGUEUR	Quantité
R1	tube carré 40 x 3	0	0	4x Ø13 ;	400	1
R2	fer plat 60 x 10	0	0		60	1

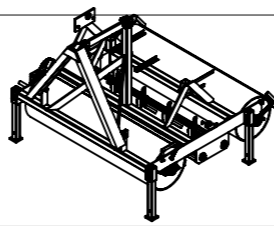

Attention : ne contient pas le distributeur multigraine

repère	Désignation	ANGLE1	ANGLE2	p	LONGUEUR	Quantité
A1	UPN 80 x 45	33.27°	33.27°		740	1
A2	Tôle triangle intérieure					1
A3	Fer plat 60 x 10	33.27°	33.27°		150	1
A5	UPN 80 x 45	33.27°	-		723	1
B2	tube carré 50 x 4	0.00	0.00		1200	3
B5	fer plat 50 x 10	0.00	0.00	1x Ø17 ;	50	2
B6	Cornière 25 x 25 x 3	0.00	-		100	4
B7	tube carré 40 x 3	0.00	0.00	1x Ø8 ;	200	1
B10	Cornière 20 x 20 x 2	0.00	0.00		200	2
B11	Vis hexagonale M8 x 25					4
B12	tube carré 50 x 4	0.00	0.00		80	2
B14	Bague fournée Øint 16 - Øext 30 - L 21			1x Ø16 ;		1
B15	tube carré 50 x 4	0.00	0.00	2x Ø13 ;	100	4
B16	Cornière 20 x 20 x 2	0.00	0.00		300	2
A4	fer plat 50 x 10	0.00	0.00	1x Ø15 ;	60	4
B18	B18 support rouleaux semoir maraicher	0.00	0.00	2x Ø13 ;		4
B19	fer plat 50 x 10	0.00	0.00	1x Ø21 ;	60	2
D1	D1 glissière semoir maraicher					1
D1	D1 glissière semoir maraicher					1
D2	fer plat 50 x 10	0.00	0.00	1x Ø17 ;	44	1
D2	fer plat 50 x 10	0.00	0.00	1x Ø17 ;	44	1
D3	Ecrou M16 brut					1
D3	Ecrou M16 brut					1
E1e	étiré rond Ø20	0	0		1300	1
E1l	étiré rond Ø20	0	-		1450	1
E2	tube rond 323.9 x 6	0	0		1170	1
E2	tube rond 323.9 x 6	0	0		1170	1
E3	E3 coupelle rouleau lisse semoir maraicher					2
E3	E3 coupelle rouleau lisse semoir maraicher					2
Ecrou	Ecrou M8 autofreiné					7
Ecrou	Ecrou M12 autofreiné					10
Ecrou	Ecrou M14 autofreiné					3
Ecrou	Ecrou M20 autofreiné					1
F1	F1 bielle triangle semoir maraicher	0	0	20		1
Goupille clips	goupille clips Ø6					4
Goupille épingle d'axe, 15x70 Ø4	Goupille épingle d'axe 15x70 Ø4					4
chain_08b-1_01	Chaîne A Rouleaux 1/2					1
I1	tube carré 30 x 3	0	0	6	1250	2
J2	tube rond 25 x 2	0	0	1x Ø21 ;	155	9
J3	fer U 35 x 17.5 x 4	0	0		70	9
J4	Cornière 50 x 50 x 5	0	0		50	9
J5	tube rond 42.4 x 2	0	0	1x Ø38,4 ; 1x Ø13 ;	50	9
J6	Ecrou M12 zingué			1x Ø10,2 ; 2x Ø12 ;		9
J7	Fer plat 20 x 5	0	0	2x Ø4 ;	80	9
J8	Tapis de carrière 150 x 80			2x Ø4 ;		9

repère	Désignation	ANGLE1	ANGLE2	p	LONGUEUR	Quantité
L2	Vis hexagonale M12 x 30					9
P1	Pignon 24 dents, clavette et vis pression, Øint 20mm, chaîne 08B1					1
P2	Douille taperlock Øint20 Øext35					1
Palier applique ovale Ø20	Palier applique ovale Ø20					2
Palier flasque ovale	Palier applique ovale Ø20					2
Palier lisse à collerette	Palier lisse à collerette Iglidur® Øint 14 - Øext 16 - L21					1
R1	tube carré 40 x 3	0	0	4x Ø13 ;	400	4
R2	fer plat 60 x 10	0	0		60	4
Rondelle	Rondelle Ø12 série ZU					10
Rondelle	Rondelle Ø14 série ZU					3
Rondelle	Rondelle Ø20 série ZU					1
S1	Fer plat 30 x 5	0.00	0.00	8	125	1
S2	Fer plat 30 x 5	0.00	0.00	9	30	1
S3	Ecrou M8 brut					1
Vis Hexagonale	Vis hexagonale M8 x 20					1
Vis Hexagonale	vis hexagonale M8 x 35					1
Vis Hexagonale	Vis hexagonale M8 x 50					1
Vis Hexagonale	Vis hexagonale M12 x 40					10
Vis Hexagonale	Vis hexagonale M14 x 40					2
Vis Hexagonale	Vis hexagonale M14 x 60					1
Vis Hexagonale	Vis hexagonale M20 x 80 PF					1
Vis Hexagonale	vis hexagonale M8 x 25					6
X1	Cornière 30 x 3	0	0	2x Ø5 ;	1255	2
X2	Fer plat 20 x 5	0	45		150	4
X3	Fer plat 20 x 5	0	0	1x Ø9 ;	75	4
chain_08b-1_02	Maillons rapide x10 pour chaîne 08B1					1
galet	galet tendeur chaîne					1
ressort traction	Ressort traction 14 x 1.8 x 80					4
rivet	Rivets plaques autocertification					22
tole	Tôle de fixation des plaques d'autocertification					1
plaque	Plaque d'autocertification					1
Broche pliée 12 L110	Etiré rond Ø12	0	0	5	110	4
G1	Tige filetée M16	0	0		175	2
G2	étiré rond Ø20	0	0	11	25	2
H1	étiré rond Ø10	0.00	0.00		100	2
L1	Rondelle Ø12 série LU					9
H2	Rondelle Ø10 série LU					4
Rondelle	Rondelle Ø8 série LU					1
B1	fer plat 100 x 8	0.00	0.00	4x Ø8 ;	1080	2
B13	B13 support variateur semoir multigraine	0.00	0.00	1x Ø40 ; 1x Ø8 ;		1
B3	tube carré 50 x 4	0.00	0.00		625	1
B4	fer plat 50 x 10	52.01	37.99		656	2
B17	fer plat 50 x 10	0.00	0.00	1x Ø15 ;	160	2
B8	B8 support semoir maraicher	-	37.88			3
B9	B9 support semoir maraicher	-	-			3

Outil	Semoir maraîcher multigraine				
Date	02/09/2020	Version	1.0	page n° 17 / 17	
Pièce	Contributions		Qté	1	



Les travaux pour réaliser la présente mise à jour ont bénéficié d'une contribution des collectivités publiques :



Cette action est cofinancée par le Fonds européen agricole pour le développement rural : l'Europe investit dans les zones rurales.



Cette mise à jour, comme les précédentes, a bénéficié de la contribution bénévole et décisive des nombreux(ses) paysan(ne)s, membres formels ou informels du collectif L'Atelier Paysan.

**L'Atelier  
paysan**