

Outil	Porte-tout-petit				
Date	07/10/2020	Version	0	page n° 1 / 12	
Pièce	Préambule		Qté	1	

Avant de commencer



La présente version est le résultat des évolutions par l'usage, d'expérimentations paysannes quotidiennes, des ajustements pratiques issus des retours des participants aux nombreuses formations et journées de terrain collectives.

L'autoconstruction de votre outil à l'aide de ce tutoriel n'est que le début de votre aventure. Si cette machine est pertinente en l'état pour de nombreux contextes, vous allez devoir l'adapter, la régler, la modifier pour l'ajuster à votre projet agronomique, vos itinéraires techniques, vos conditions pédo-climatiques. Vous allez donc faire vivre cette machine.

Merci de nous faire parvenir vos retours, vos découvertes, vos réussites. Vos expériences individuelles, vos tâtonnements de terrain viendront enrichir le pot commun paysan, sous même licence libre que les présents plans.

<http://www.latelierpaysan.org/>



<http://forum.latelierpaysan.org>

Outil	Porte-tout-petit		Ech 1:20	A3	
Date	07/10/2020	Version 0	page n° 2 / 12		
Pièce	présentation		Qté	1	



DÉTAIL W
ECHELLE 1:3

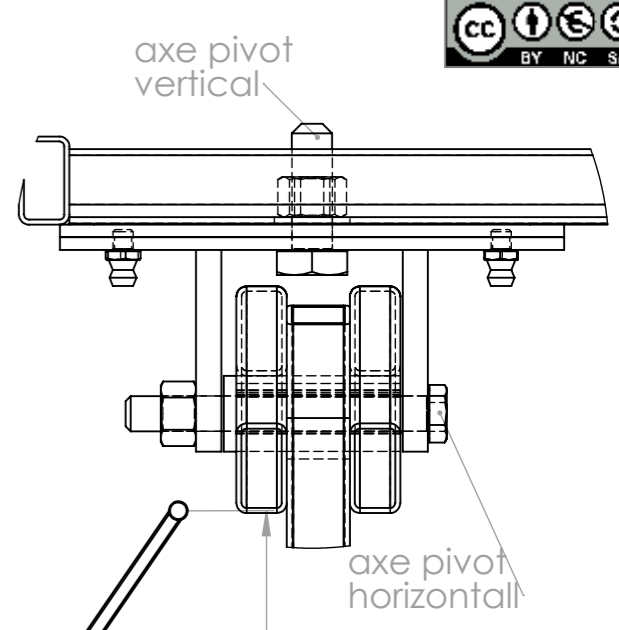
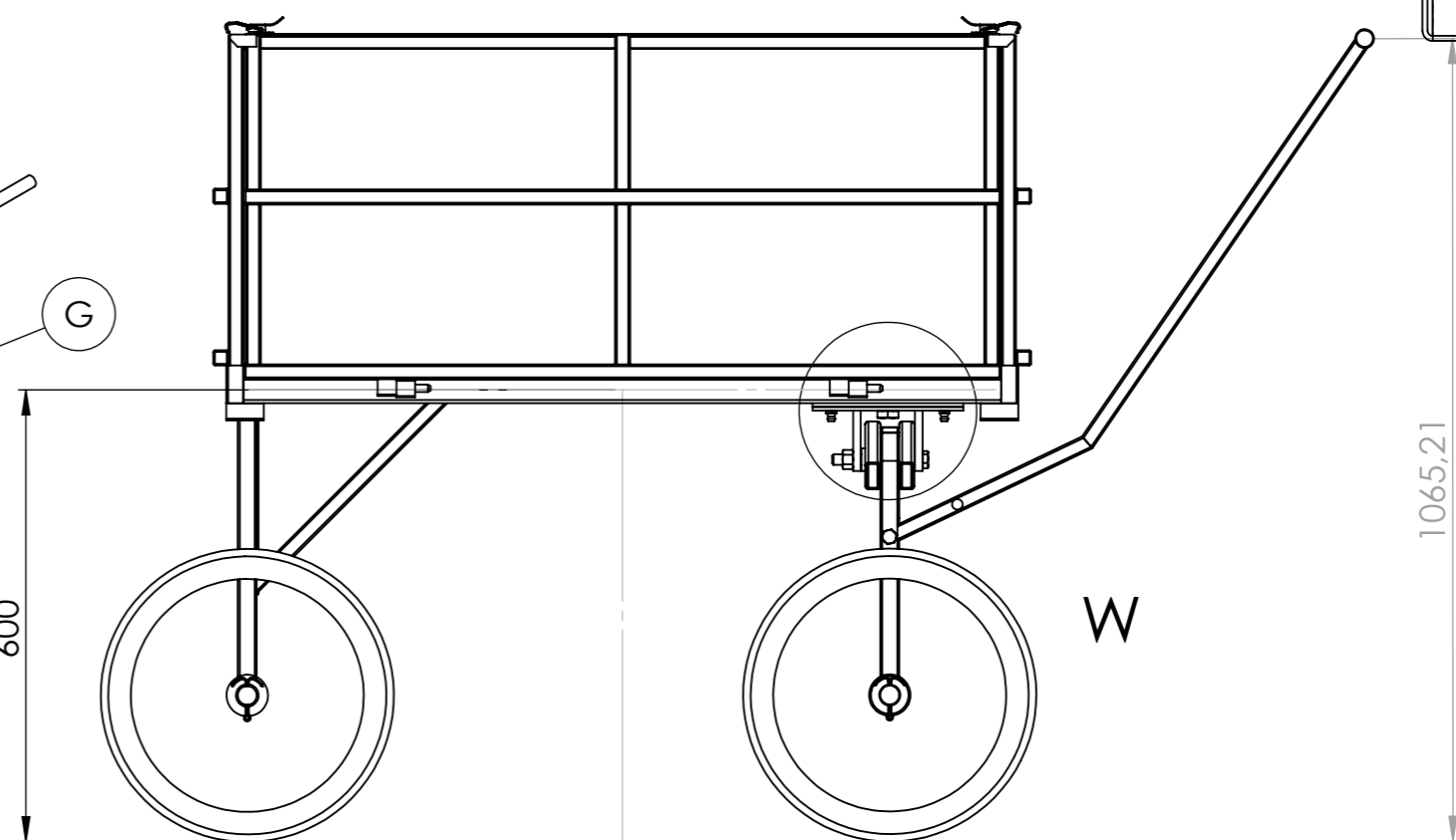
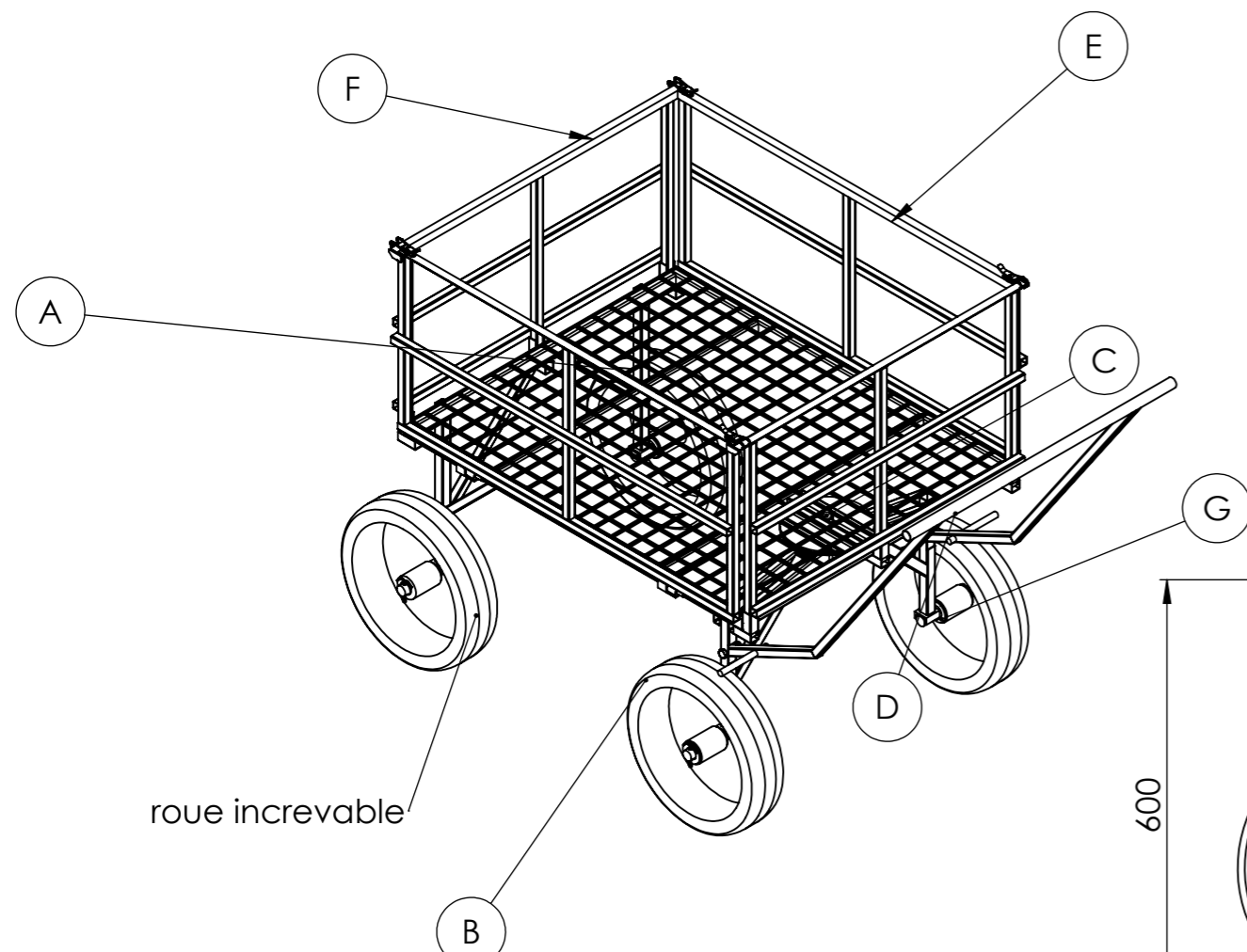

Pièce	Désignation	Qté
A	châssis	1
B-D-G	essieu - timon - entretoise	1
C	tourelle avant	1
E	ridelle latérale gauche	1
E	ridelle latérale droite	1
F	ridelle avant/arrière	2
G	entretoise	2
Vis Hexagonale	Vis hexagonale M14 x 120 PF	1
Rondelle	Rondelle Ø16 série ZU	3
Goupille fendue 5 x 80	Goupille fendue 5 x 80	2
Ecrou	Ecrou M16 autofreiné	1
kit_autocertification	kit d'autocertification	1
roue increvable	Roue increvable Ø389 Øaxe25 L 82	2
graisseur M8	Graisseur M8	2
Ecrou	Ecrou M14 autofreiné	1

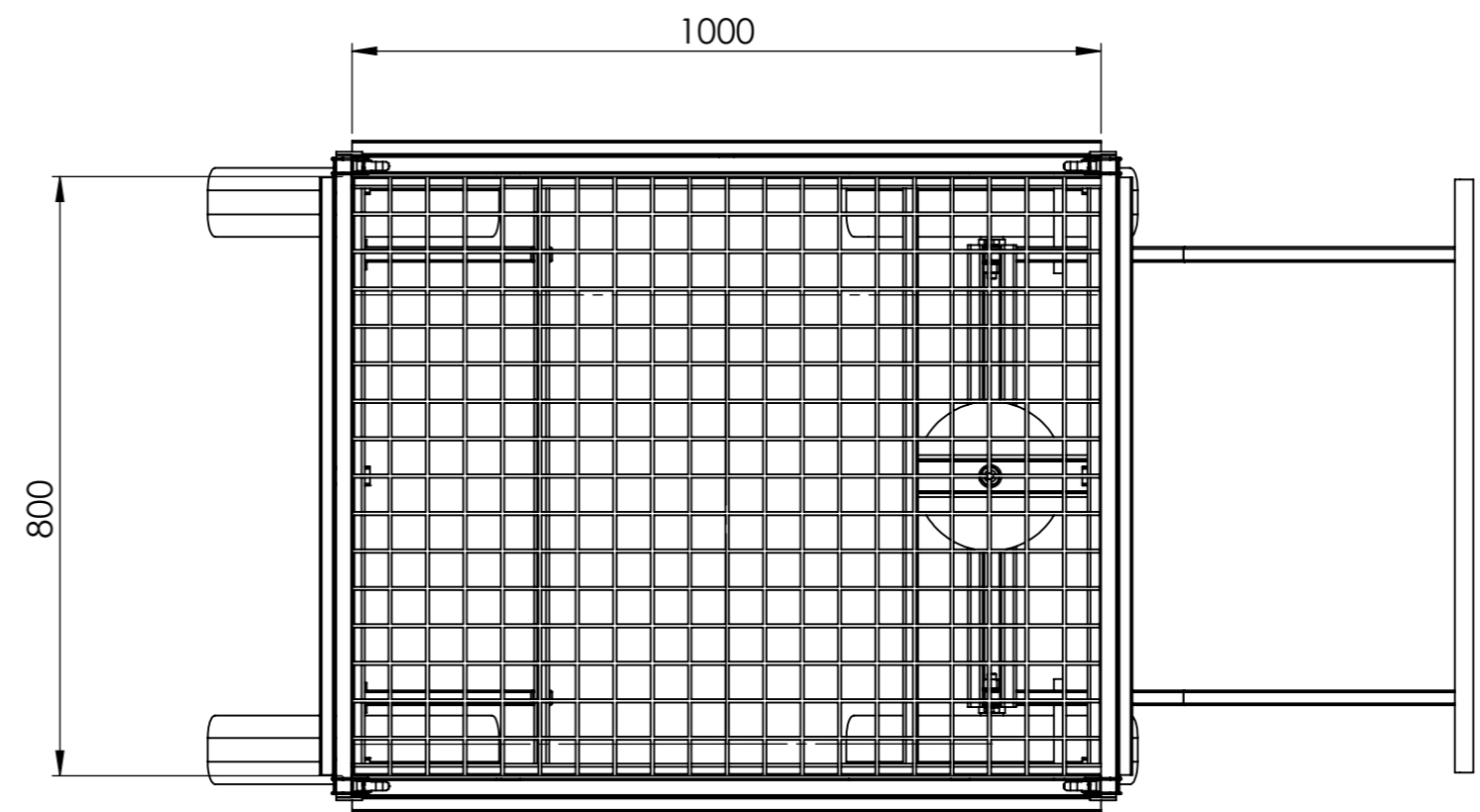

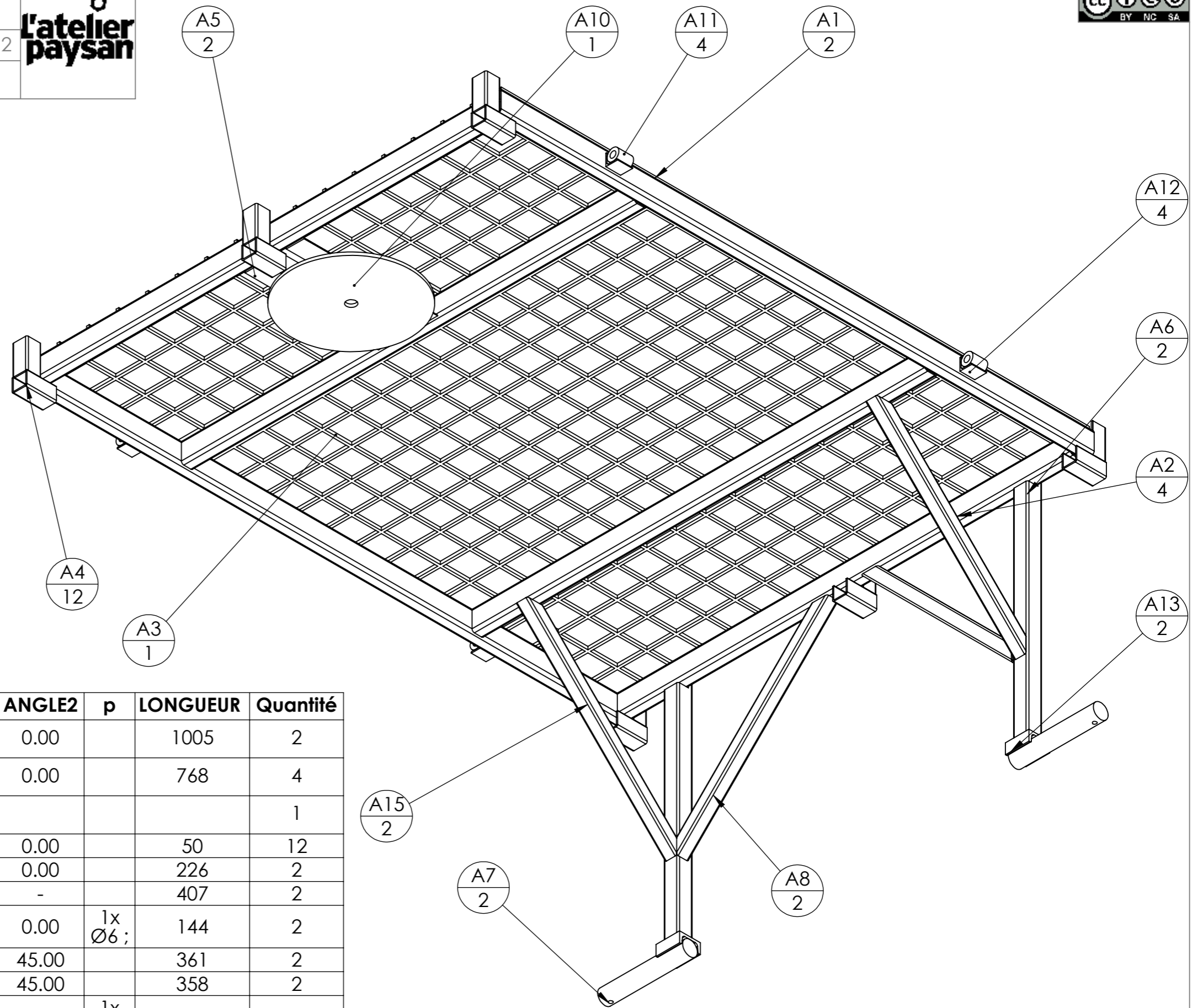

repère	Désignation	ANGLE1	ANGLE2	p	LONGUEUR	Quantité
A1	tube rectangulaire 35 x 20 x 2	0.00	0.00		1005	2
A2	tube rectangulaire 35 x 20 x 2	0.00	0.00		768	4
A3	Grillage ondulé 2000x1000 (maille 50mm, Ø5mm)					1
A4	Tube carré 25 x 2	0.00	0.00		50	12
A5	Cornière 30 x 3	0.00	0.00		226	2
A6	Tube carré 25 x 2	0.00	-		407	2
A7	étiré rond Ø25	0.00	0.00	1x Ø6 ;	144	2
A8	Tube carré 20 x 2	45.00	45.00		361	2
A15	Tube carré 20 x 2	45.00	45.00		358	2
A10	Coupelle tourelle porte tout			1x Ø16 ;		1
A11	ébauche tubulaire 20 x 5	0.00	0.00	1x Ø10 ;	25	4
A12	Cornière 20 x 20 x 2	0.00	0.00		25	4
A13	fer U 35 x 17.5 x 4	0.00	0.00		40	2

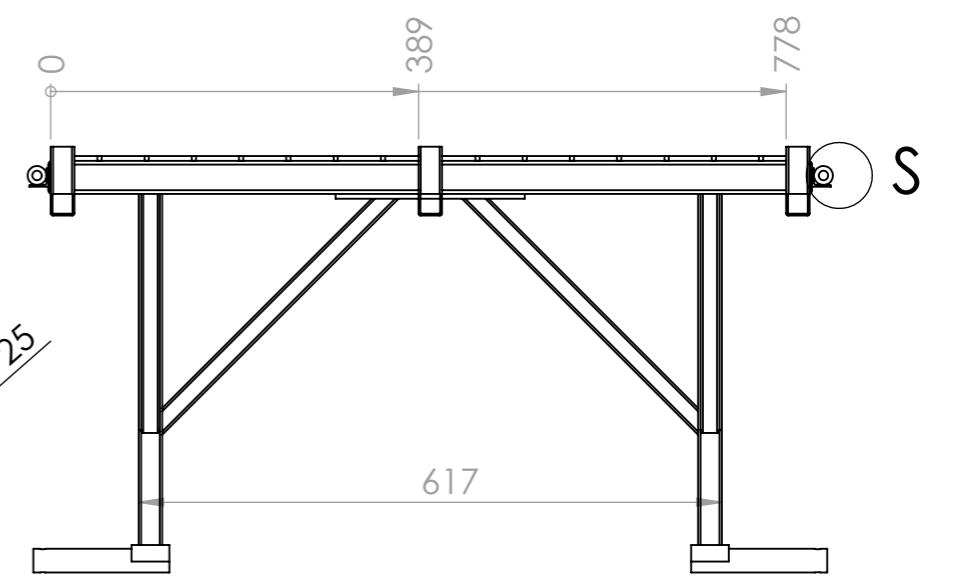
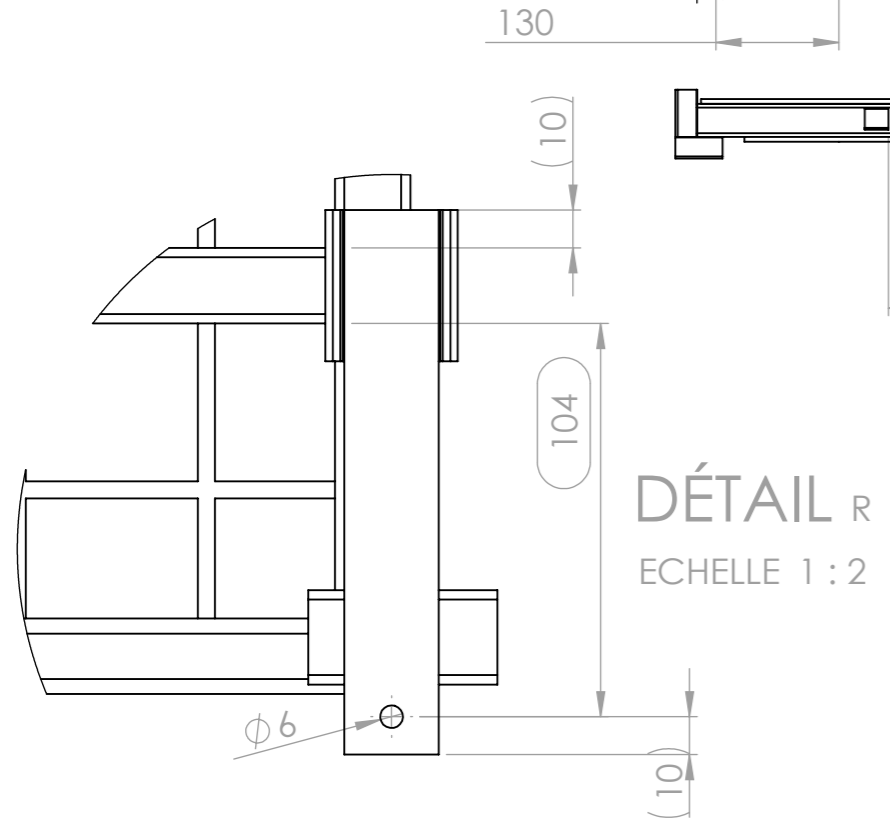
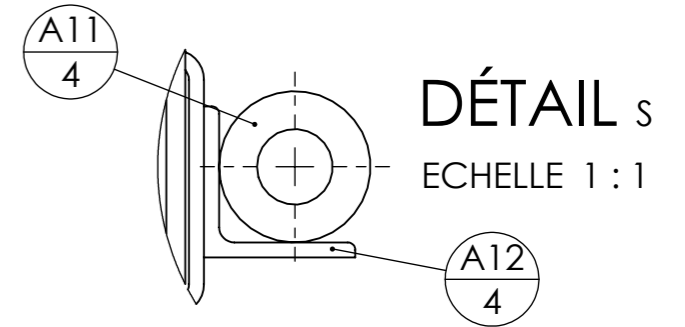
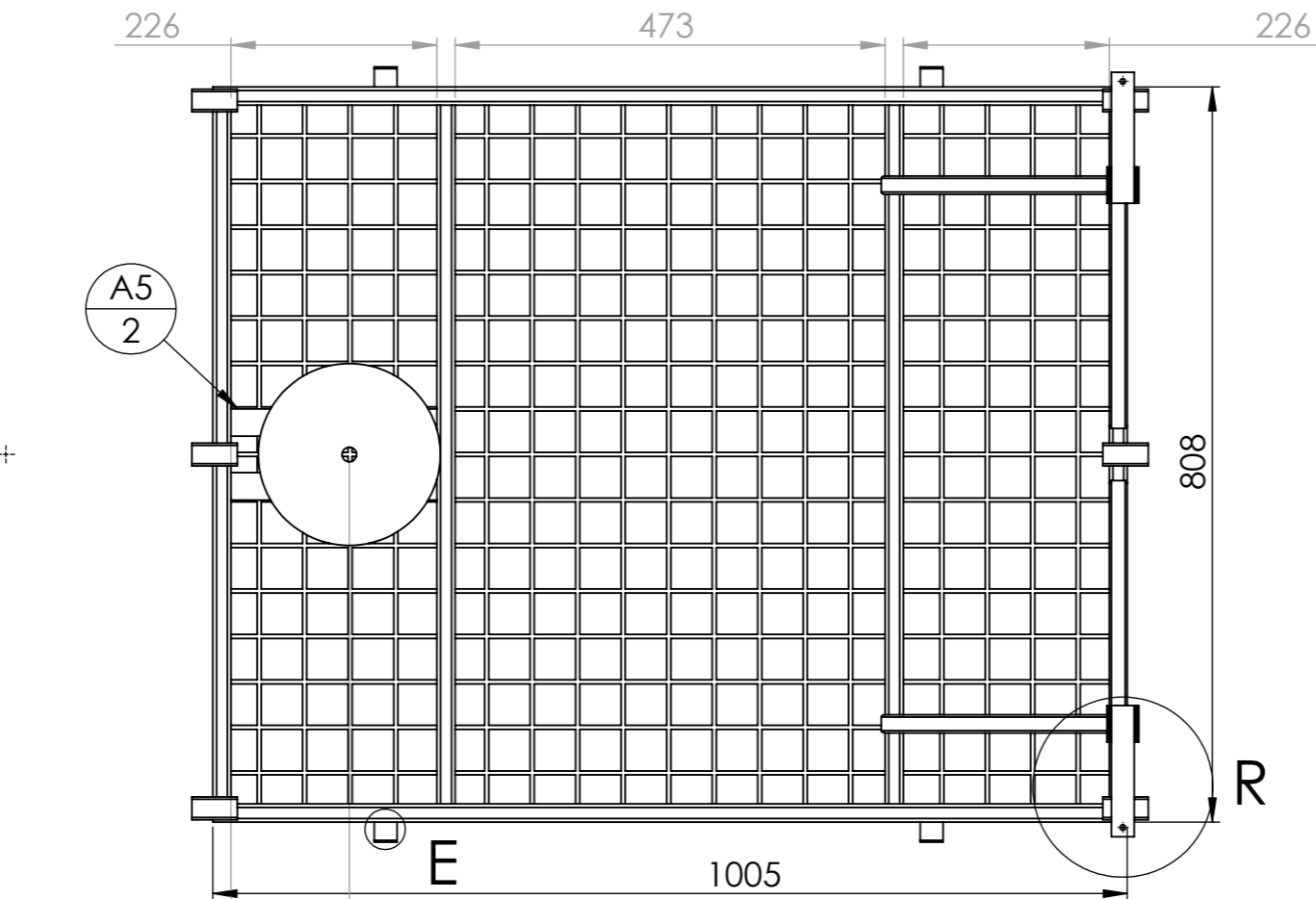

Tous les supports de ridelles sont des tubes 25x2 recoupés

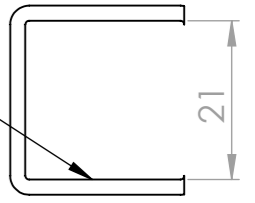

21

Outil	Porte-tout-petit		Ech 1:15	A3	
Date	07/10/2020	Version 0	page n° 5 / 12		
Pièce	B		Qté	1	

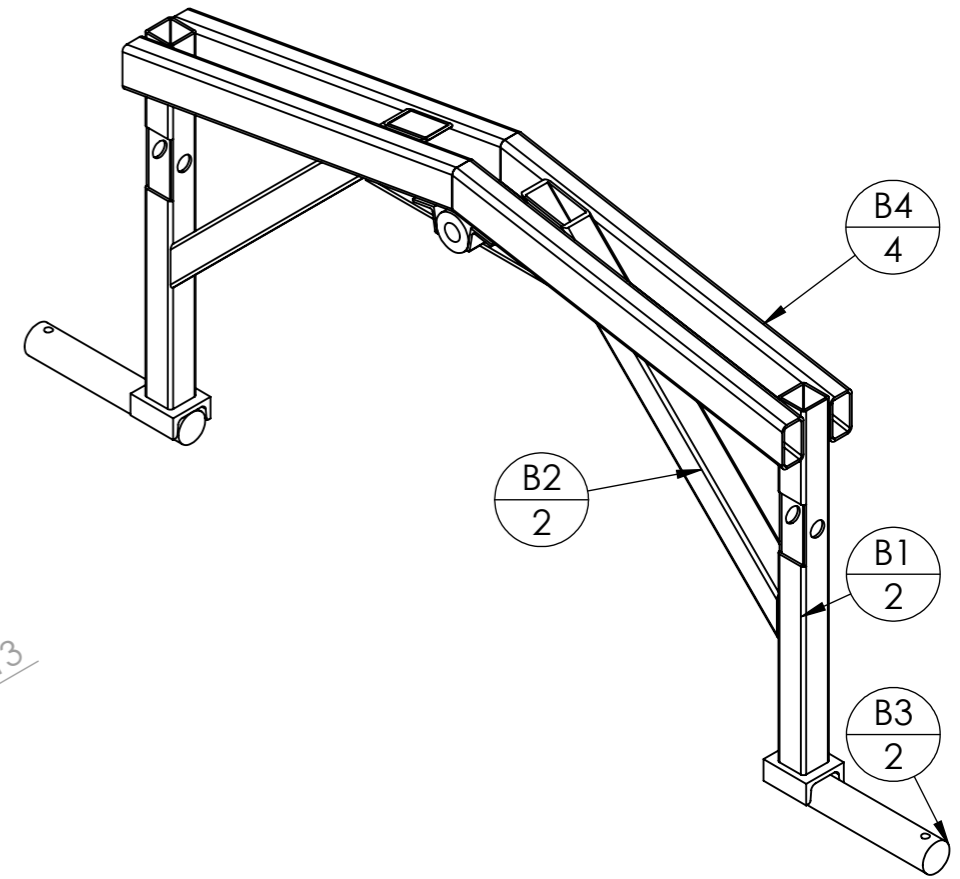
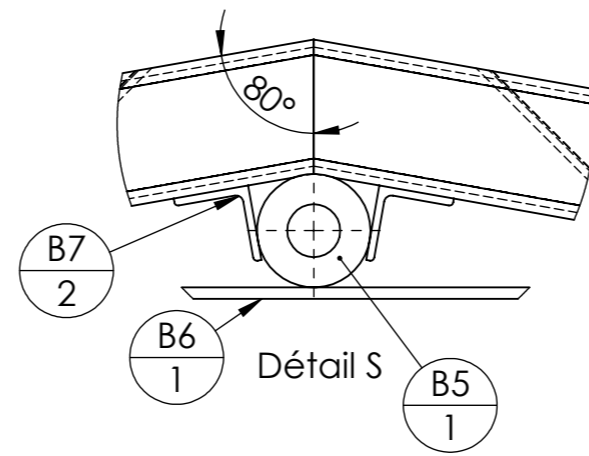

Détail S

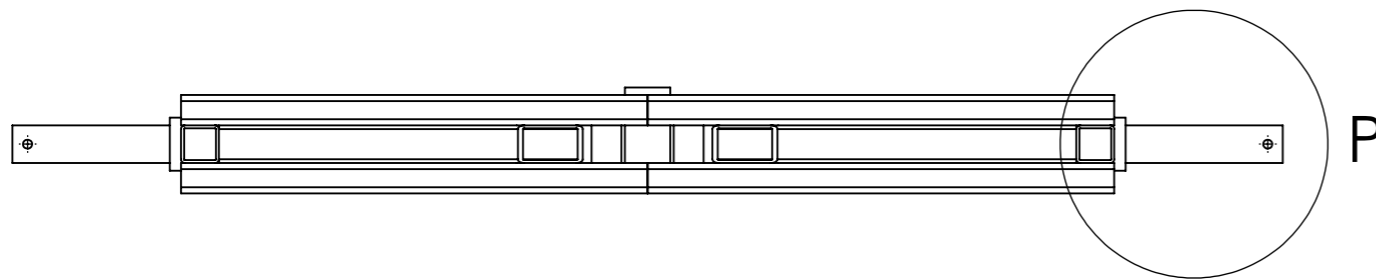
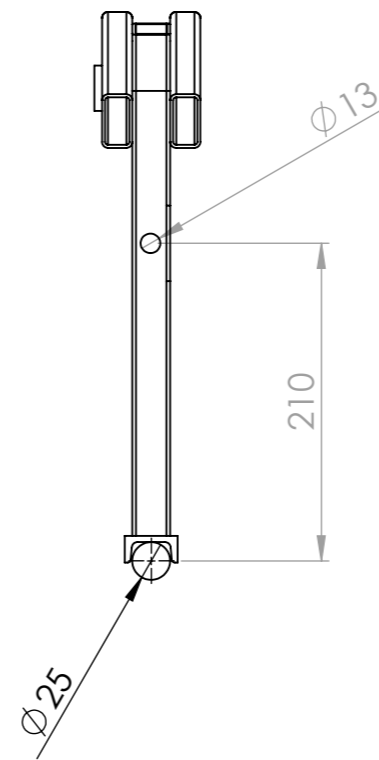
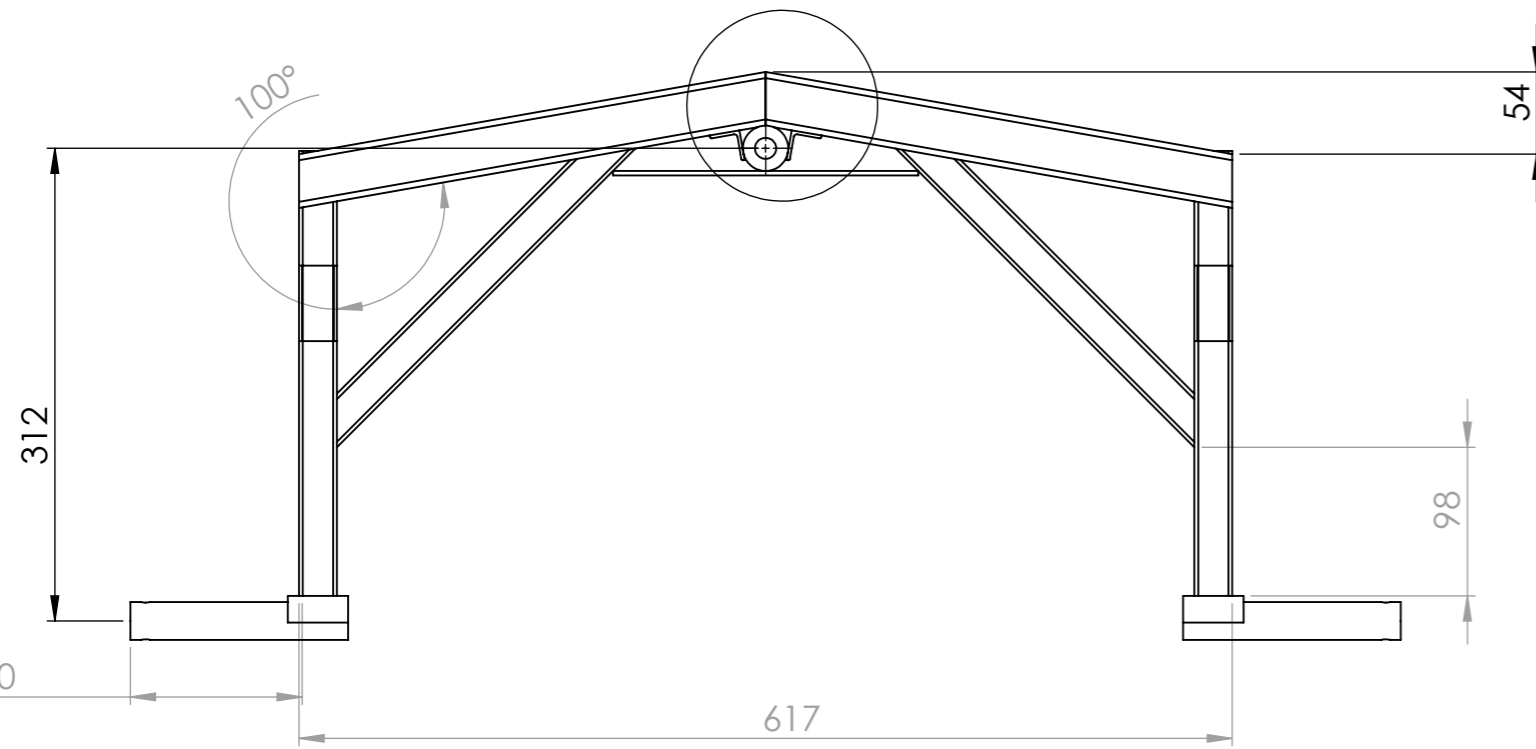

DÉTAIL P

ECHELLE 1 : 2

repère	Désignation	ANGLE1	ANGLE2	p	LONGUEUR	Quantité
B1	Tube carré 25 x 2	0.00	0.00	2x Ø13 ;	294	2
B2	Tube carré 25 x 2	55.00	45.00		340	2
B3	étiré rond Ø25	0.00	0.00	1x Ø6 ;	144	2
B4	tube rectangulaire 35 x 20 x 2	10.00	10.00		319	4
B5	Douille tournée Øint14/Øext30/l=70mm			1x Ø14 ;		1
B6	fer plat 25 x 3	0.00	0.00		202	1
B7	Cornière 20 x 20 x 2	0.00	0.00		65	2
B8	fer U 35 x 17.5 x 4	0.00	0.00		40	2

Outil	Porte-tout-petit			Ech 1:15	A3
Date	07/10/2020	Version	0	page n° 6 / 12	
Pièce	D			Qté	1

L'atelier paysan

Chanfrein nécessaire pour pivoter dans B



DÉTAIL Y
ECHELLE 1 : 2

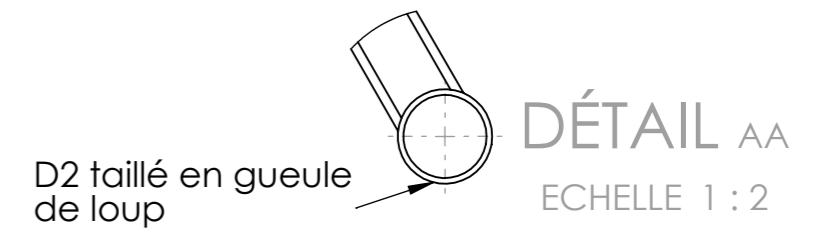
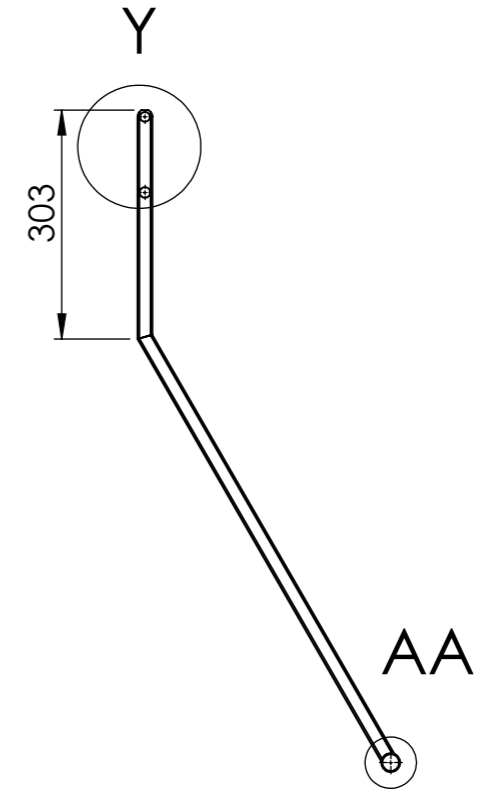
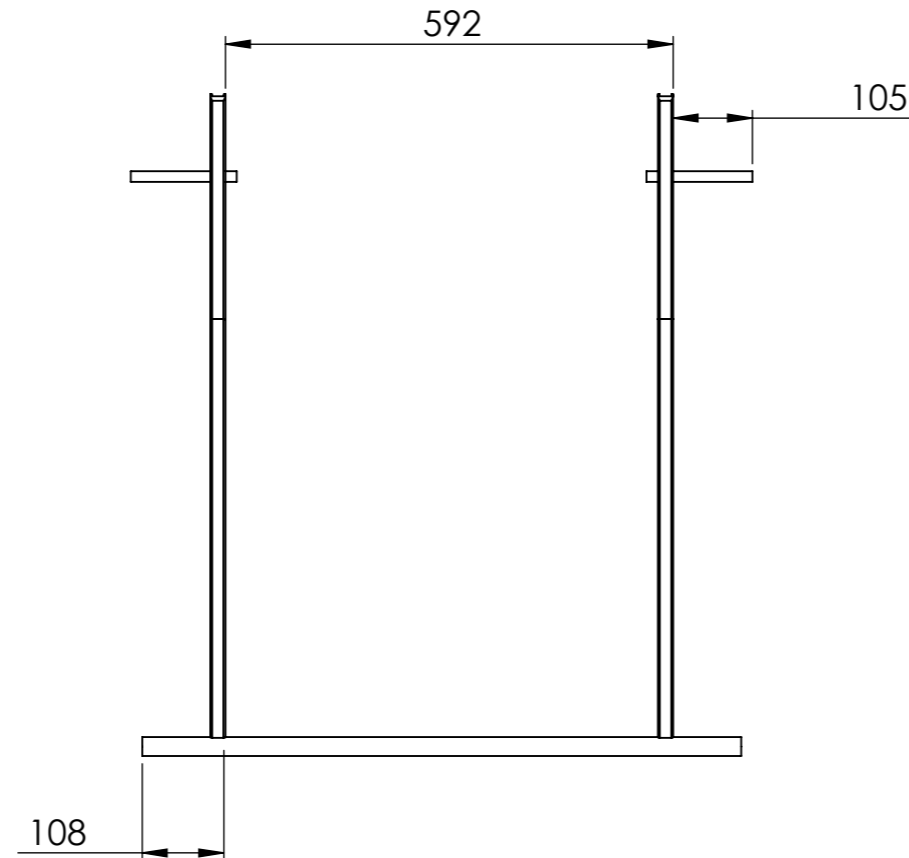
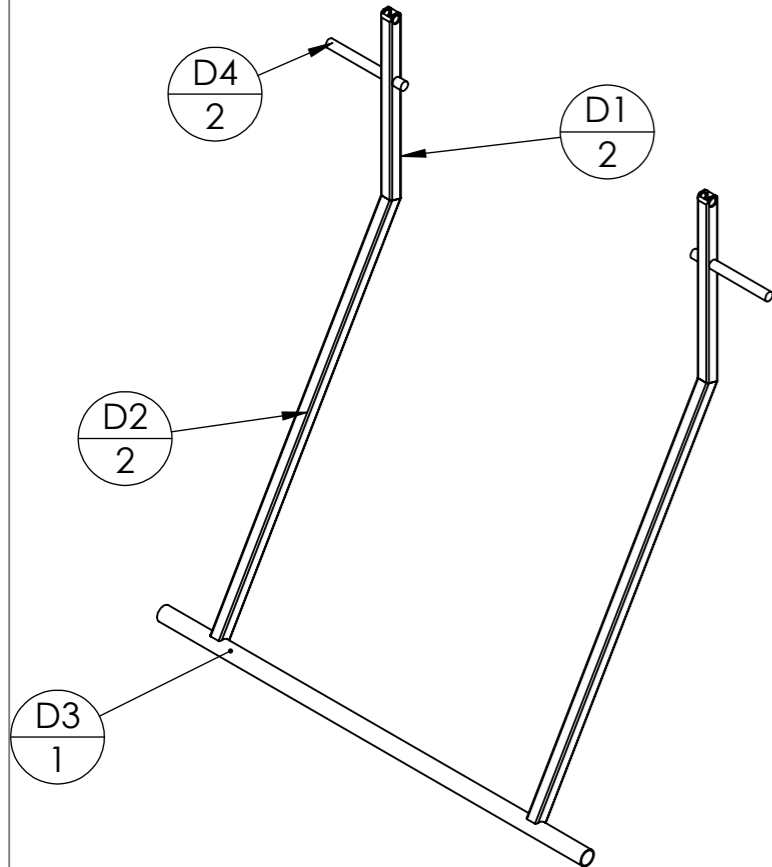
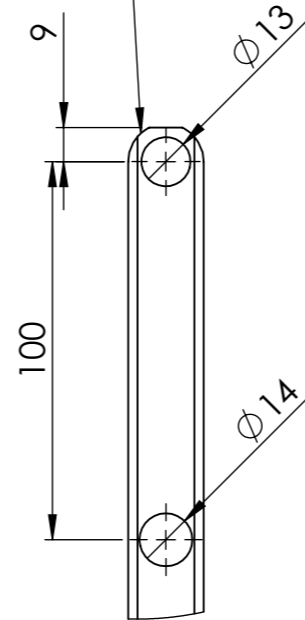

repère	Désignation	ANGLE1	ANGLE2	p	LONGUEUR	Quantité
D1	Tube carré 20 x 2	15.00	0.00	2x Ø14 ; 2x Ø13 ;	303	2
D2	Tube carré 20 x 2	-	15.00		645	2
D3	tube rond 25 x 2	0.00	0.00	1x Ø22 ;	792	1
D4	étiré rond Ø14	0.00	0.00		140	2

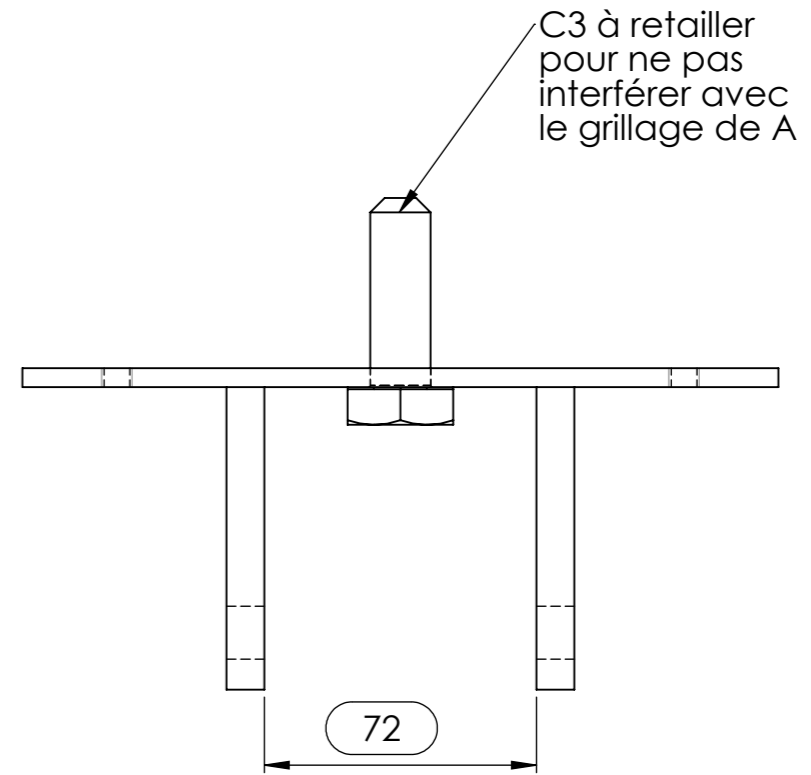
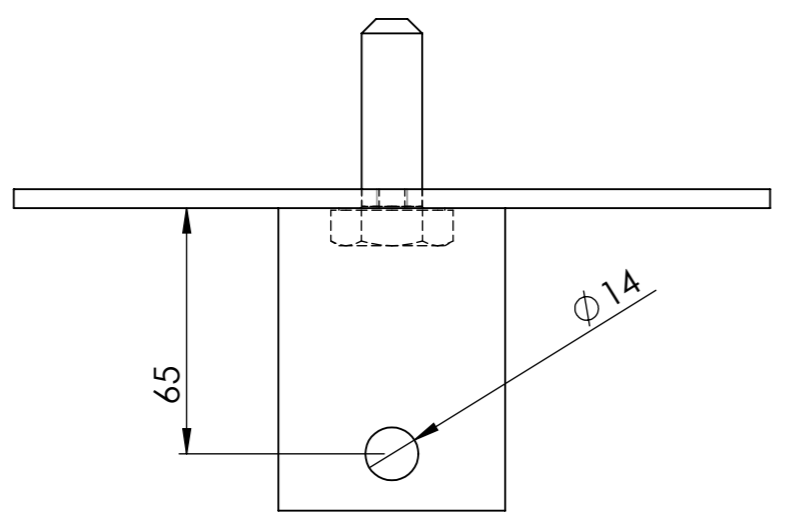
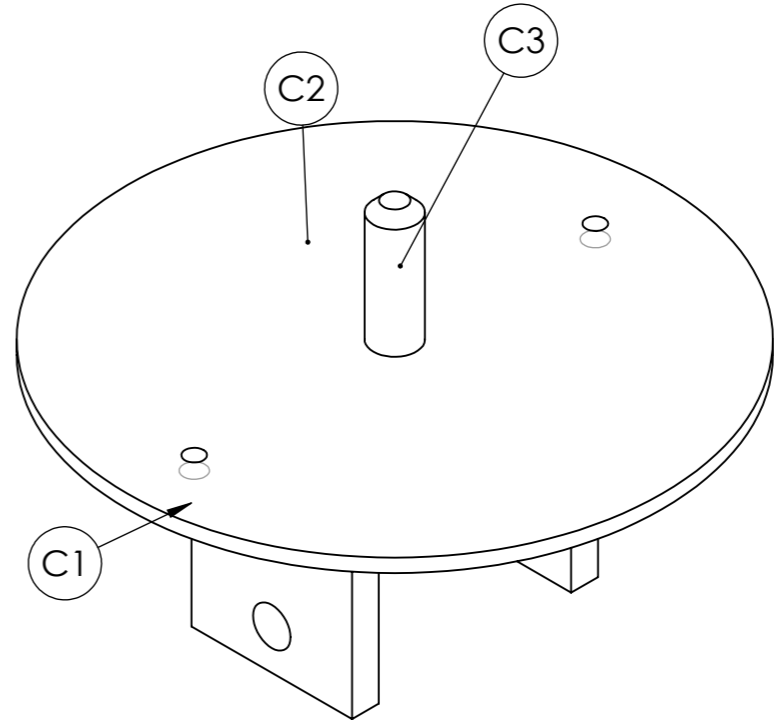
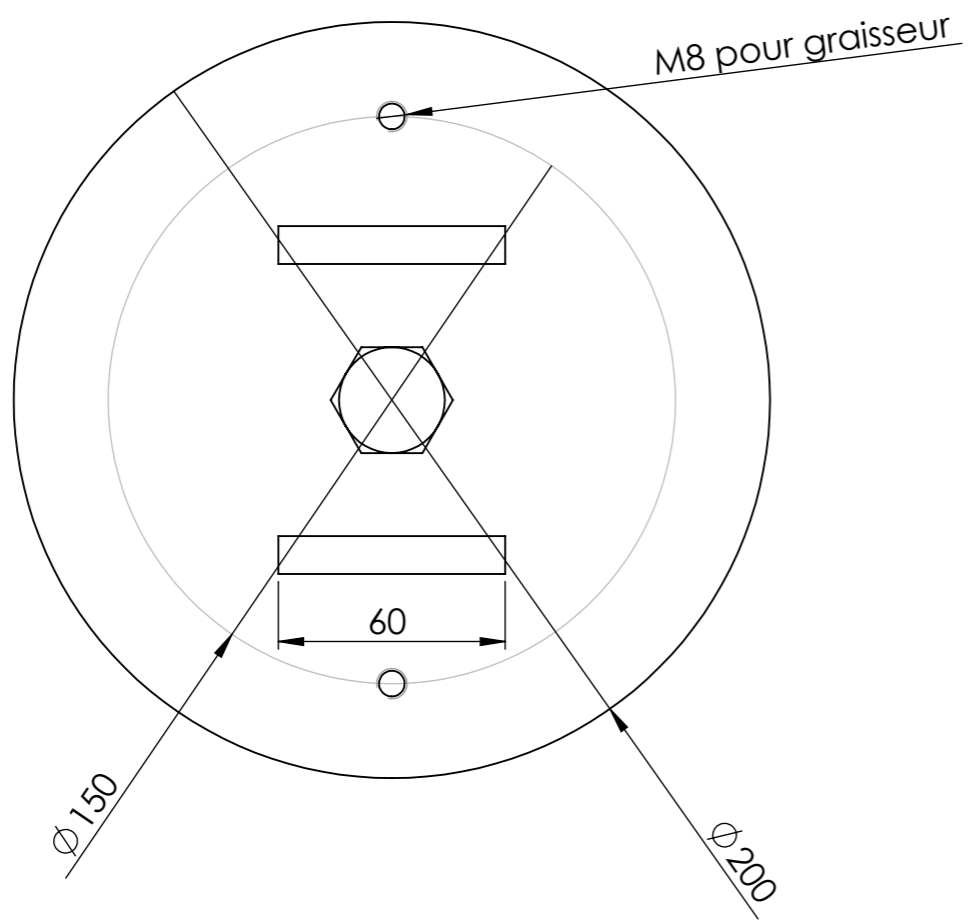

repère	Désignation	LONGUEUR	Quantité
C1	fer plat 60 x 10	80	2
C2	Coupelle taraudée tourelle porte tout		1
C3	Vis hexagonale M16 x 50 PF		1

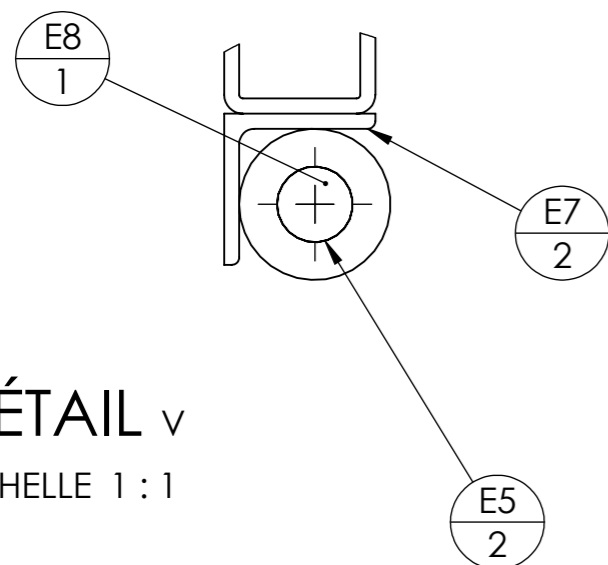
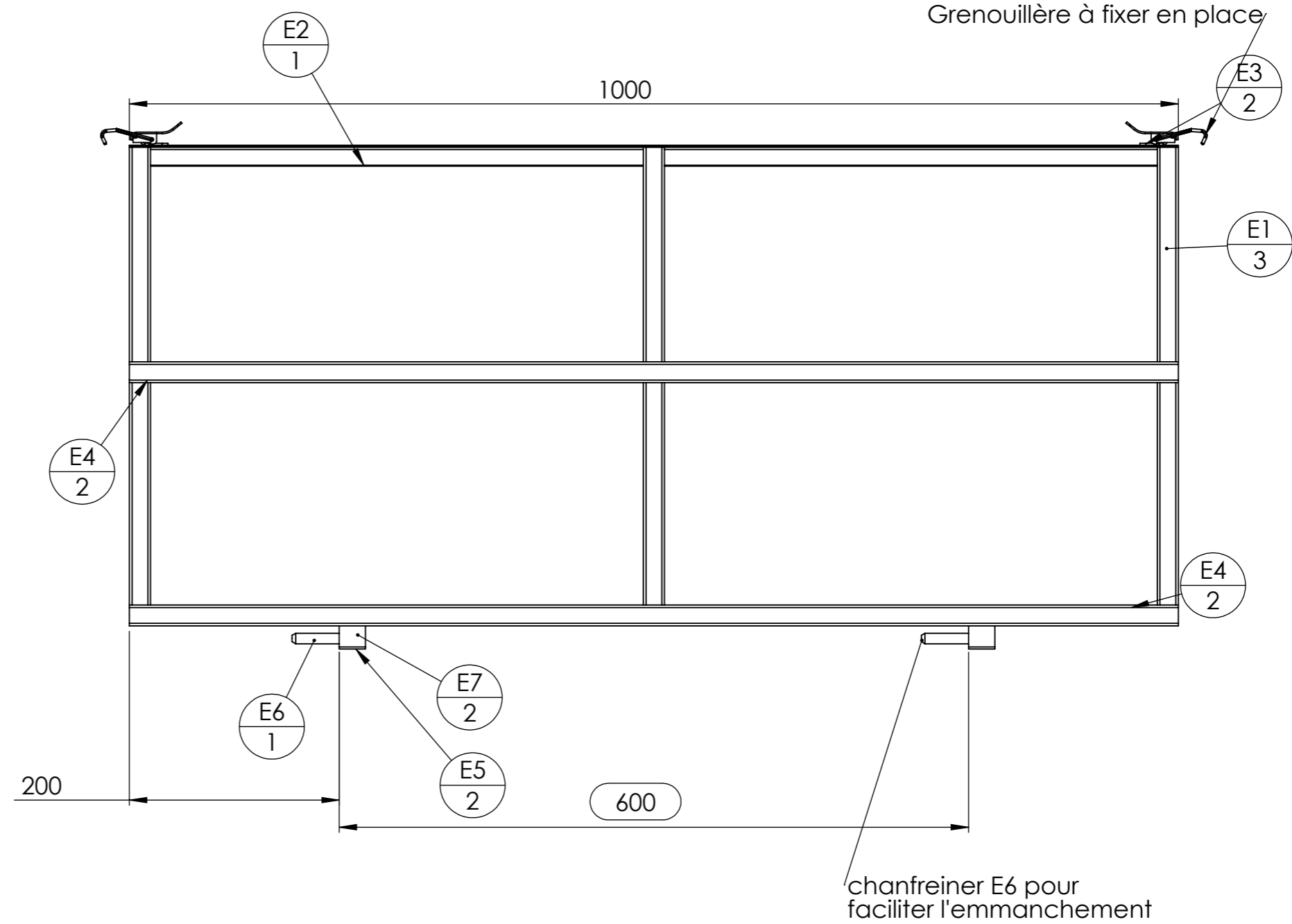
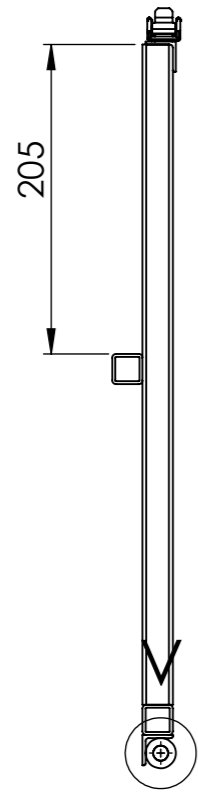

DÉTAIL v
ECHELLE 1 : 1

repère	Désignation	ANGLE1	ANGLE2	p	LONGUEUR	Quantité
E1	Tube carré 20 x 2	0	0		437	3
E2	Cornière 20 x 20 x 2	0	0		1000	1
E3	grenouillere 55 x 22					2
E4	Tube carré 20 x 2	0	0		1000	2
E5	ébauche tubulaire 20 x 5	0	0	1x Ø10 ;	25	2
E6	étiré rond Ø10	0	0		70	1
E7	Cornière 20 x 20 x 2	0	0		25	2
E8	étiré rond Ø10	0	0		67	1

repère	Désignation	LONGUEUR	Quantité
F1	Cornière 20 x 20 x 2	1298	1
F2	Tube carré 20 x 2	499	3
F3	fer plat 16 x 4	35	2
F4	Tube carré 20 x 2	1238	2

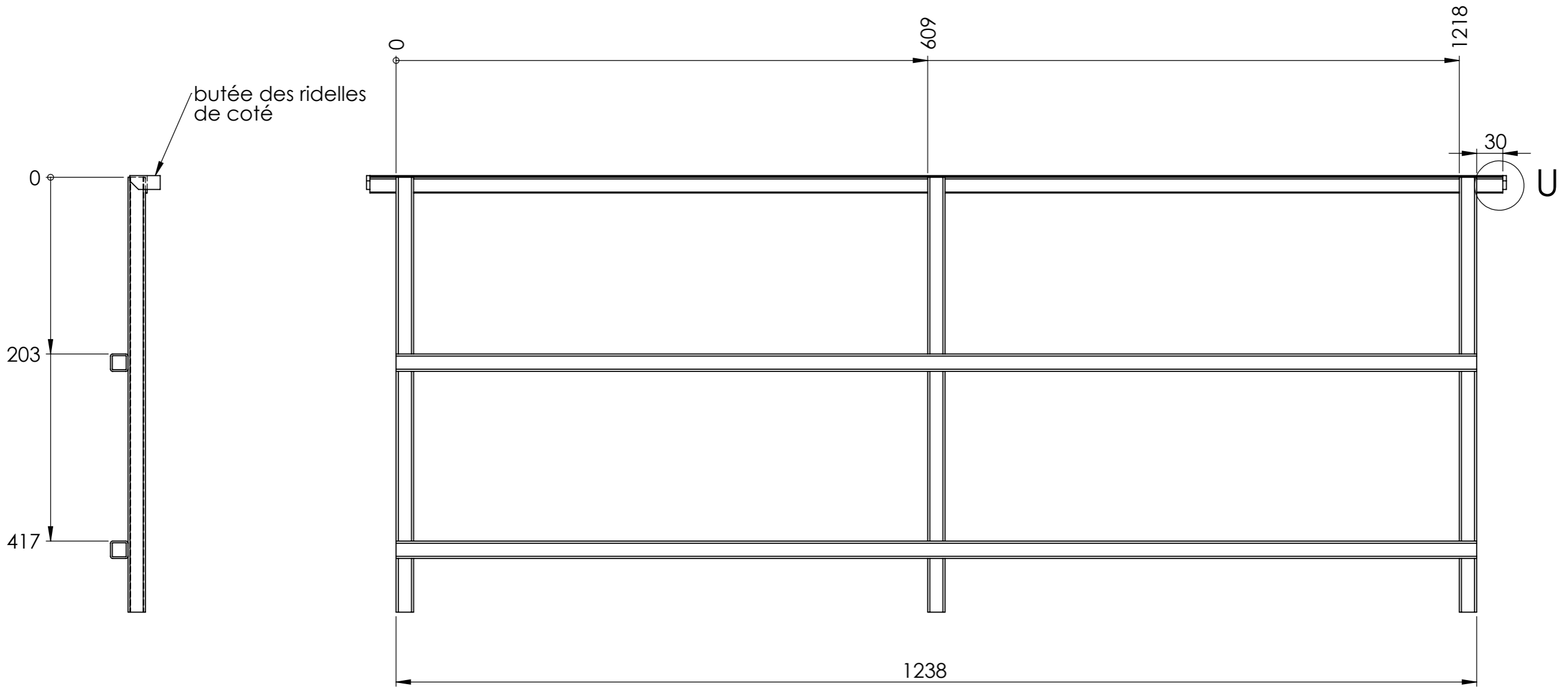

DÉTAIL U
ECHELLE 1 : 1

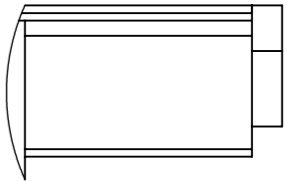

Outil	Porte-tout-petit		
Date	07/10/2020	Version	0
Feuille	Fournitures		

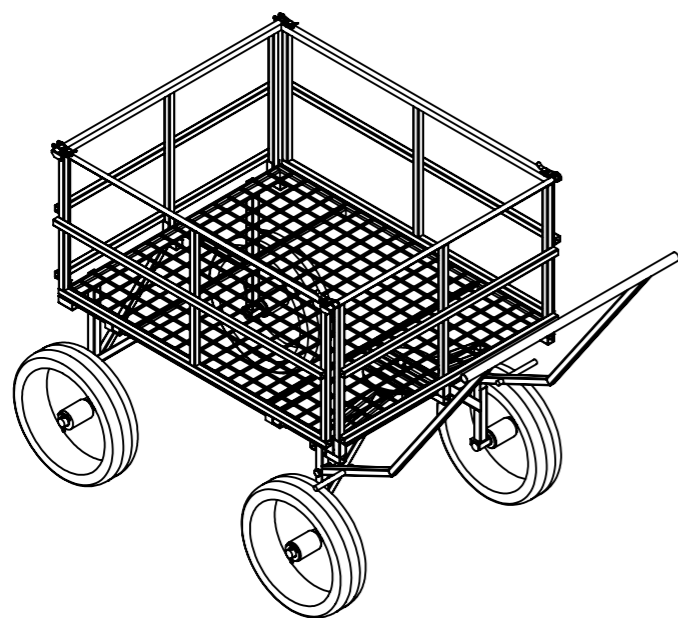

repère	Désignation	ANGLE1	ANGLE2	p	LONGUEUR	Quantité
A1	tube rectangulaire 35 x 20 x 2	0.00	0.00		1005	2
A2	tube rectangulaire 35 x 20 x 2	0.00	0.00		768	4
A3	Grillage ondulé 2000x1000 (maille 50mm, Ø5mm)					1
A4	Tube carré 25 x 2	0.00	0.00		50	12
A5	Cornière 30 x 3	0.00	0.00		226	2
A6	Tube carré 25 x 2	0.00	-		407	2
A7	étiré rond Ø25	0.00	0.00	1x Ø6 ;	144	4
A8	Tube carré 20 x 2	45.00	45.00		361	2
A10	Coupelle tourelle porte tout			1x Ø16 ;		1
A11	ébauche tubulaire 20 x 5	0.00	0.00	1x Ø10 ;	25	4
A12	Cornière 20 x 20 x 2	0.00	0.00		25	4
A13	fer U 35 x 17.5 x 4	0.00	0.00		40	4
A15	Tube carré 20 x 2	45.00	45.00		358	2
B1	Tube carré 25 x 2	0.00	0.00	2x Ø13 ;	294	2
B2	Tube carré 25 x 2	55.00	45.00		340	2
B4	tube rectangulaire 35 x 20 x 2	10.00	10.00		319	4
B5	Douille tournée Øint14/Øext30/l=70mm			1x Ø14 ;		1
B6	fer plat 25 x 3	0.00	0.00		202	1
B7	Cornière 20 x 20 x 2	0.00	0.00		65	2
C1	fer plat 60 x 10	0.00	0.00	1x Ø14 ;	80	2
C2	Coupelle taraudée tourelle porte tout					1
C3	Vis hexagonale M16 x 50 PF					1
D1	Tube carré 20 x 2	15.00	0.00	2x Ø14 ; 2x Ø13 ;	303	2
D2	Tube carré 20 x 2	-	15.00		645	2
D3	tube rond 25 x 2	0.00	0.00	1x Ø22 ;	792	1
D4	étiré rond Ø14	0.00	0.00		140	2
E1	Tube carré 20 x 2	0	0		437	3
E1	Tube carré 20 x 2	0	0		437	3
E2	Cornière 20 x 20 x 2	0	0		1000	1
E2	Cornière 20 x 20 x 2	0	0		1000	1
E3	grenouillere 55 x 22					2
E3	grenouillere 55 x 22					2
E4	Tube carré 20 x 2	0	0		1000	2
E4	Tube carré 20 x 2	0	0		1000	2
E5	ébauche tubulaire 20 x 5	0	0	1x Ø10 ;	25	2
E5	ébauche tubulaire 20 x 5	0	0	1x Ø10 ;	25	2
E6	étiré rond Ø10	0	0		70	1
E7	Cornière 20 x 20 x 2	0	0		25	2
E7	Cornière 20 x 20 x 2	0	0		25	2
E8	étiré rond Ø10	0	0		67	1
E8	étiré rond Ø10	0	0		67	2
Ecrou	Ecrou M16 autofreiné					1
Ecrou	Ecrou M12 autofreiné					2
F1	Cornière 20 x 20 x 2	0.00	0.00		858	2
F2	Tube carré 20 x 2	0.00	0.00		499	6
F3	fer plat 16 x 4	0.00	0.00		35	4
F4	Tube carré 20 x 2	0.00	0.00		798	4
G1	tube rond 30 x 2	0.00	0.00		8	4
G2	Rondelle Ø27 série MU					4
Goupille fendue 5 x 80	Goupille fendue 5 x 80					4
Rondelle	Rondelle Ø16 série ZU					3
Rondelle	Rondelle Ø27 série MU					2
Vis Hexagonale	Vis hexagonale M14 x 120 PF					1
Vis Hexagonale	Vis hexagonale M12 x 45					2
graisseur M8	Graisneur M8					2
plaque	Plaque d'autocertification					1
rivet	Rivets plaques autocertification					4
roue increvable	Roue increvable Ø389 Øaxe25 L 82					4
tole	Tôle de fixation des plaques d'autocertification					1
Ecrou	Ecrou M14 autofreiné					1

Outil	Porte-tout-petit				
Date	07/10/2020	Version	0		page n° 11 / 12
Pièce	Contributions		Qté		1



Les travaux pour réaliser la présente mise à jour ont bénéficié d'une contribution des collectivités publiques :



Cette action est cofinancée par le Fonds européen agricole pour le développement rural : l'Europe investit dans les zones rurales.



Cette mise à jour, comme les précédentes, a bénéficié de la contribution bénévole et décisive des nombreux(ses) paysan(ne)s, membres formels ou informels du collectif L'Atelier paysan.

En particulier, celle de la Toute Petite Ferme, porteuse de ce projet d'adaptation de porte-tout.

Un remerciement particulier pour la ferme de Belêtre, réalisatrice du prototype de porte-tout.

Outil	Porte-tout-petit		
Date	07/10/2020	Version	0
Feuille	Détails C2 A10		

Acier S235

C2

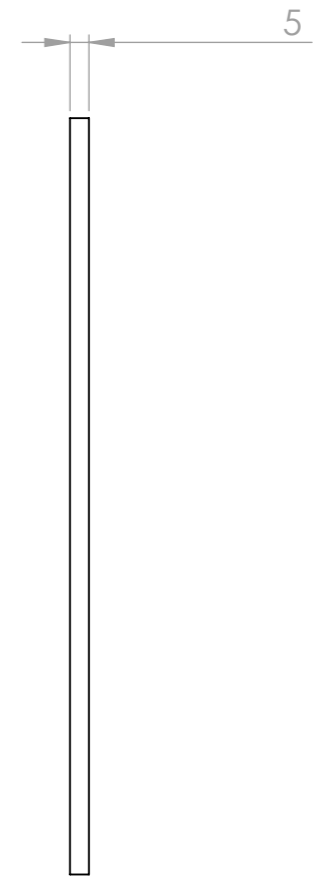
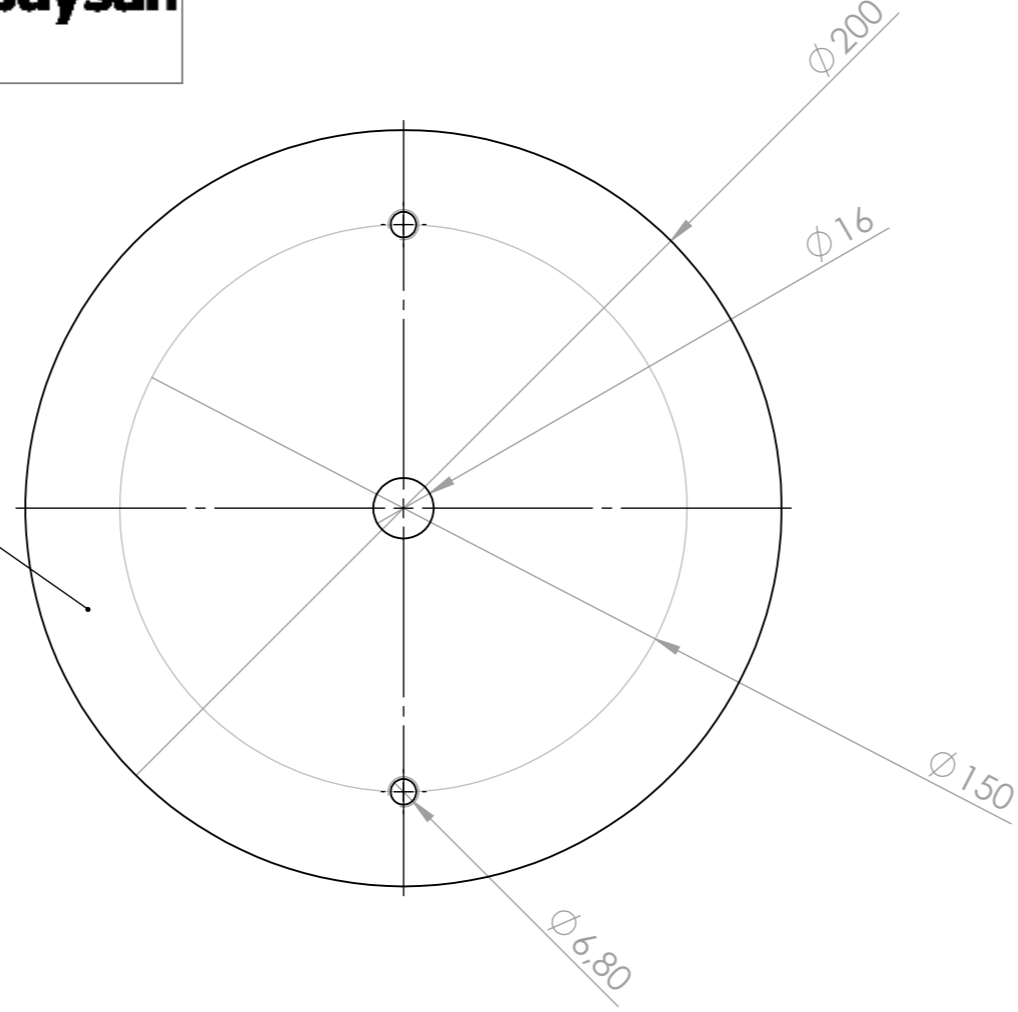

Acier S235

A10

