

Outil	Triangle d'attelage femelle				
Date	18/04/2023	Version	4.1		page n° / 2
Feuille	Triangle d'attelage femelle ca				

Plus d'infos sur le triangle d'attelage :  
<https://www.latelierpaysan.org/le-triangle-d-attelage-38>

Le triangle d'attelage "femelle" est le triangle d'attelage côté outil.

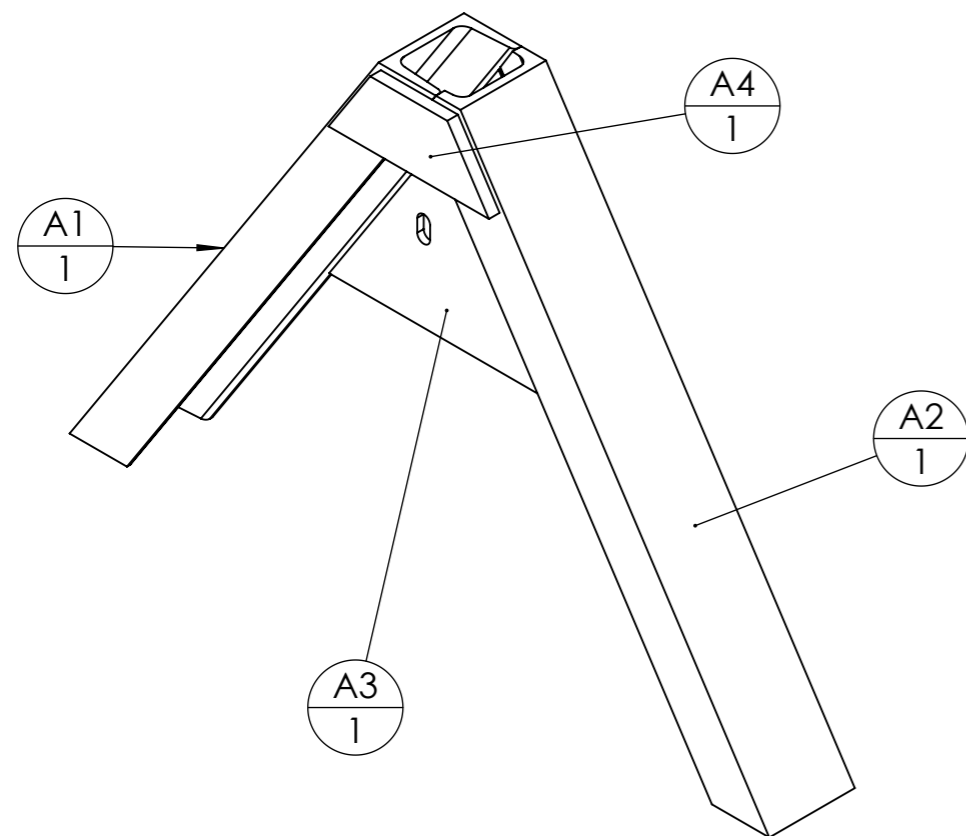

Le triangle femelle peut être soit :

- acheté neuf en passant commandes auprès de L'Atelier Paysan
- fabriqué à partir d'un "kit" commandé auprès de l'Atelier Paysan
- fabriqué en gérant vous-même l'approvisionnement des pièces.

Pour fabriquer le triangle d'attelage femelle, utilisez un triangle mâle du commerce comme gabarit. Les UPN seront à serre-jointer sur le triangle mâle pour maintenir leur position lors du pointage.

Si vous choisissez d'approvisionner vous-même le matériel nécessaire, vous devrez :

- vérifier qu'un tube de 60 mm de côté puisse se loger au fond de l'UPN (les tolérances sont telles que parfois ça ne passe pas)
- Faire réaliser la pièce A3 en découpe laser ou la découper à la meuleuse dans une tôle.

repère	Désignation	ANGLE1	ANGLE2	LONGUEUR	Quantité
A1	UPN 80 x 45	33.00	33.00	560	1
A2	UPN 80 x 45	33.00	-	543	1
A3	Tôle triangle intérieure			STD	1
A4	Fer plat 60 x 10	33.00	33.00	150	1

Outil	Triangle d'attelage femelle				
Date	18/04/2023	Version	5.4.1		page n° 2 / 2
Feuille	cat 0				

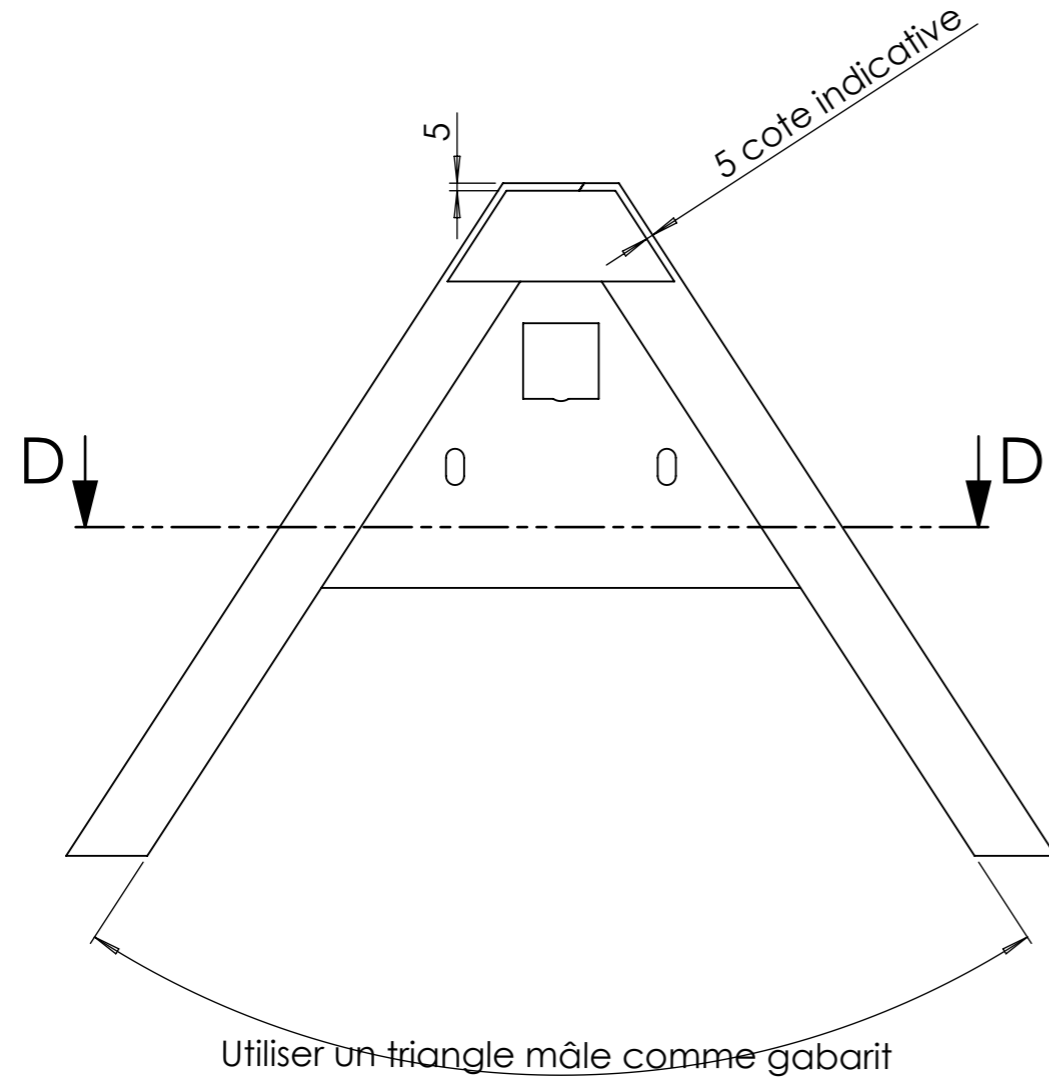

A3 doit être à fleur de la surface intérieure des UPN (ie. elle ne doit pas dépasser à "l'intérieur" du triangle).

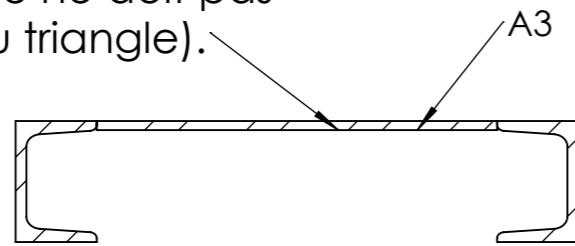

COUPE D-D

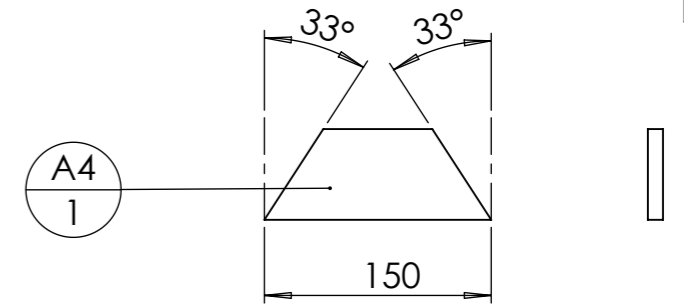

Avant la découpe sur  $\frac{A2}{1}$  ,  $\frac{A1}{1}$   
 et  $\frac{A2}{1}$  sont identiques.

