

Outil	Rouleau Faca Viti				
Date	07/11/2019	Version	1		page n° 1 / 7
Pièce	Préambule		Qté		1

Avant de commencer



La présente version est le résultat des évolutions par l'usage, d'expérimentations paysannes quotidiennes, des ajustements pratiques issus des retours des participants aux nombreuses formations et journées de terrain collectives.

L'autoconstruction de votre outil à l'aide de ce tutoriel n'est que le début de votre aventure. Si cette machine est pertinente en l'état pour de nombreux contextes, vous allez devoir l'adapter, la régler, la modifier pour l'ajuster à votre projet agronomique, vos itinéraires techniques, vos conditions pédo-climatiques. Vous allez donc faire vivre cette machine.

Félicitations, vous êtes en passe de devenir constructeur d'outils et machines agricoles homologué CE! Renseignez-vous sur vos responsabilités légales sur notre site: des outils paysans\techniques et réglementations. (<https://www.latelierpaysan.org/Techniques-et-reglementations>)

Merci de nous faire parvenir vos retours, vos découvertes, vos réussites. Vos expériences individuelles, vos tâtonnements de terrain viendront enrichir le pot commun paysan, sous même licence libre que les présents plans.

<http://www.latelierpaysan.org/>

<http://forum.latelierpaysan.org>

Outil	Rouleau Faca Viti				
Date	07/11/2019	Version	1		page n° 2 / 7
Pièce	Encombrement		Qté		1



Roulement chapeau boulonné au bâti

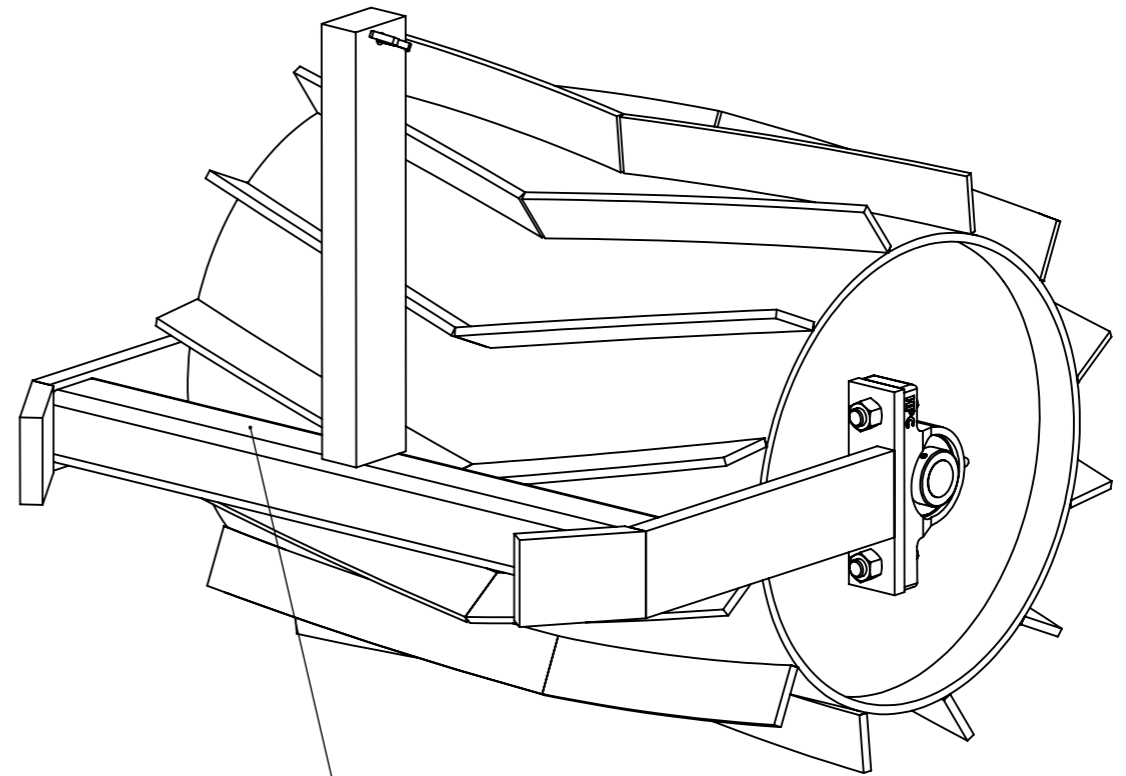
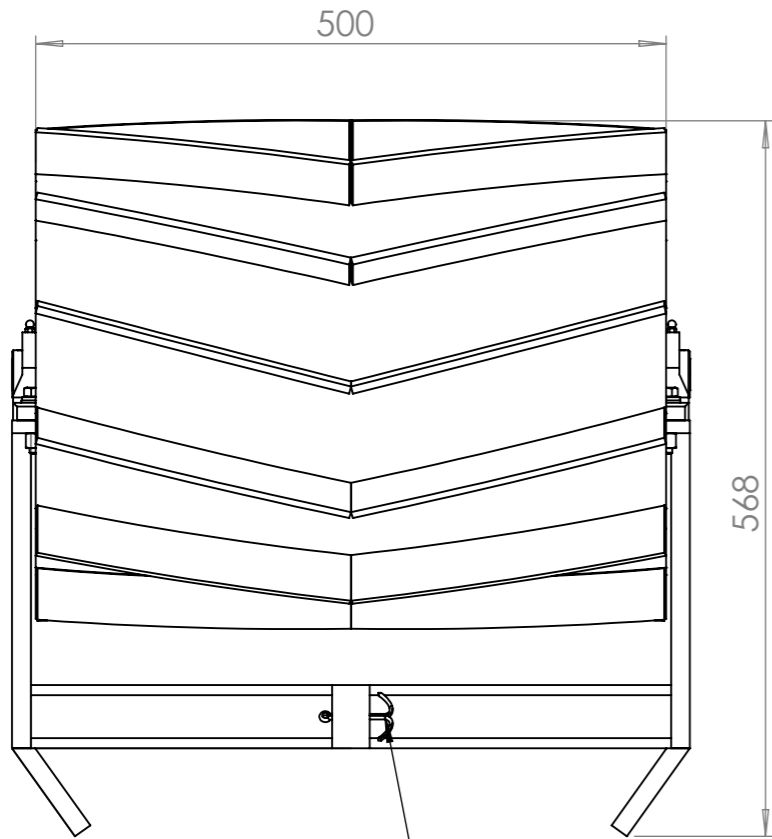
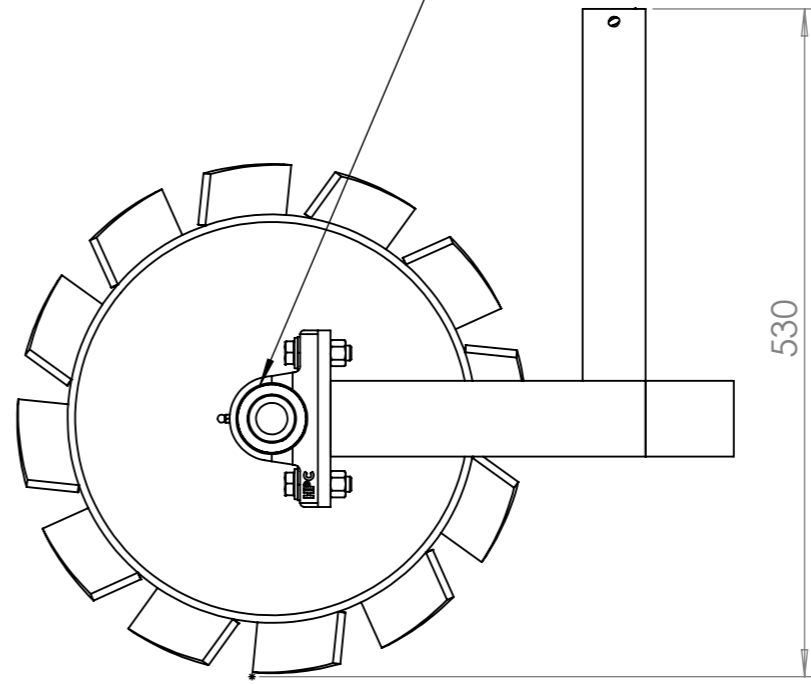
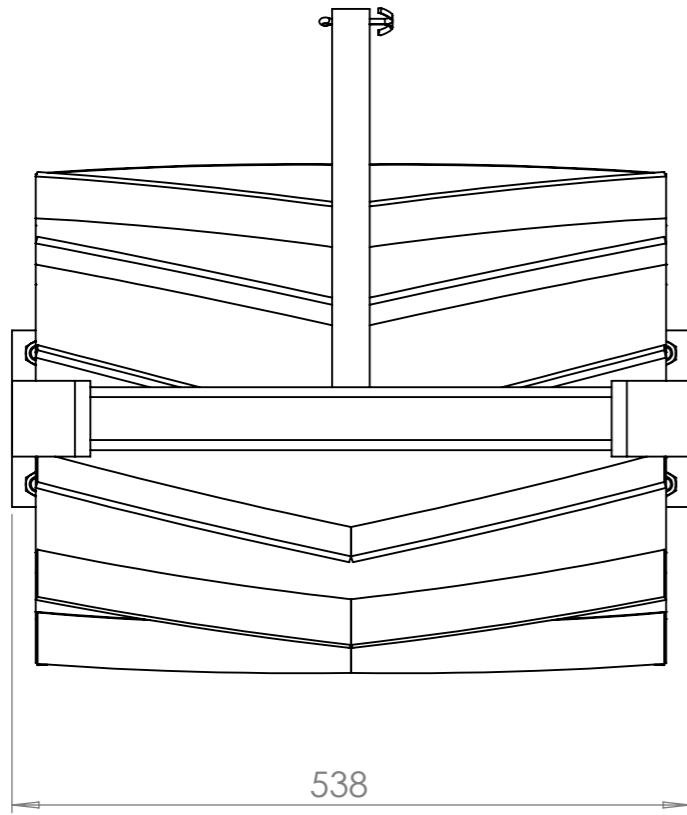

Goupille épingle permettant la fixation à l'arrière de l'enjambeur

Broche pliée bloquée par une goupille beta permettant le positionnement haut ou bas de la béquille

Outil	Rouleau Faca Viti				
Date	07/11/2019	Version	1		page n° 3 / 7
Pièce	Eclaté général		Qté		1

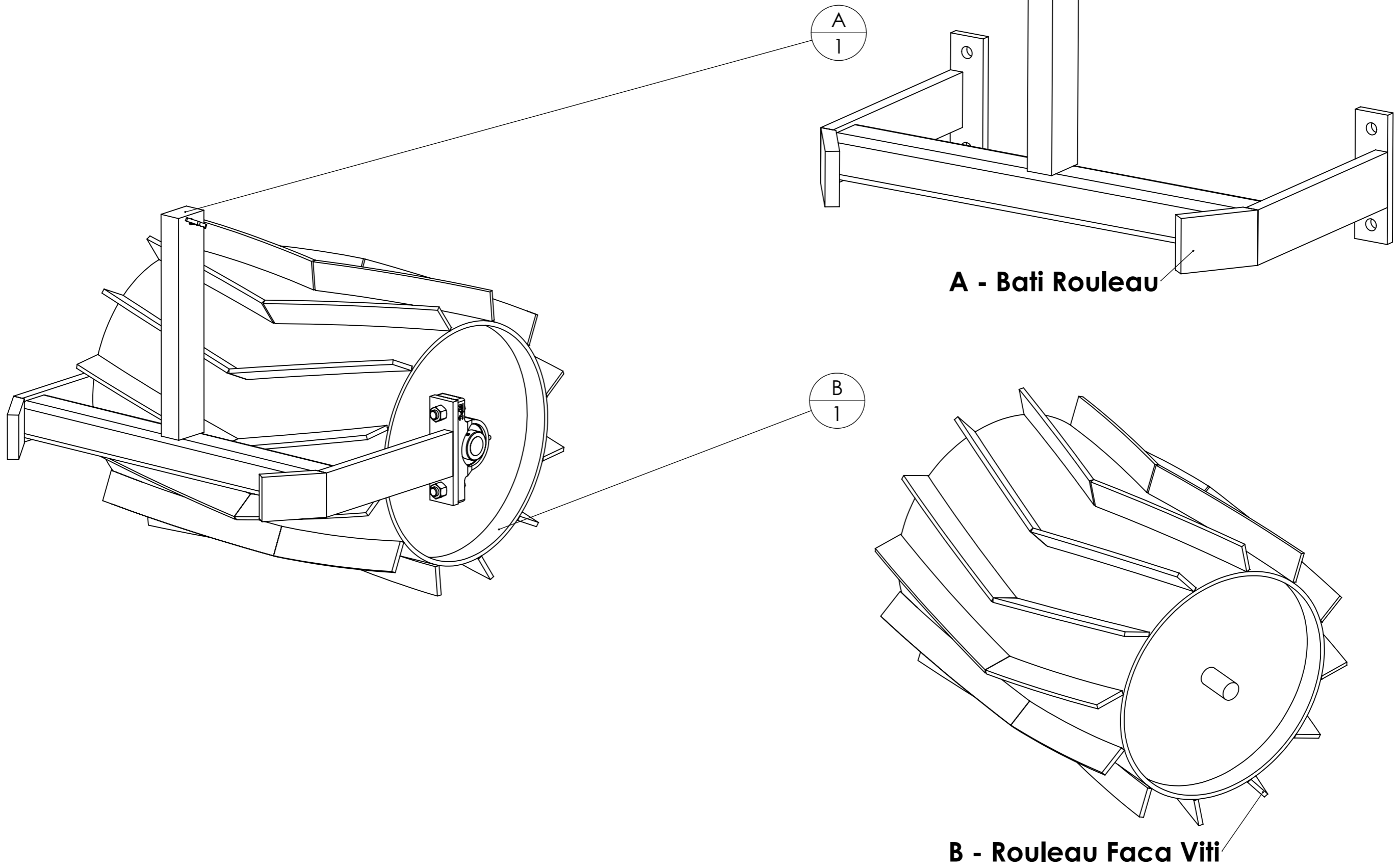

Outil	Rouleau Faca Viti				L'atelier paysan
Date	07/11/2019	Version	1	page n° 4 / 7	
Pièce	A - Bati Rouleau			Qté	

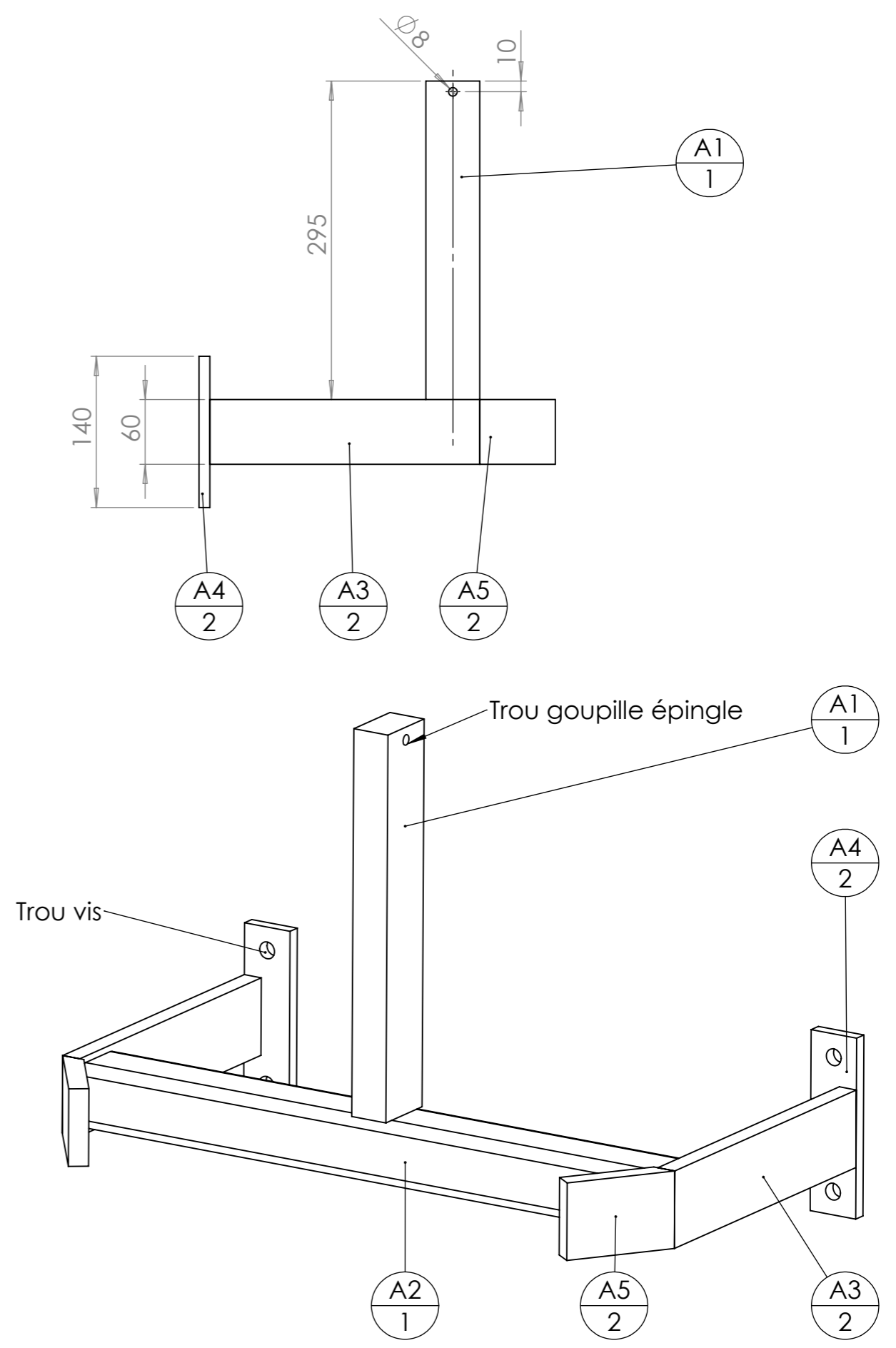
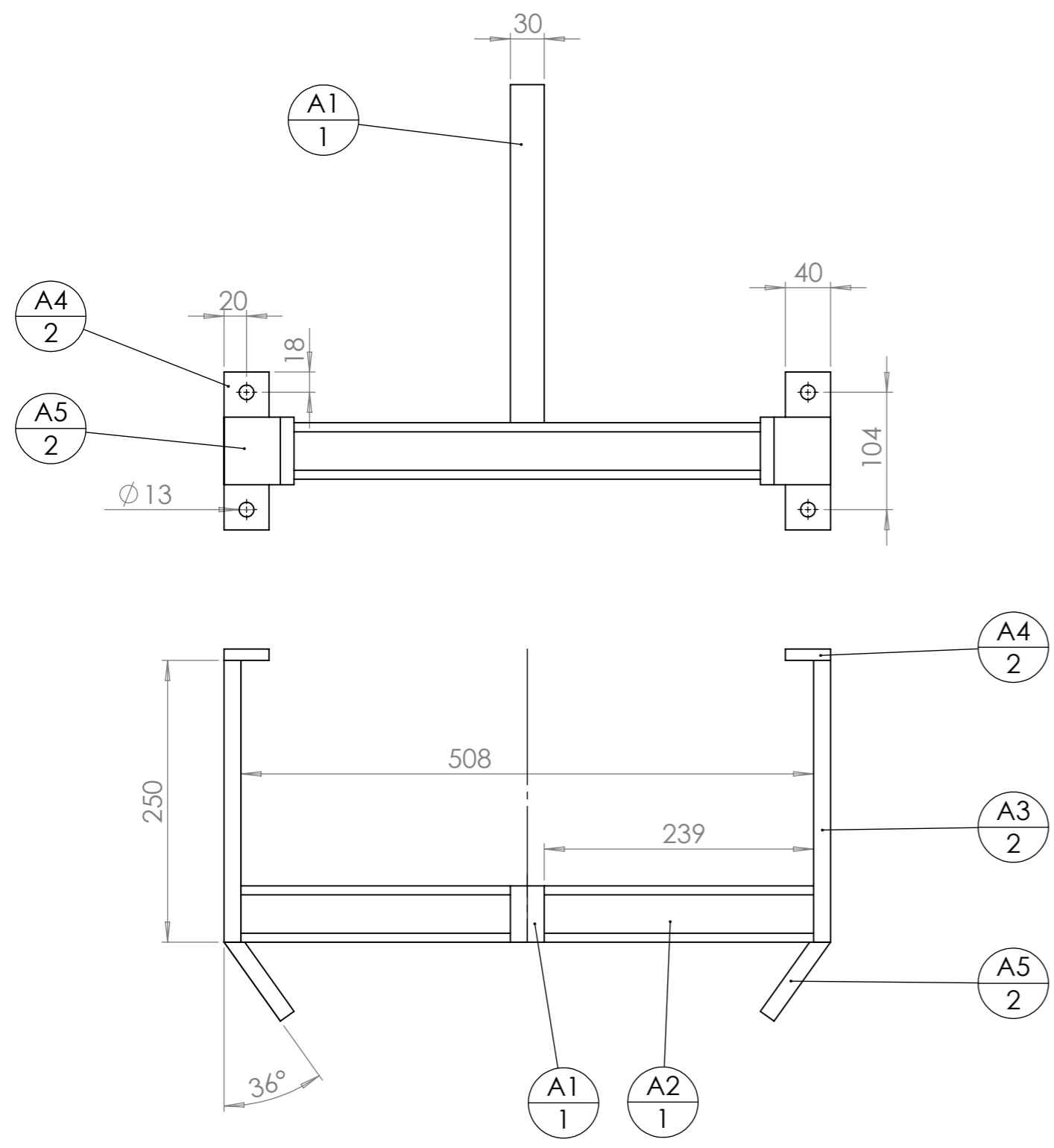

repère	Désignation	ANGLE2	p	LONGUEUR	Quantité
A1	étiré plat 50 x 30	0.00	8	300	1
A2	tube carré 50 x 5	0.00		508	1
A3	fer plat 60 x 15	0.00		250	2
A4	Fer plat 40 x 10	0.00	13	140	2
A5	fer plat 60 x 15	35.54		86	2

Outil	Rouleau Faca Viti				
Date	07/11/2019	Version	1		page n° 5 / 7
Pièce	B - Rouleau Faca Viti		Qté		1

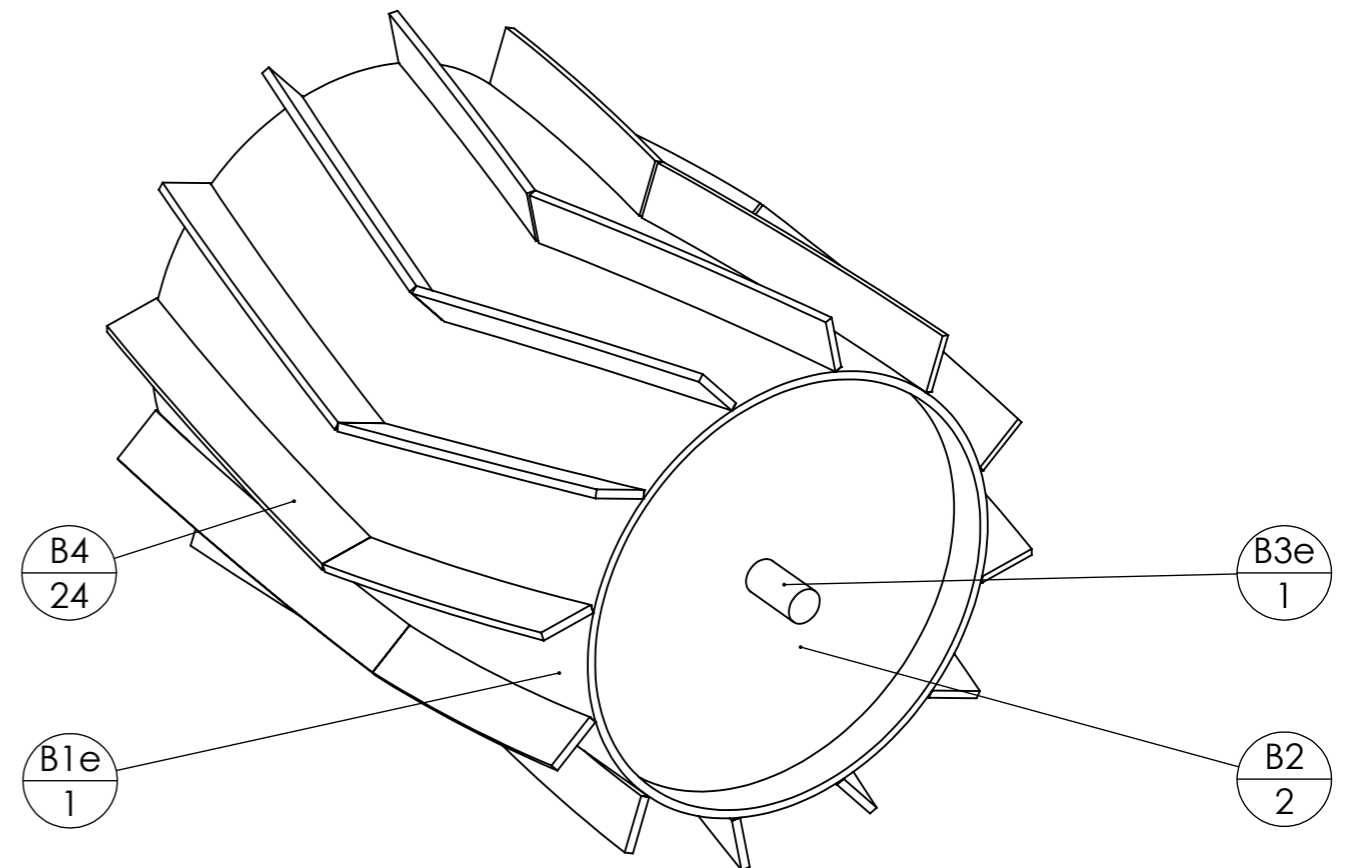
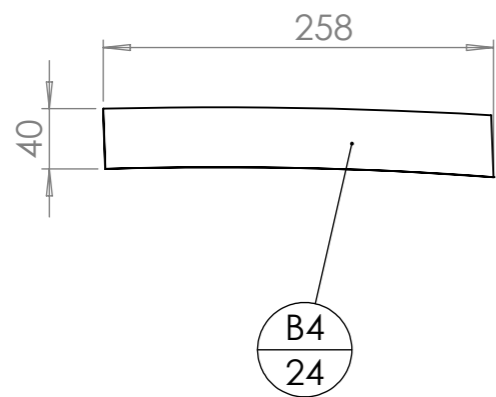
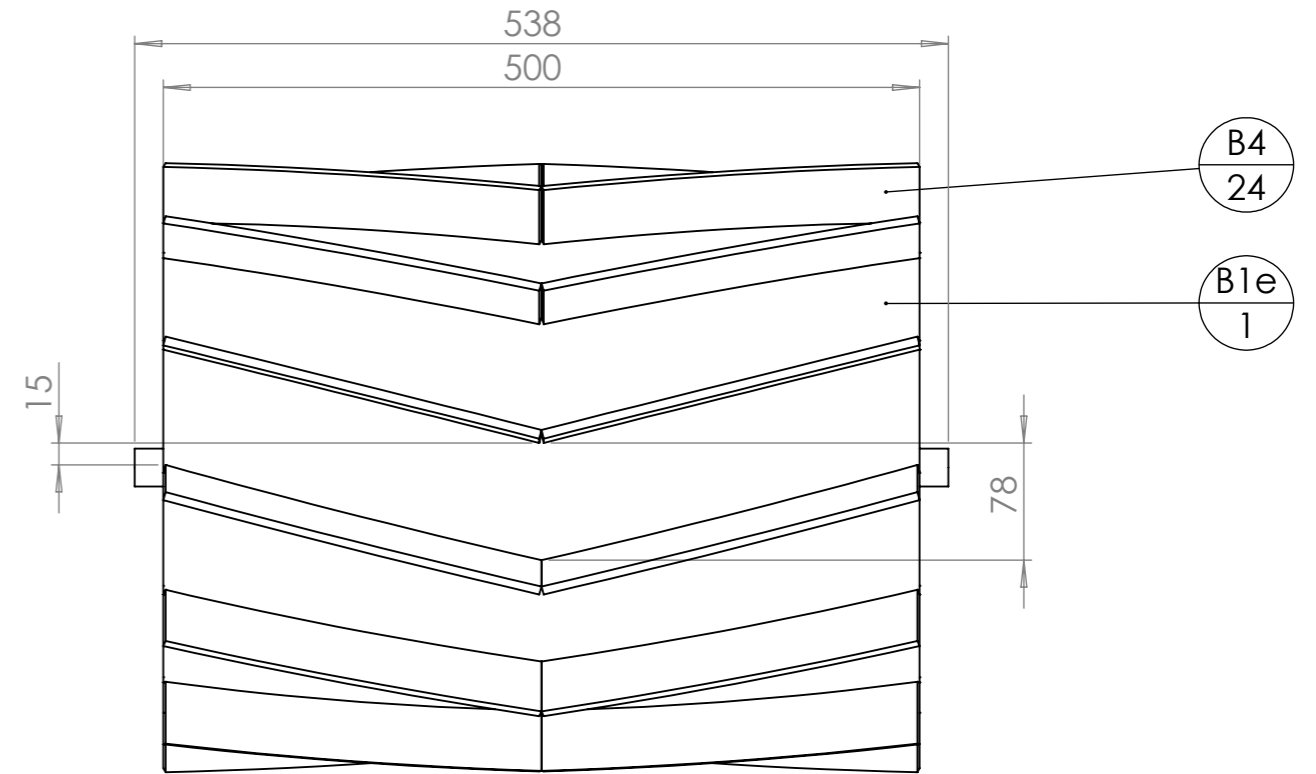
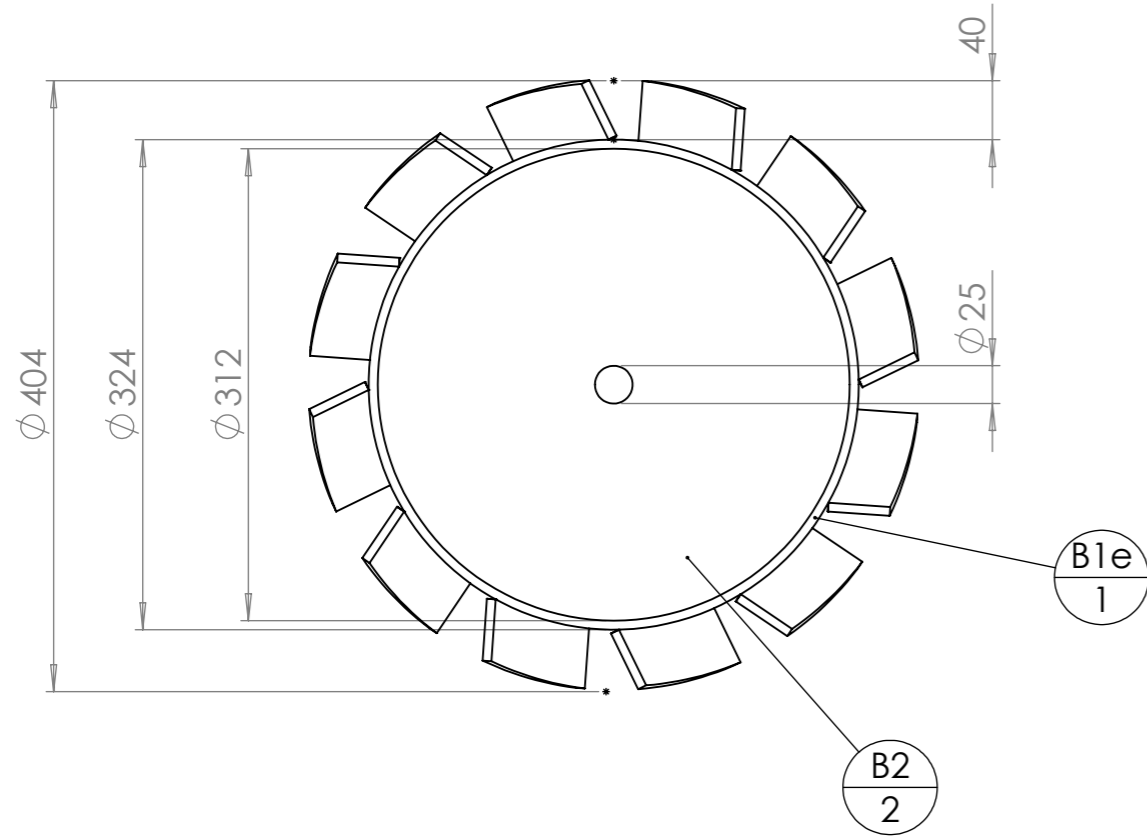

repère	Désignation	LONGUEUR	Quantité
B1e	tube rond 323.9 x 6	500	1
B2	RFV-B2- Coupelles		2
B3e	étiré rond Ø25	538	1
B4	RFV-B4- Lames		24

Outil	Rouleau Faca Viti				
Date	07/11/2019	Version	1		page n° 6 / 7
Pièce	Fournitures globales		Qté		1

repère	Désignation	LONGUEUR	Quantité
A1	étiré plat 50 x 30	300	1
A2	tube carré 50 x 5	508	1
A3	fer plat 60 x 15	250	2
A4	Fer plat 40 x 10	140	2
A5	fer plat 60 x 15	86	2
B1e	tube rond 323.9 x 6	500	1
B2	RFV-B2- Coupelles		2
B3e	étiré rond Ø25	538	1
B4	RFV-B4- Lames		24
Ecrou	Ecrou M12 autofreiné		4
Goupille fendue 5 x 80	Goupille fendue 5 x 80		1
Palier Ø25	Palier chapeau Ø25		2
Rondelle	Rondelle Ø12 série ZU		4
Vis Hexagonale	Vis hexagonale M12 x 45		4

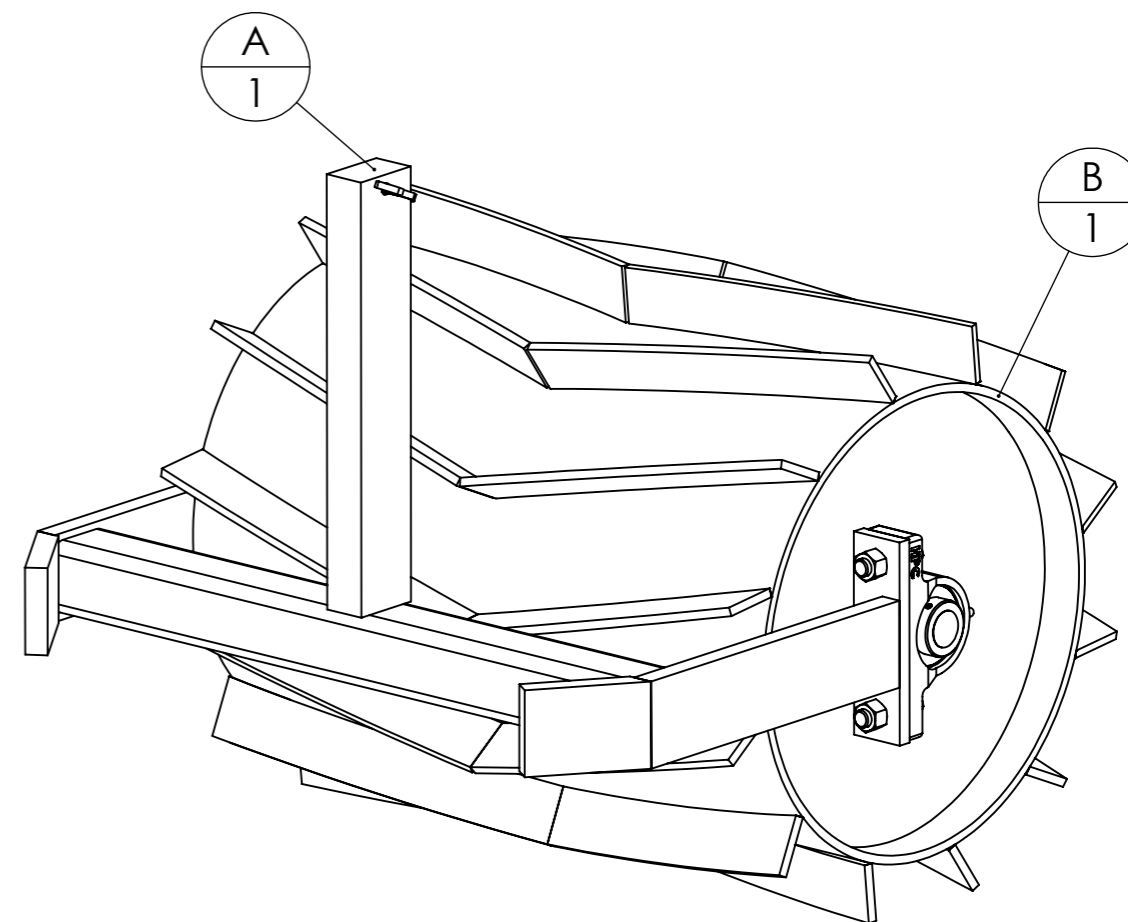

Outil	Rouleau Faca Viti				
Date	07/11/2019	Version	1	page n° 7 / 7	
Pièce	Contributions		Qté	1	



Les travaux pour réaliser la présente mise à jour ont bénéficié d'une contribution des collectivités publiques :



Cette action est cofinancée par le Fonds européen agricole pour le développement rural : l'Europe investit dans les zones rurales.



Cette mise à jour, comme les précédentes, a bénéficié de la contribution bénévole et décisive des nombreux(ses) paysan(ne)s, membres formels ou informels du collectif L'Atelier Paysan.



• **ADABio** •
Les Agriculteurs **BIO** de l'Ain, l'Isère,
la Savoie et la Haute-Savoie

