

Outil	Monokit				
Date	17/11/2020	Version	0.3	page n° 1 / 7	
Pièce	Préambule		Qté	1	



Avant de commencer

La présente version est le résultat des évolutions par l'usage, d'expérimentations paysannes quotidiennes, des ajustements pratiques issus des retours des participants aux nombreuses formations et journées de terrain collectives.

L'autoconstruction de votre outil à l'aide de ce tutoriel n'est que le début de votre aventure. Si cette machine est pertinente en l'état pour de nombreux contextes, vous allez devoir l'adapter, la régler, la modifier pour l'ajuster à votre projet agronomique, vos itinéraires techniques, vos conditions pédo-climatiques. Vous allez donc faire vivre cette machine.

Félicitations, vous êtes en passe de devenir constructeur d'outils et machines agricoles homologué CE! Renseignez-vous sur vos responsabilités légales sur notre site: des outils paysans\techniques et réglementations. (<https://www.latelierpaysan.org/Techniques-et-reglementations>)

Merci de nous faire parvenir vos retours, vos découvertes, vos réussites.
Vos expériences individuelles, vos tâtonnements de terrain viendront enrichir le pot commun paysan, sous même licence libre que les présents plans.

<http://www.latelierpaysan.org/>



<http://forum.latelierpaysan.org>

Outil	Monokit			
Date	17/11/2020	Version	0.3	
Feuille	Vue Générale		page n° 2 / 7	

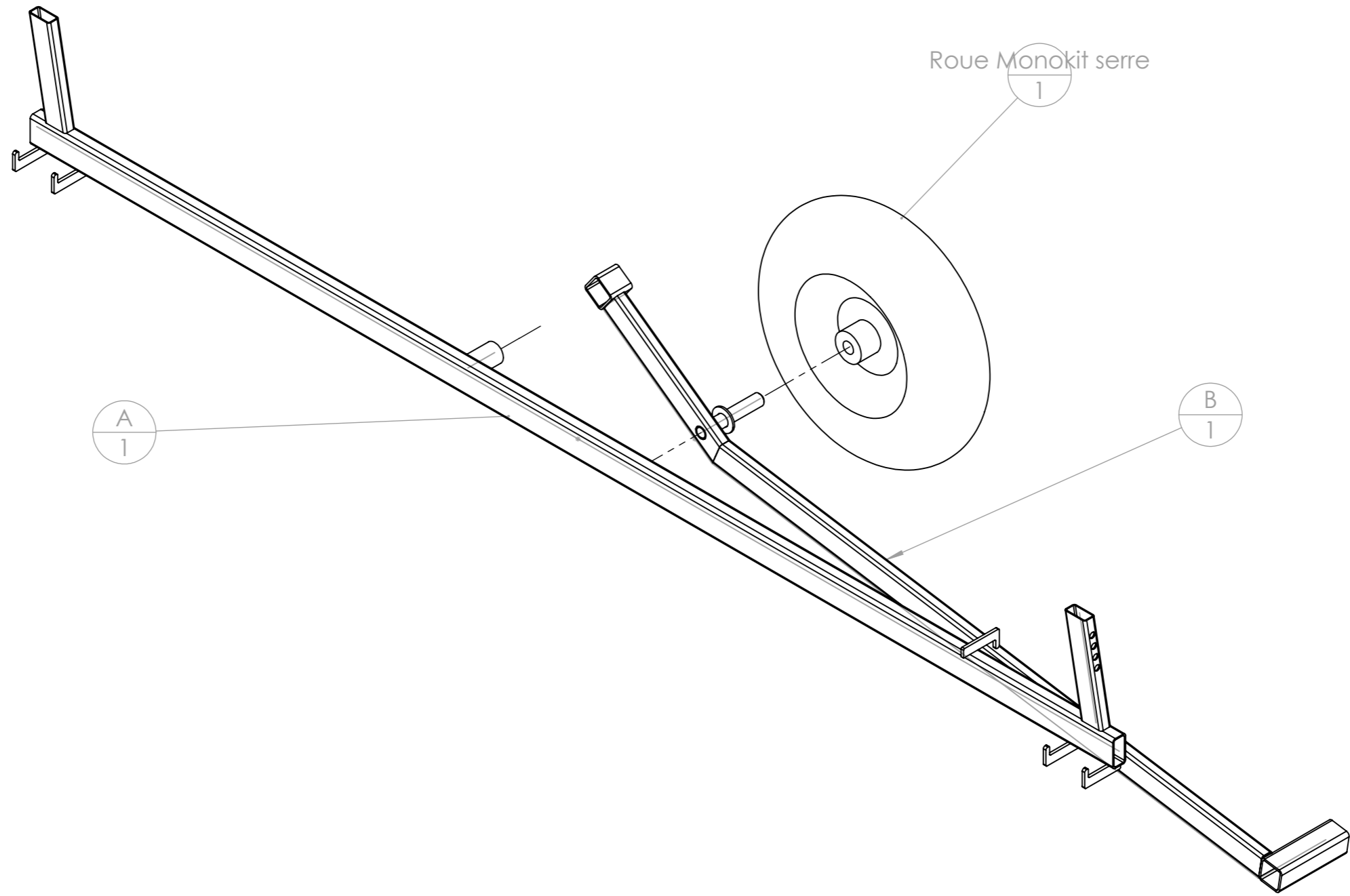

Outil	Monokit			L'atelier paysan	
Date	17/11/2020	Version	0.3		page n° 3 / 7
Feuille	Platine				

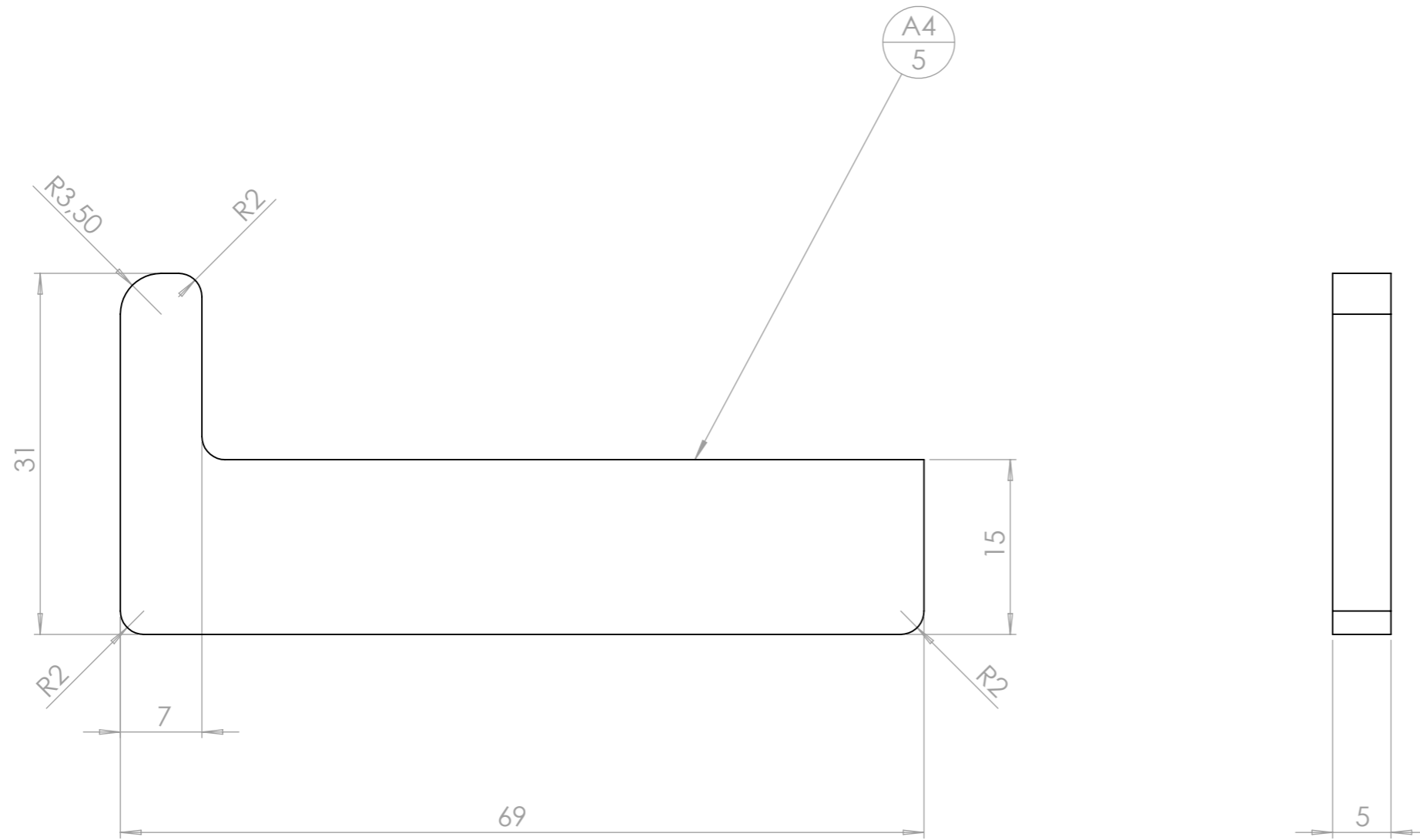

Platine pouvant être réalisée à partir d'un fer plat

Outil	Monokit				
Date	17/11/2020	Version	0.3		page n° 5 / 7
Feuille	Barre de maintien - A Large				

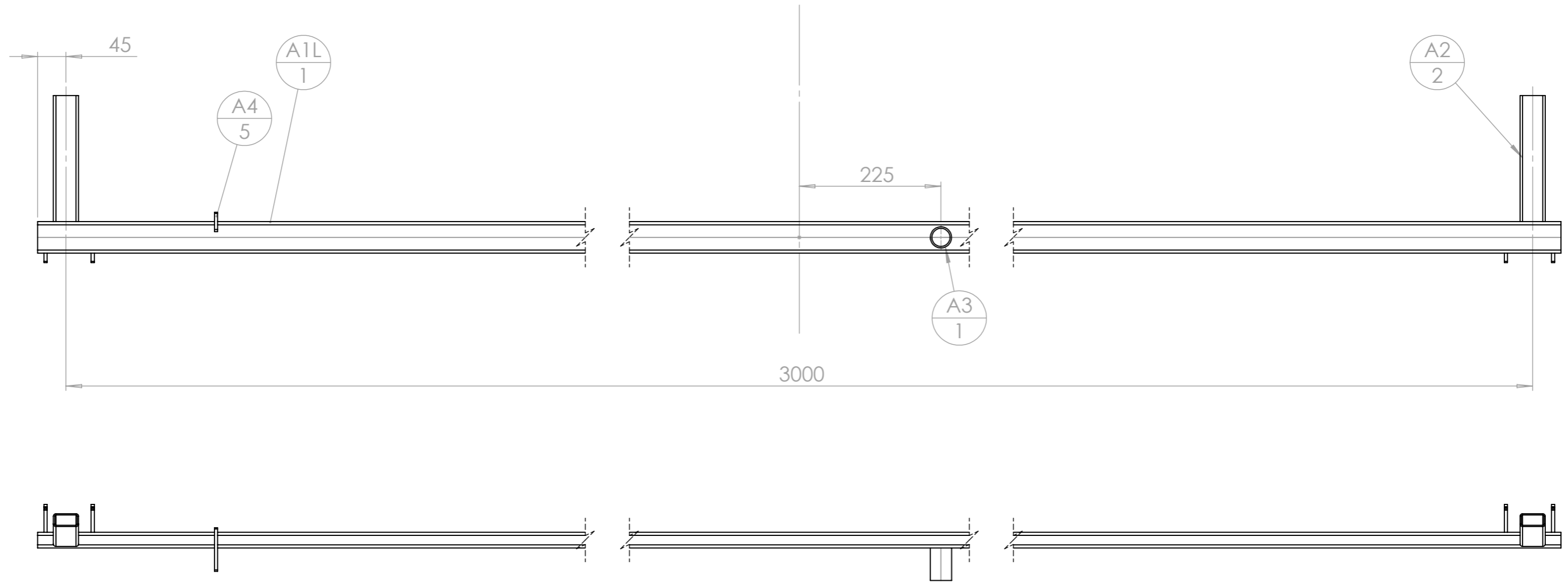

nt des
même

Outil	Monokit			L'atelier paysan	
Date	17/11/2020	Version	0.3		page n° 6 / 7
Feuille	B				

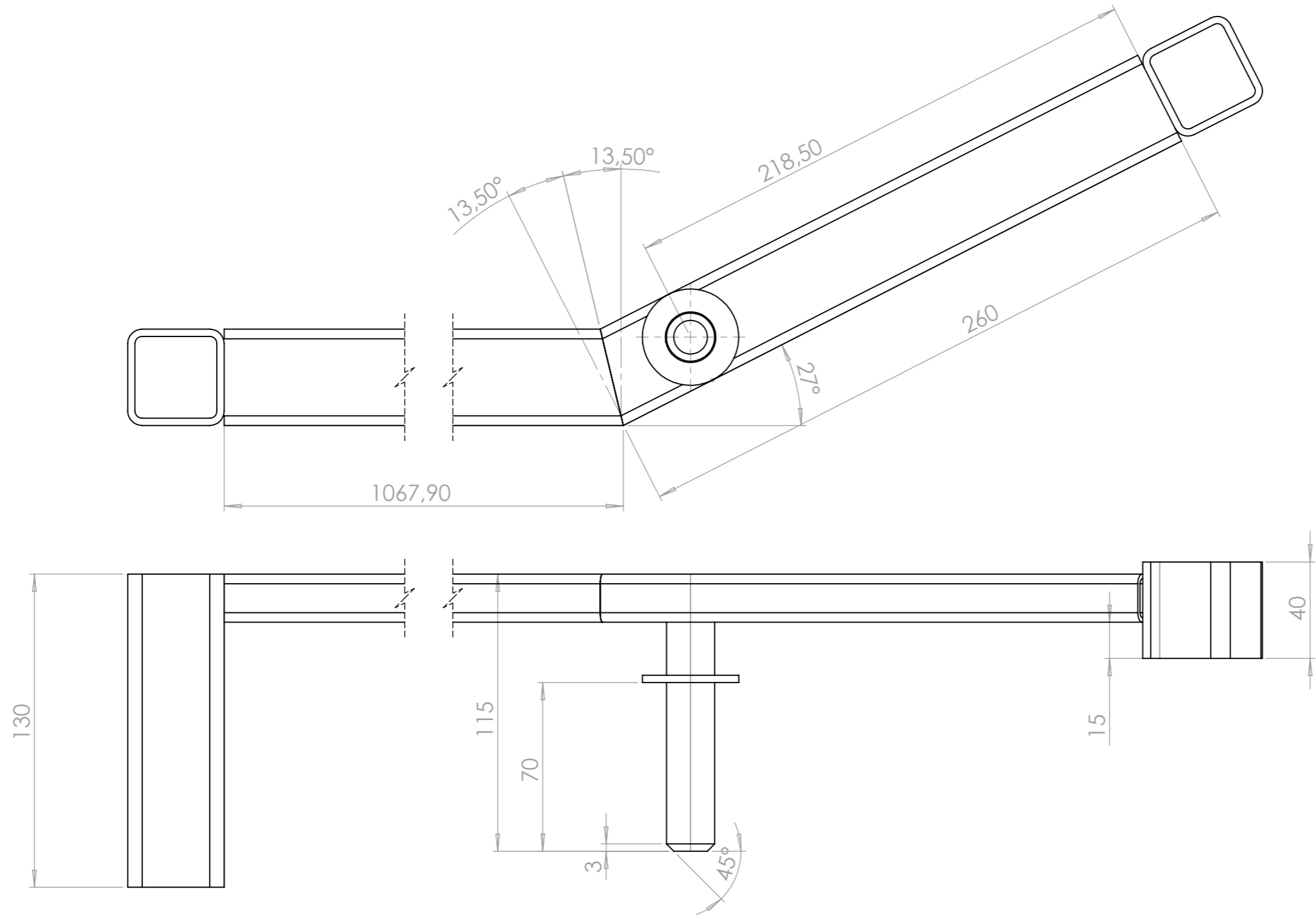

Outil	Monokit				
Date	17/11/2020	Version	0.3		page n° 7 / 7
Feuille	Feuille 1				

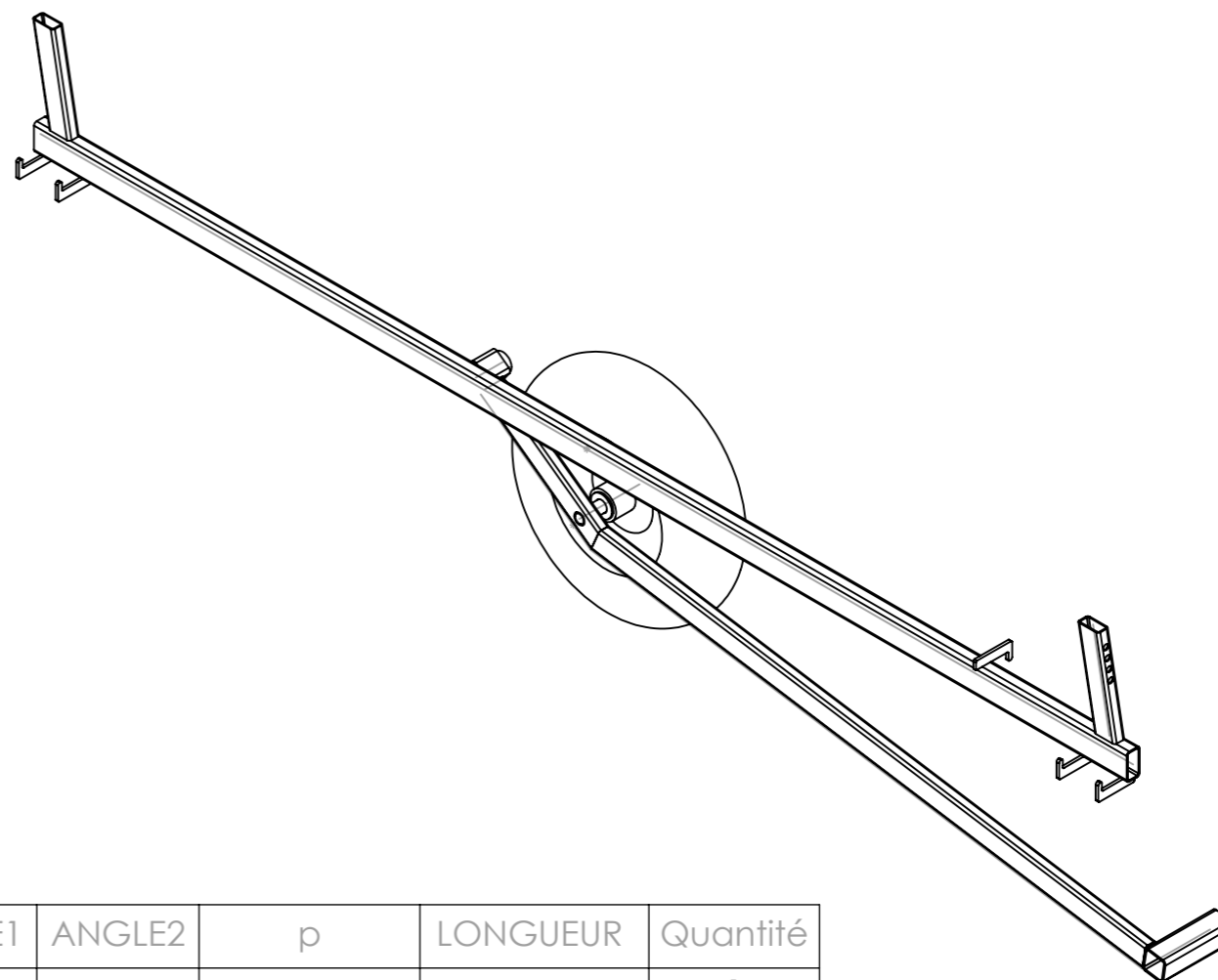

repère	Désignation	ANGLE1	ANGLE2	p	LONGUEUR	Quantité
roue monokit serre	Roue brouette 400x100 axe 20 mm					1
A1	tube rectangulaire 50 x 25 x 2.5	0	0		2090	1
A2	tube rectangulaire 40 x 20 x 2	9	9	10	206	1
A3	tube rond 33.7 x 2.5	0	0		52	1
A4	A4 Monokit Platine Support					5
A5	tube rectangulaire 40 x 20 x 2	9	9		206	1
B1	tube rectangulaire 40 x 20 x 2	13.50	0.00		1068	1
B2	tube rectangulaire 40 x 20 x 2	0.00	13.50	20	260	1
B3	tube carré 40 x 3	0.00	0.00		130	1
B4	étiré rond Ø20	0.00	0.00		115	1
B5	tube carré 40 x 3	0.00	0.00		40	1
B6	Rondelle Ø20 série MU					1