

Pièce	Désignation	Qté
A	bras	1
B	Moyeu 2/3 et couronne crantée	1
Axe tournant	Arbre de palier 2/3	1
coupelle 4 trous	Coupelle 4 trous entraxe 86	1
Vis Hexagonale	Vis hexagonale M20 x 40	1
Rondelle grower	Rondelle grower M20	1
6004-2RSH	Roulement à bille SKF 6004-2RSH	1
rlmt 6302-2RSH	Roulement à bille SKF 6302 -2RSH	1
Circlip 15mm	Circlips extérieur Øint 15	1
disque lisse 400 fond plat	Disque Ø400x4; 4 trous Ø12.5	1
Vis Hexagonale	Vis hexagonale M12 x 30	4
Ecroû	Ecroû M12 brut	4
cabochon	Cabochon 2/3	1

### Détails A

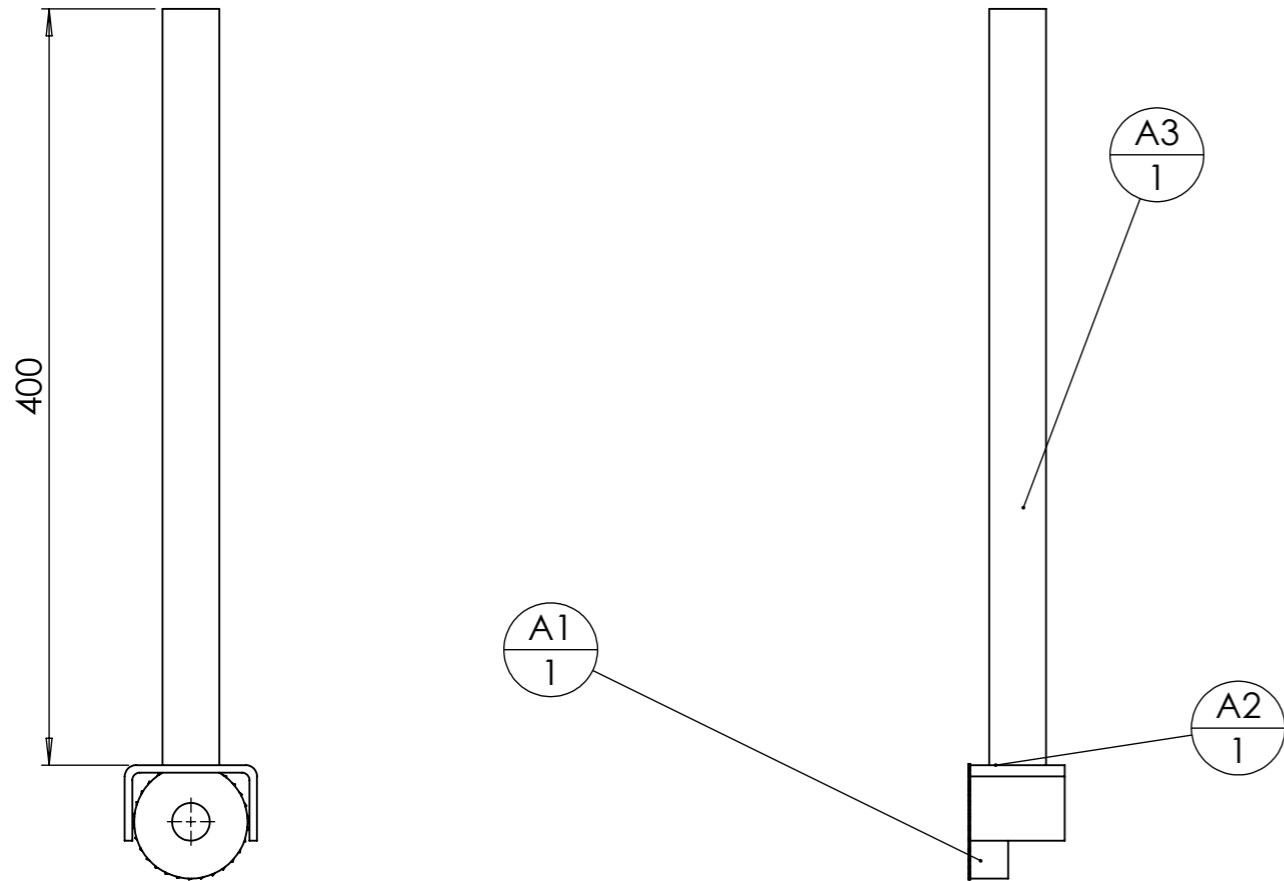

### Détails coupelle 4 trous

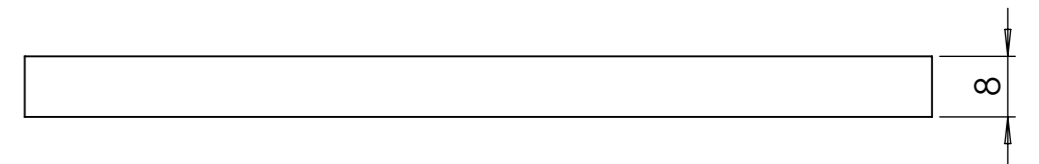
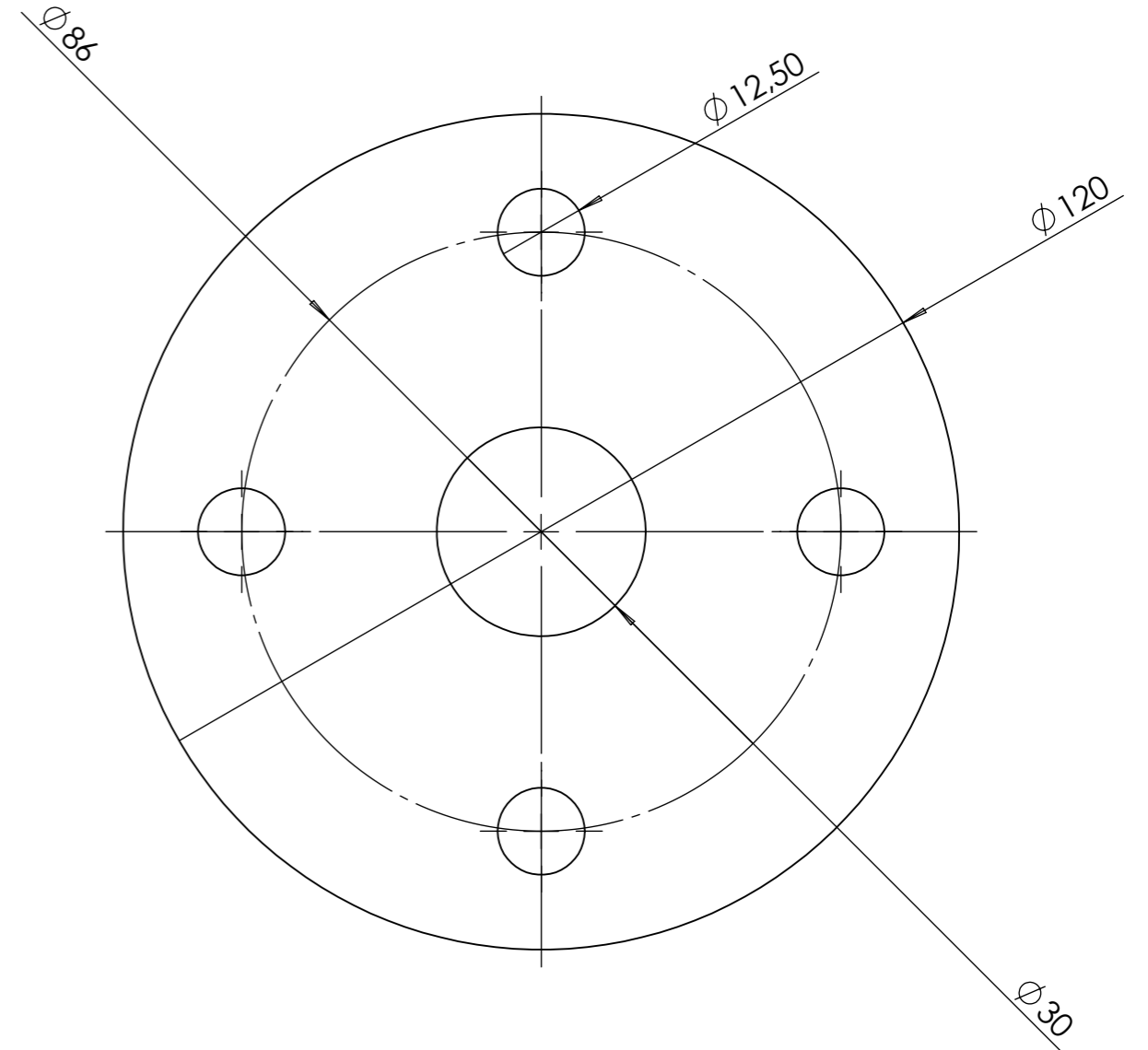

rep	Désignation	ANGLE1	ANGLE2	p	Long.	Qté
A1	Couronne crantée					1
A2	fer U 70 x 40 x 4	0.00	0.00		50	1
A3	étiré rond Ø30	0.00	0.00		400	1

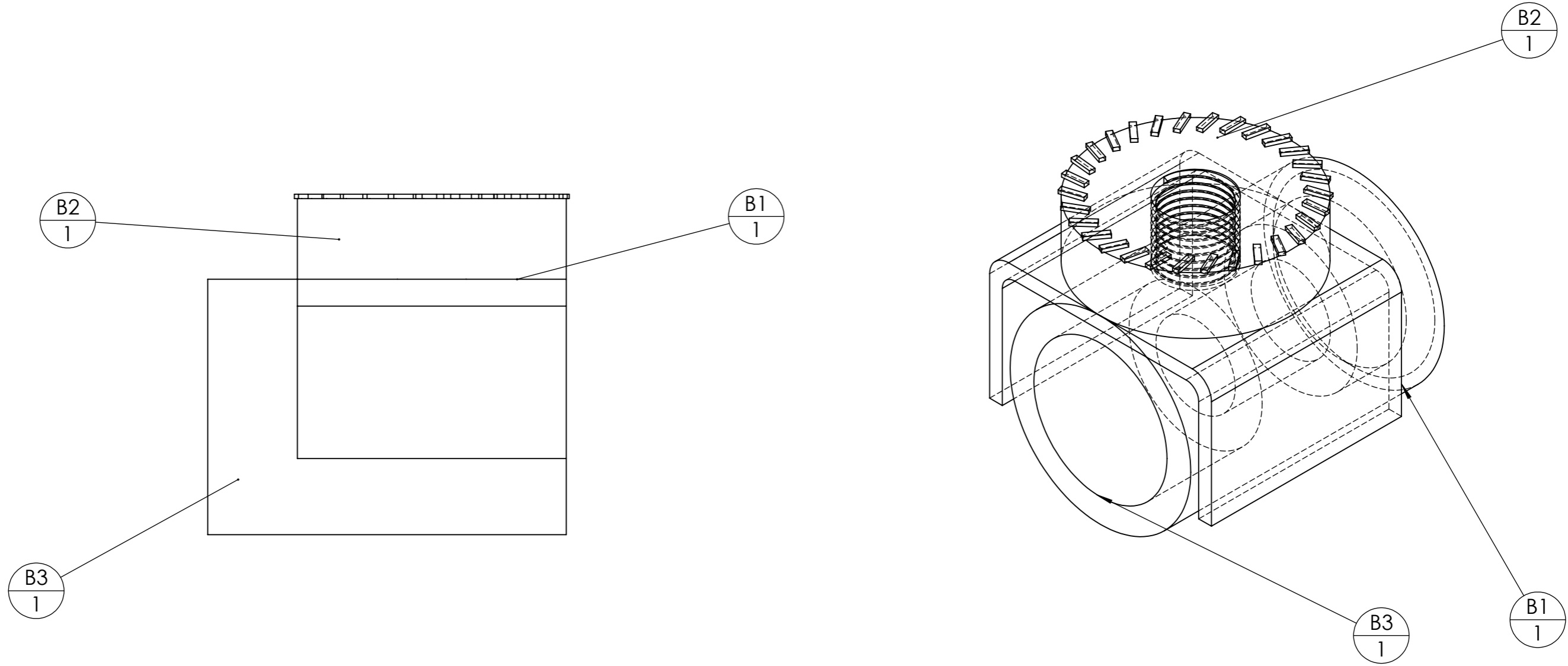

rep	Désignation	Long.	Qté
B1	fer U 70 x 40 x 4	60	1
B2	couronne crantée taraudée M20		1
B3	Moyeu 2/3		1