

Outil	canne a planter guadeloupe				
Date	04/07/2019	Version	1.2.3		page n° 1 / 14
Pièce	Préambule		Qté		1

Avant de commencer



La présente version est le résultat des évolutions par l'usage, d'expérimentations paysannes quotidiennes, des ajustements pratiques issus des retours des participants aux nombreuses formations et journées de terrain collectives.

L'autoconstruction de votre outil à l'aide de ce tutoriel n'est que le début de votre aventure. Si cette machine est pertinente en l'état pour de nombreux contextes, vous allez devoir l'adapter, la régler, la modifier pour l'ajuster à votre projet agronomique, vos itinéraires techniques, vos conditions pédo-climatiques. Vous allez donc faire vivre cette machine.

Félicitations, vous êtes en passe de devenir constructeur d'outils et machines agricoles homologué CE! Renseignez-vous sur vos responsabilités légales sur notre site: des outils paysans\techniques et réglementations. (<https://www.latelierpaysan.org/Techniques-et-reglementations>)

Merci de nous faire parvenir vos retours, vos découvertes, vos réussites. Vos expériences individuelles, vos tâtonnements de terrain viendront enrichir le pot commun paysan, sous même licence libre que les présents plans.

<http://www.latelierpaysan.org/>



<http://forum.latelierpaysan.org>

Outil	canne a planter guadeloupe				
Date	04/07/2019	Version	1.2.3		page n° 2 / 14
Pièce	vue générale		Qté		1

Cette canne a planter des mottes existe en tube de 50 et en tube de 60, selon les mottes. Beaucoup de pièces restent identiques dans les deux modeles.

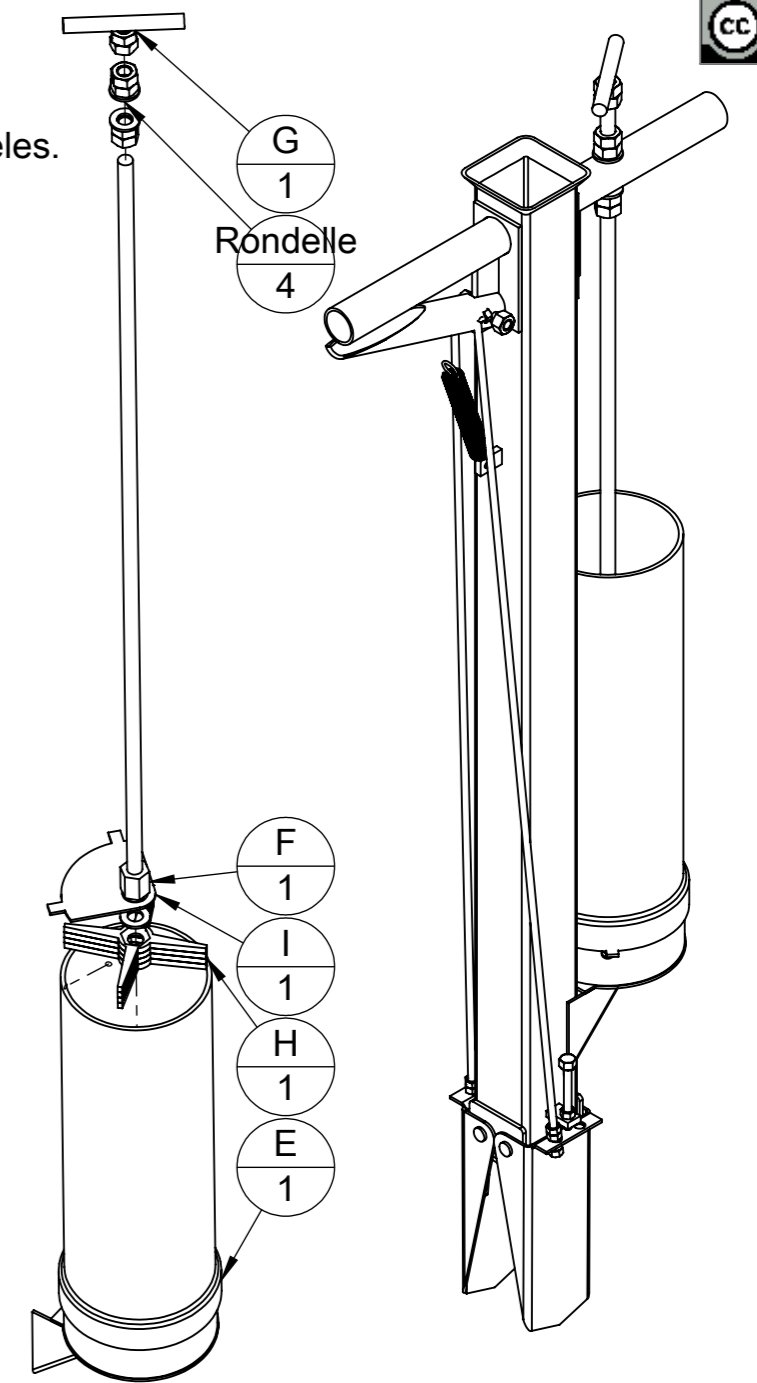
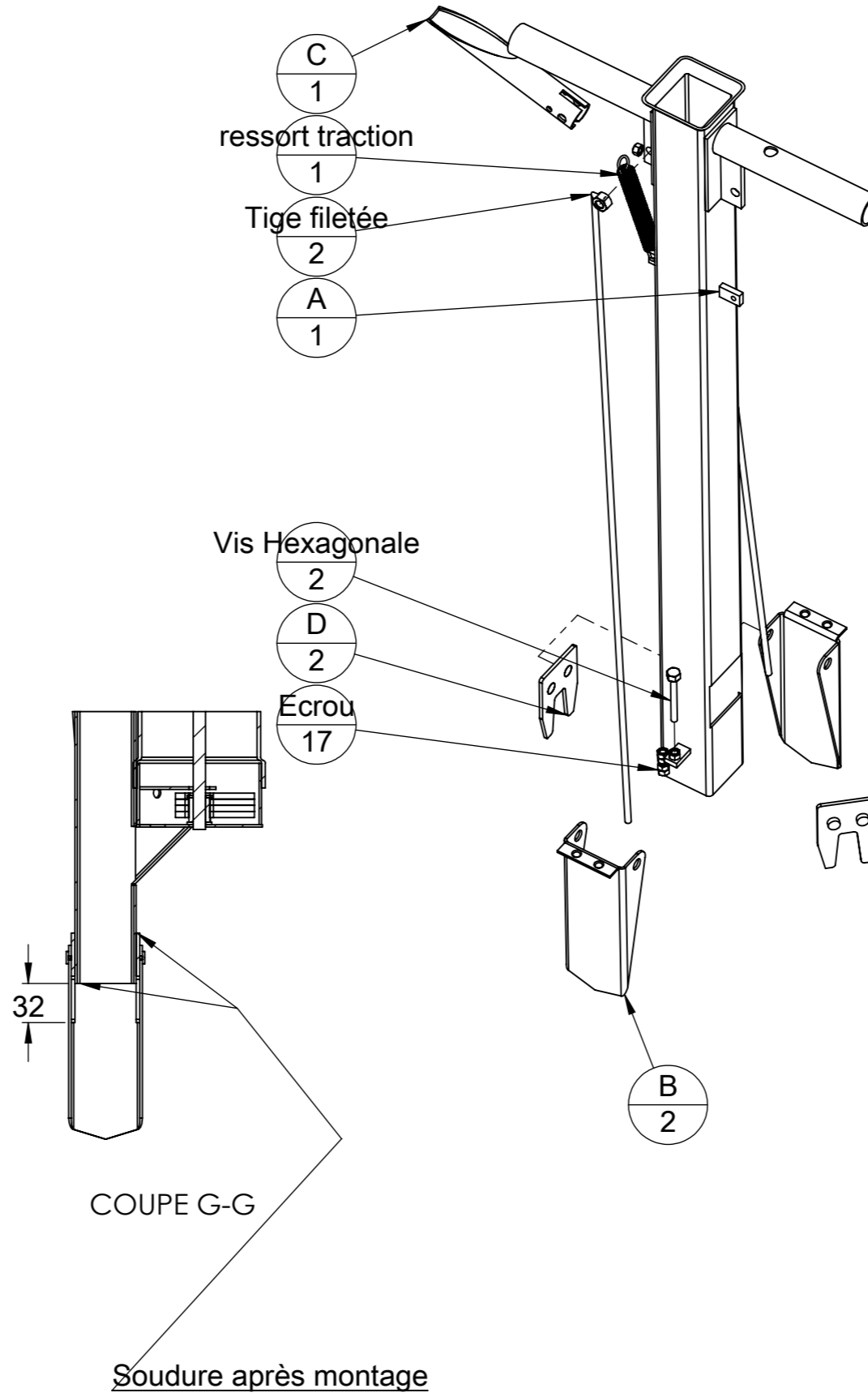
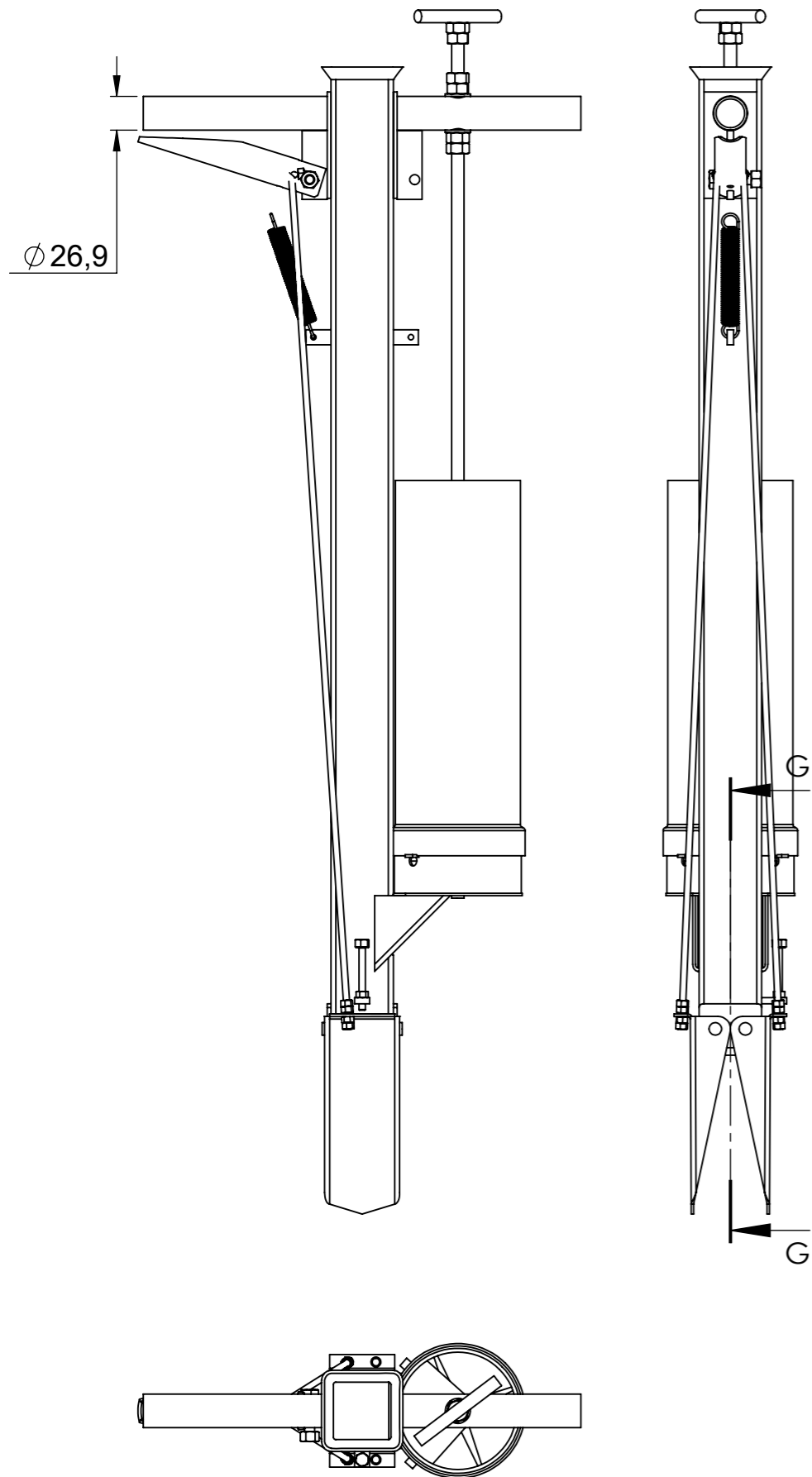

Pièce	Désignation	Qté
A	corps	1
B	demi bec	2
C	Poignée	1
D	plaque pivot	2
E	réservoir engrais	1
F	doseur engrais	1
G	Erou entrainement	1
H	distributeur empreinte hexagonale	1
I	séparateur distributeur	1
Tige filetée	tige filetée M5	2
ressort traction	Ressort traction 14 x 1.8 x 80	1

Outil	canne a planter guadeloupe			L'atelier paysan	
Date	04/07/2019	Version	1.2.3		page n° 3 / 14
Pièce	A-50		Qté		1

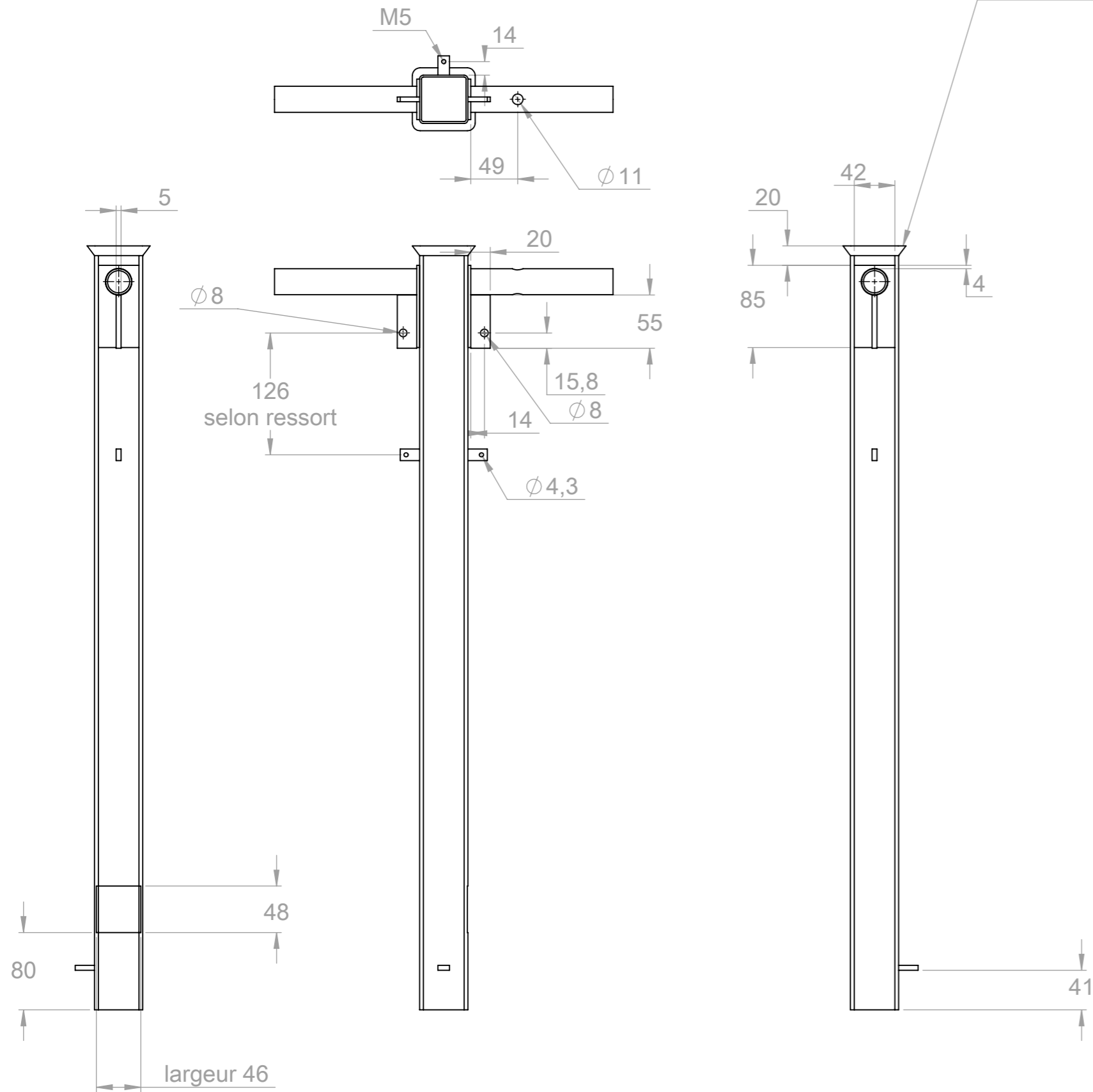

les 15 mm du sommet du tube sont à élargir en pyramide pour passer les mottes (au marteau)

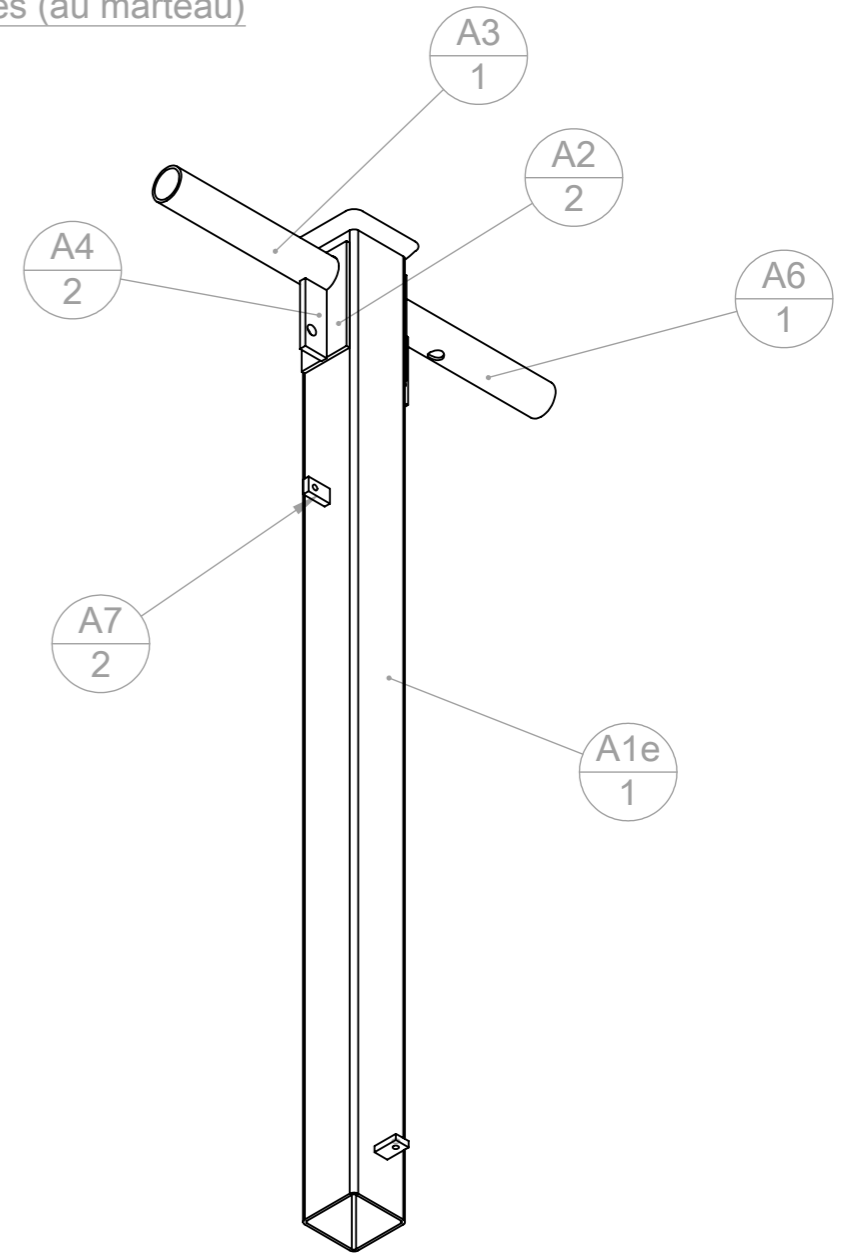

repère	Désignation	LONGUEUR	Quantité
A1e	tube carré 50 x 2	790	1
A2	A2 accroche ressort canne à planter		2
A3	tube rond 26.9 x 2.5	150	1
A4	Fer plat 20 x 5	55	2
A5	Fer plat 20 x 5	12	1
A6	tube rond 26.9 x 2.5	150	1
A7	Fer plat 20 x 5	12	2

Outil	canne a planter guadeloupe			L'atelier paysan	
Date	04/07/2019	Version	1.2.3		page n° 4 / 14
Pièce	A-60		Qté		1

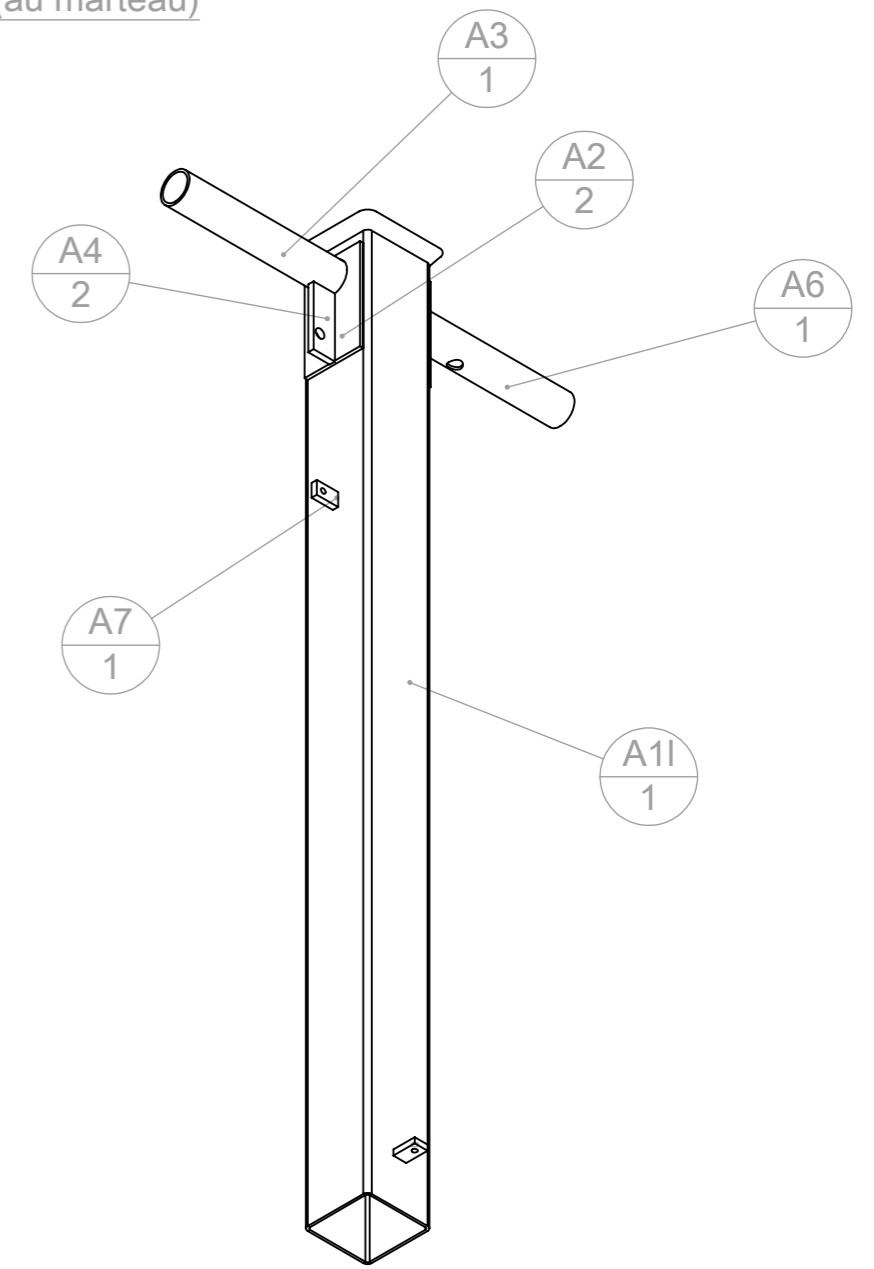
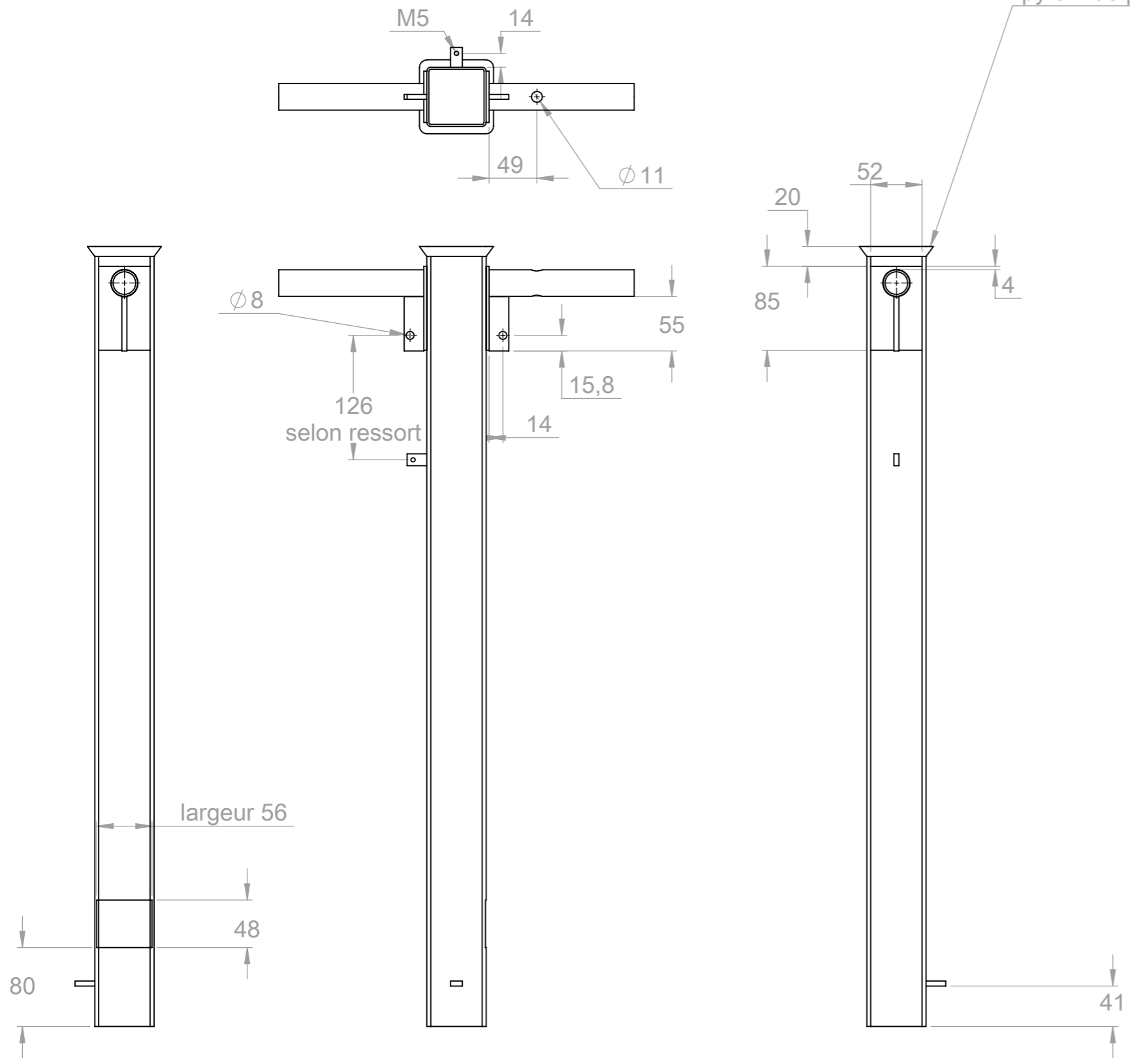

repère	Désignation	LONGUEUR	Quantité
A7	Fer plat 20 x 5	12	1
A6	tube rond 26.9 x 2.5	150	1
A3	tube rond 26.9 x 2.5	150	1
A1	tube carré 60 x 2	790	1
A2	A2 accroche ressort canne à planter		2
A4	Fer plat 20 x 5	55	2
A5	Fer plat 20 x 5	12	1

Outil	canne a planter guadeloupe		
Date	04/07/2019	Version	1.2.3
Pièce	B-50 / B-60	Qté	1

B -60

seules ces 2 cotes changent

B -50

chanfreiner les aretes des trous

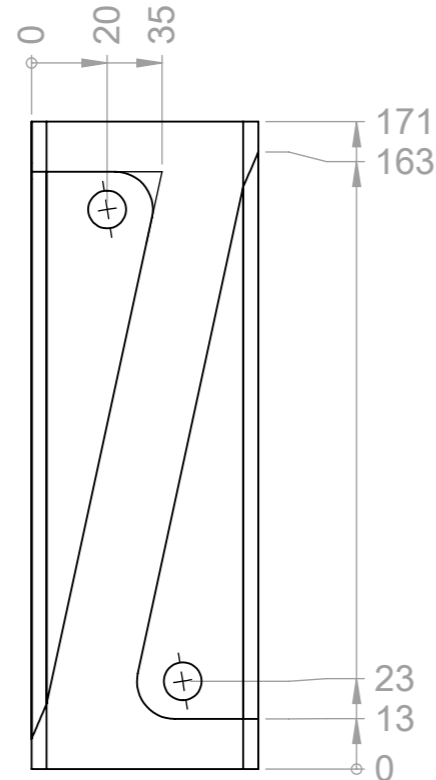
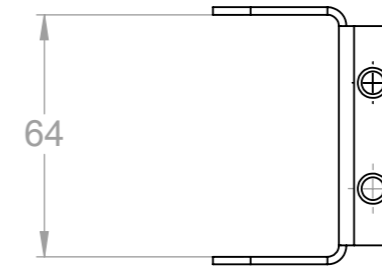
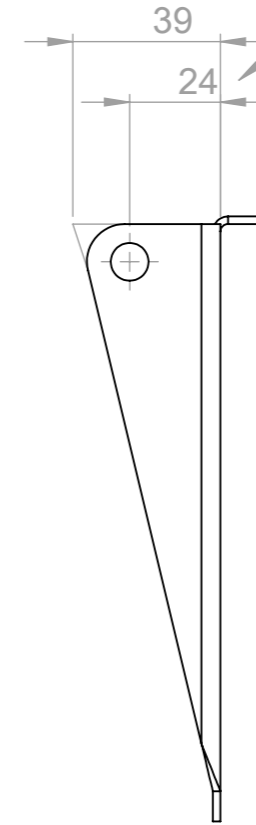
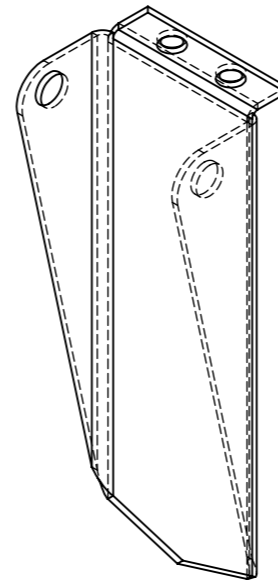
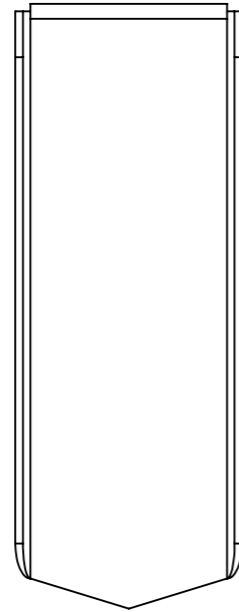
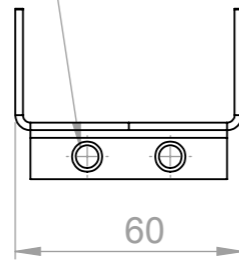
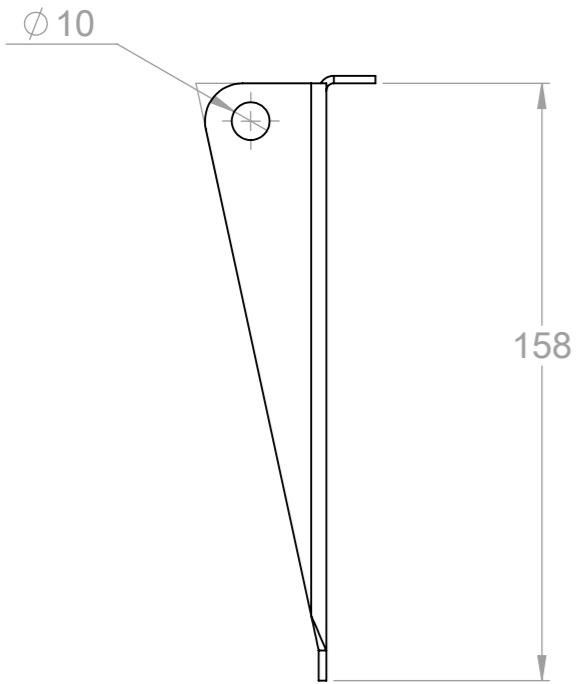

découpe des 2 pieces dans un tube carré de 60 x 2

découpe des 2 pieces dans un tube carré de 70 x 2 ou 70 x 3

repère	Désignation	LONGUEUR	Quantité
B1e	tube carré 70	175	1

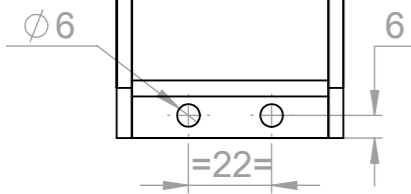

Outil	canne a planter guadeloupe					
Date	04/07/2019	Version	1.2.3	page n° 6 / 14		
Pièce	C			Qté	1	

un gabarit a été fait pour ces pièces

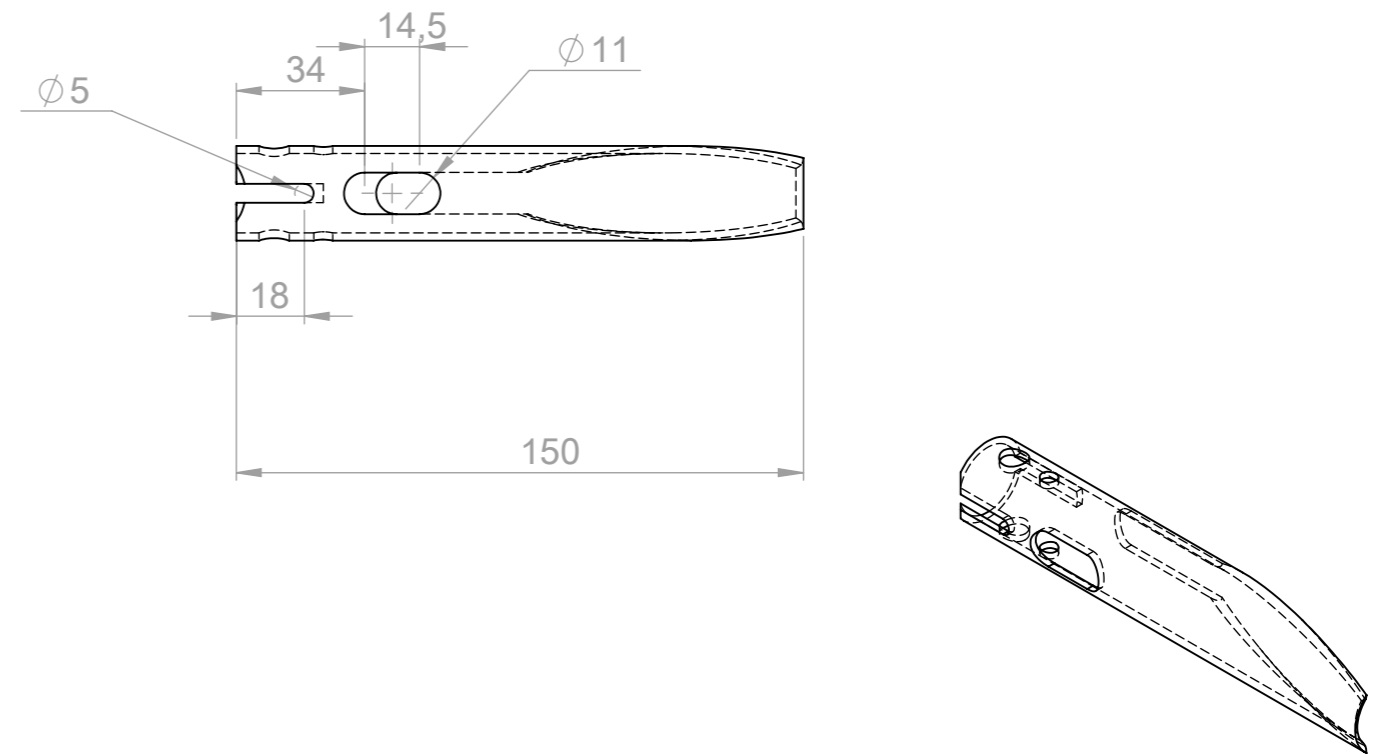
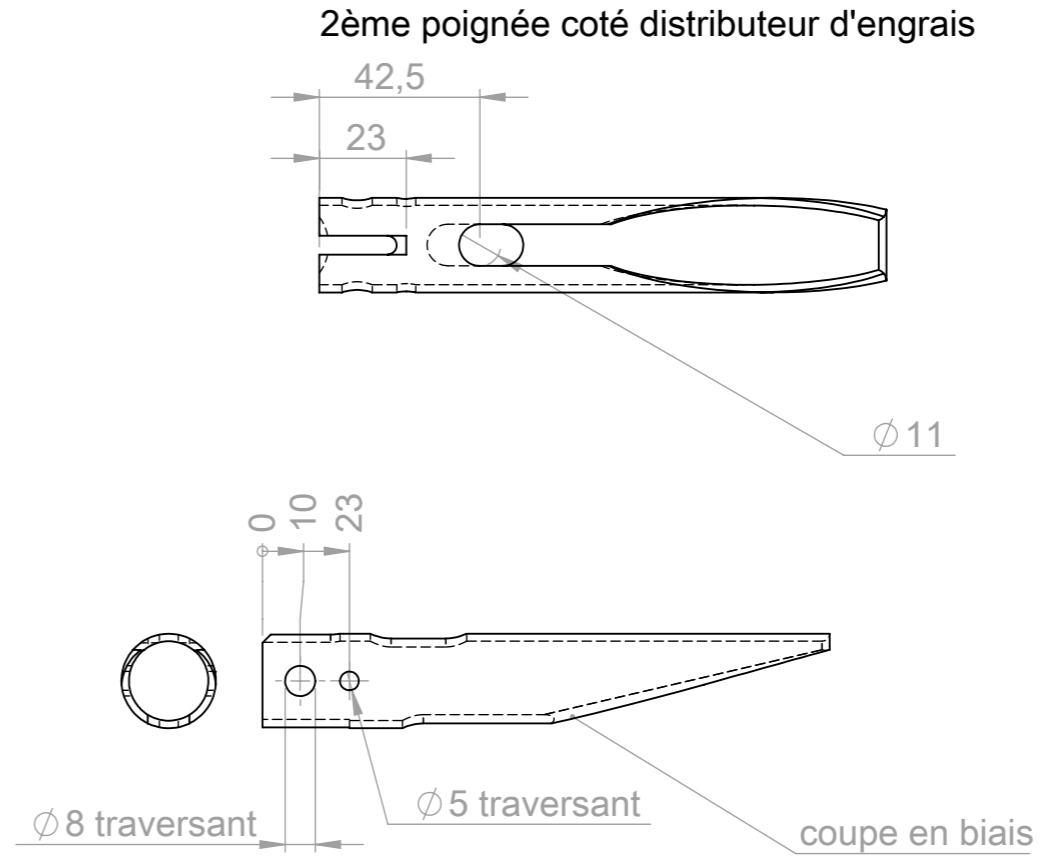
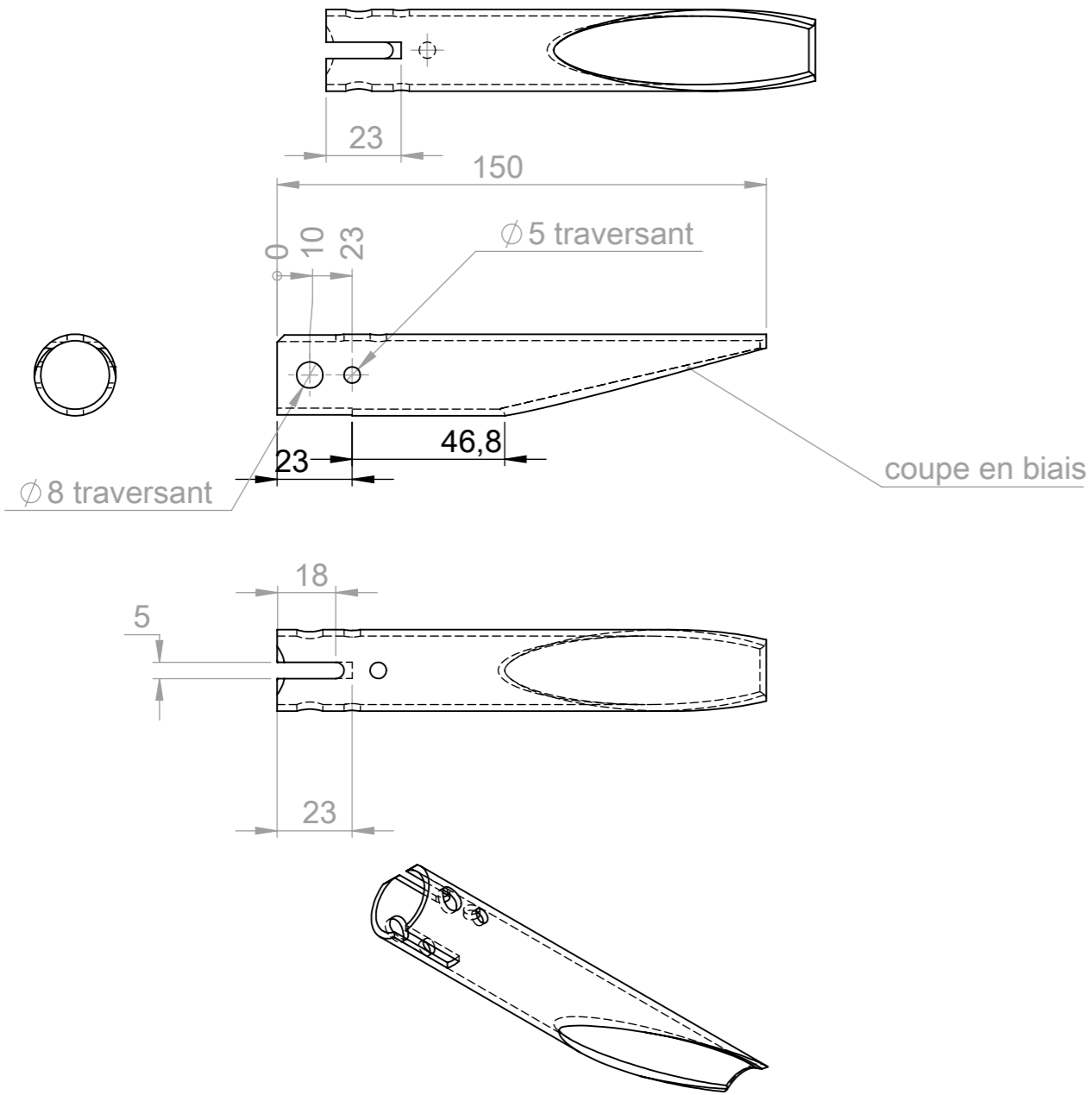

cette poignée est la même que celle de gauche avec des lumières en plus pour passer la tige du distributeur d'engrais.

repère	Désignation	ANGLE1	ANGLE2	p	LONGUEUR	Quantité
C1g	tube rond 25 x 2	-	0.00	2x Ø8 ; 3x Ø5 ;	150	1

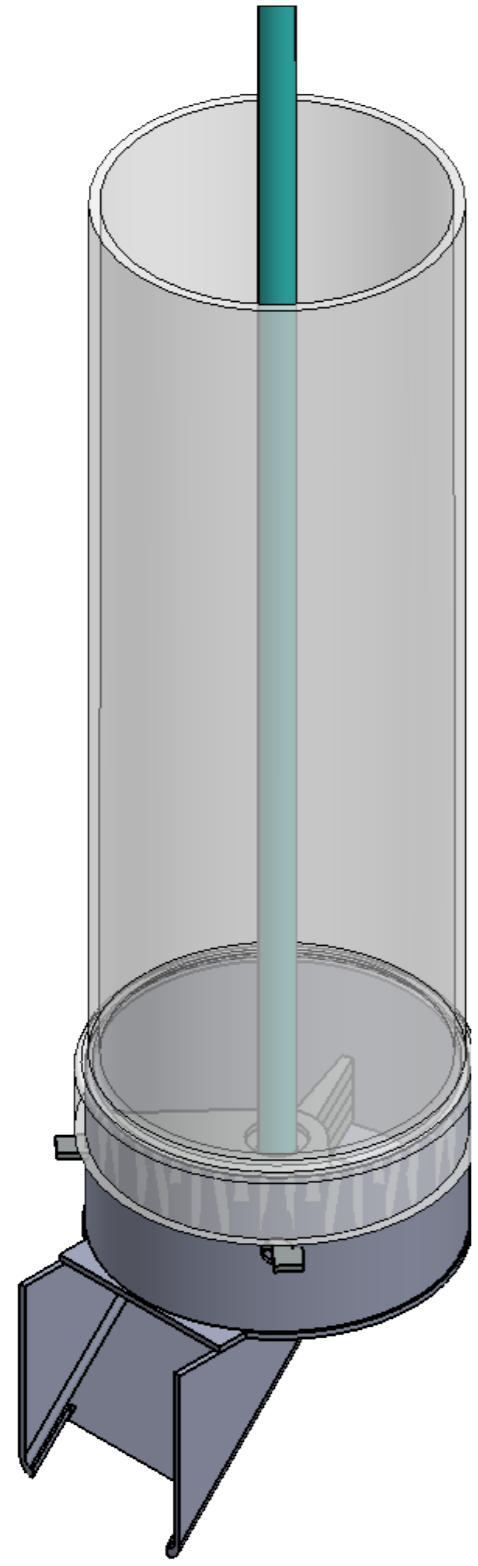

La plaque peut être sertie en pliant la pate, soudée sur le tube,
Ou démontable en perçant la pate, puis en la boulonnant/goupillant

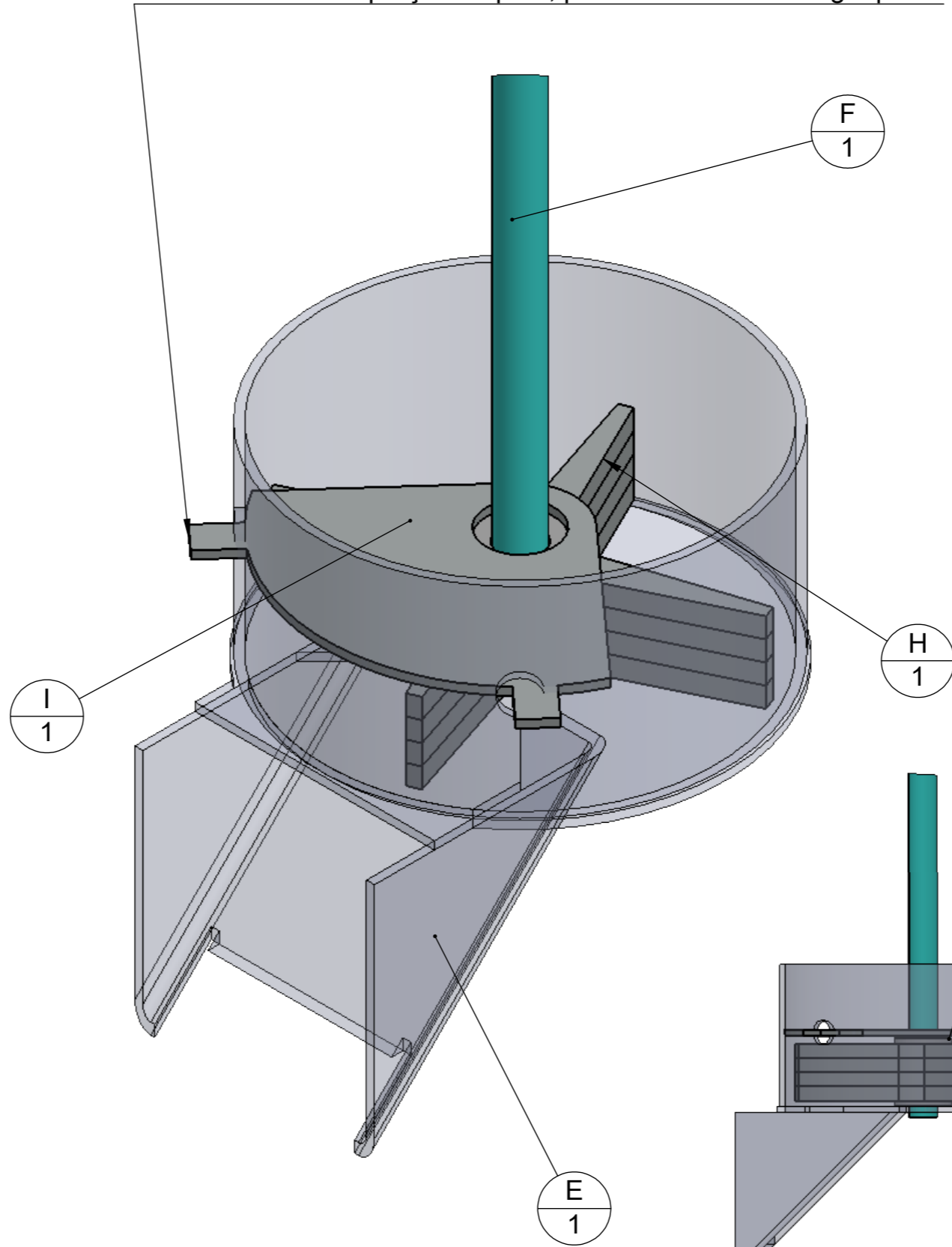

L'empreinte hexagonale du distributeur permet l'entrainement

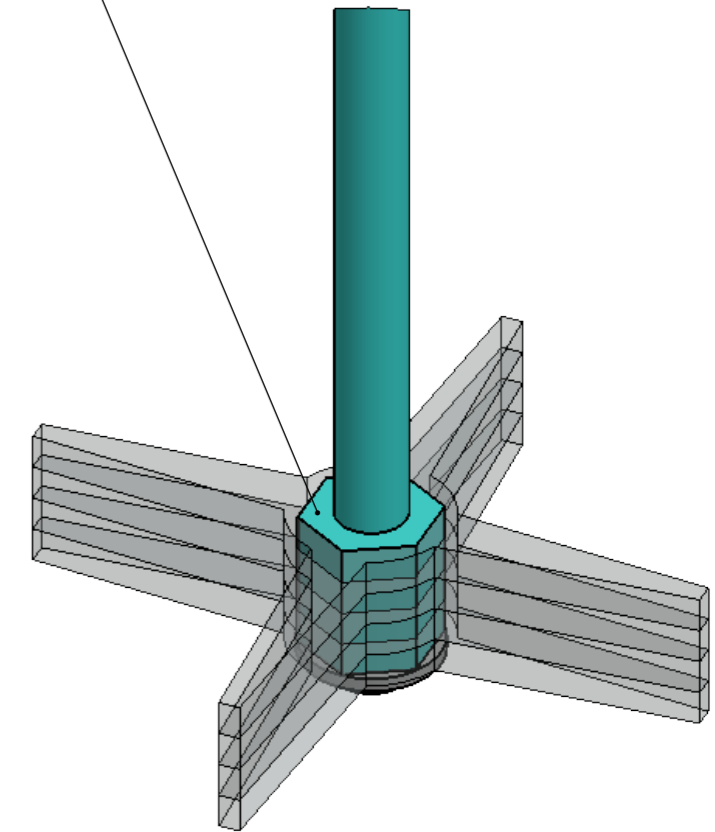

Le jeu fonctionnel axial est à doser minutieusement avant de sertir

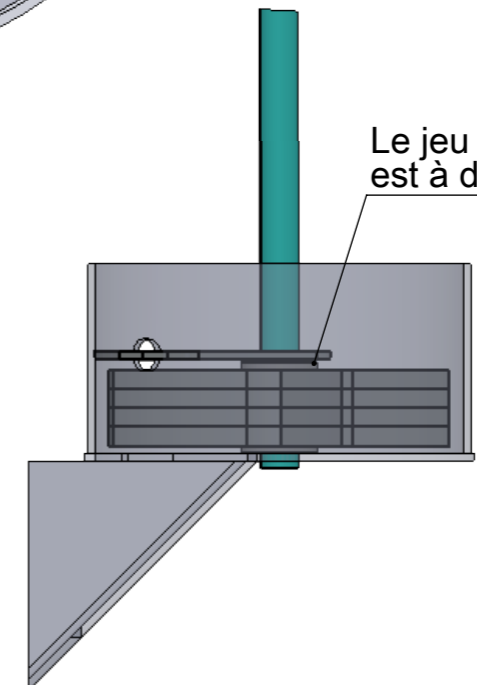

Outil	canne a planter guadeloupe				
Date	04/07/2019	Version	1.2.3		page n° 8 / 14
Pièce	E-50 / F		Qté		1

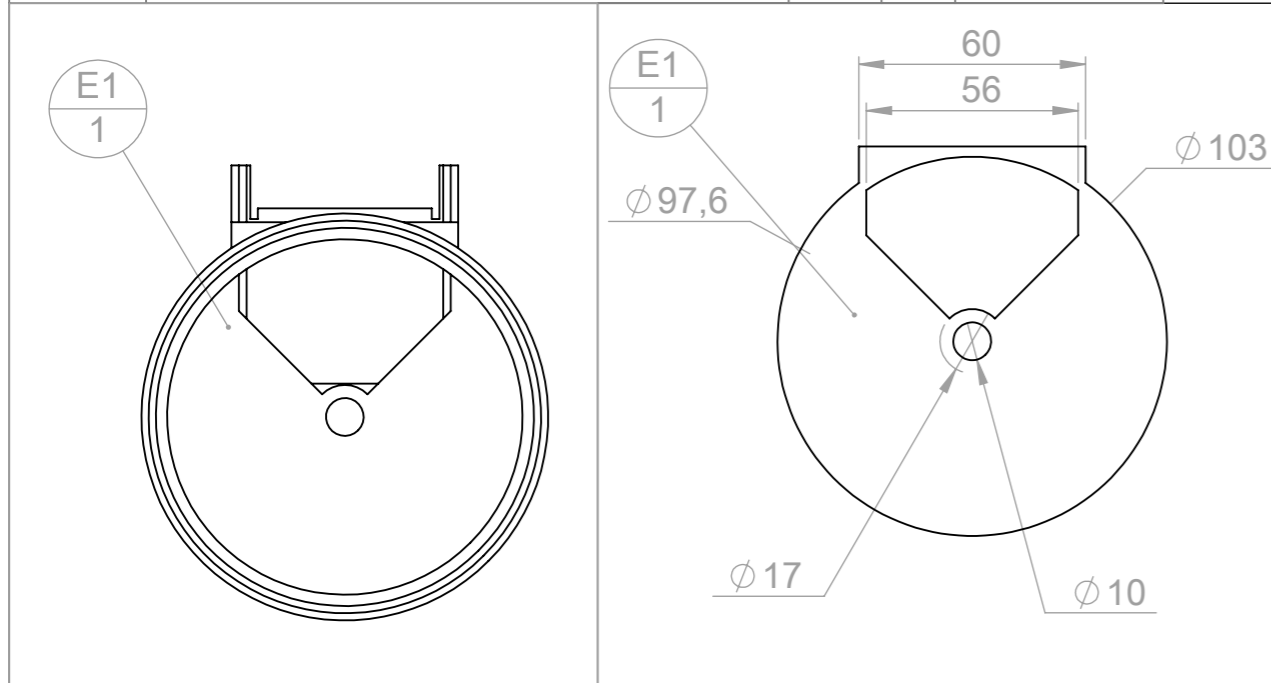

le filetage du haut de la tige est a meuler pour des questions d'ergonomie une fois la canne montée

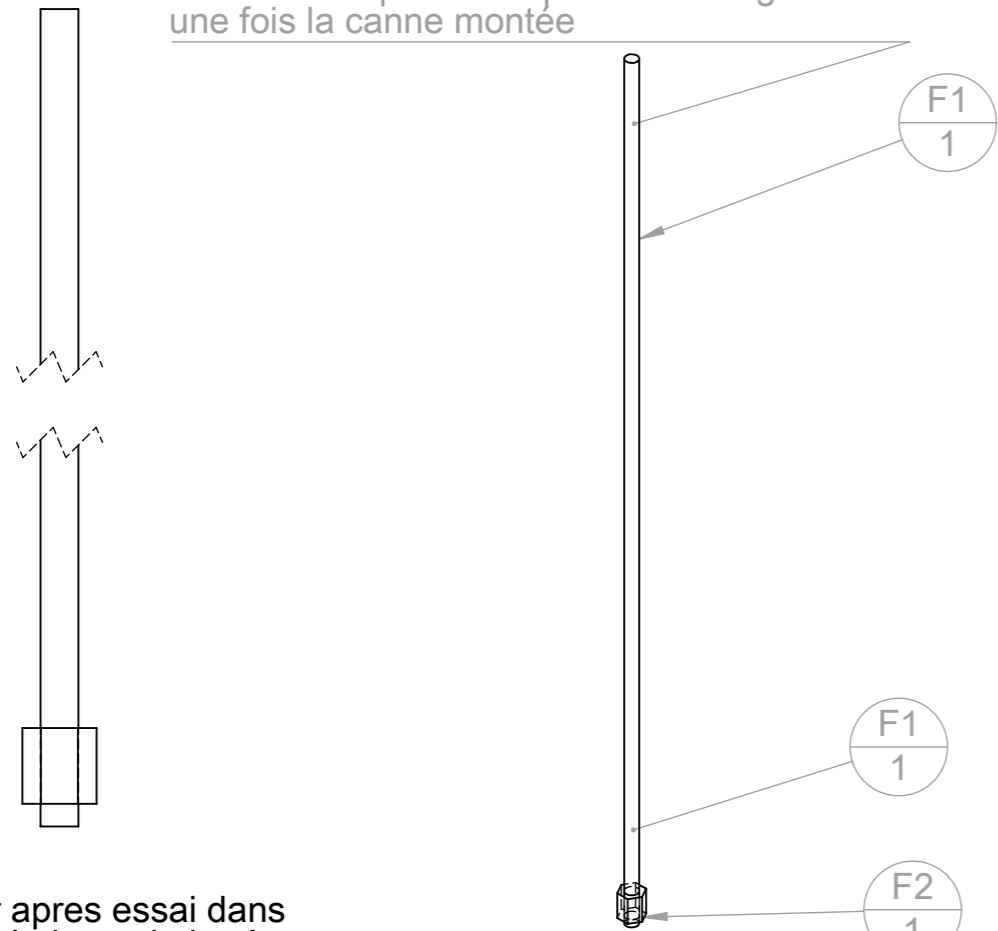

a recouper apres essai dans le cylindre. Laisser du jeu !

repère	Désignation	LONGUEUR	Quantité
F2	ecrou long M10 zingué		1
F1	tige filetée M10	700	1

installer l'ensemble tournant F avant de souder E4 sur l'ensemble

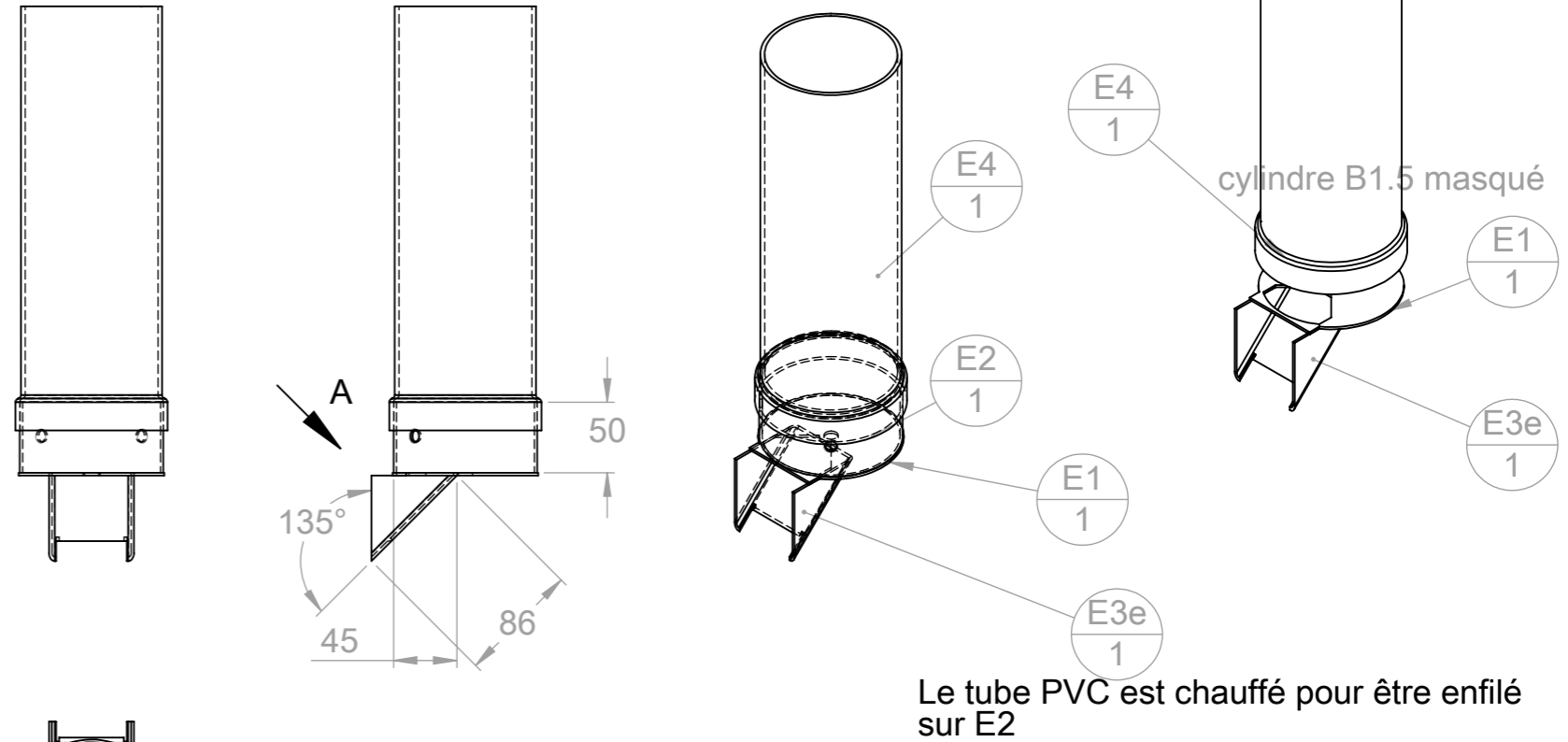

Le tube PVC est chauffé pour être enfilé sur E2

repère	Désignation	LONGUEUR	Quantité
E1	E1 réservoir engrais tôle inférieure canne à planter		1
E4	tube PVC Ø100	300	1
E3e	tube carré 60 x 2	85.55	1
E2	tube rond 101,6 x 2	50	1

pièce a découper dans un tube carré

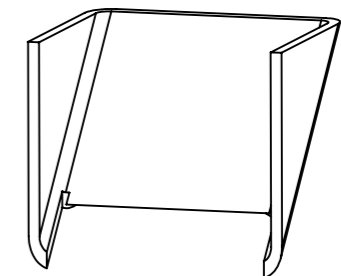
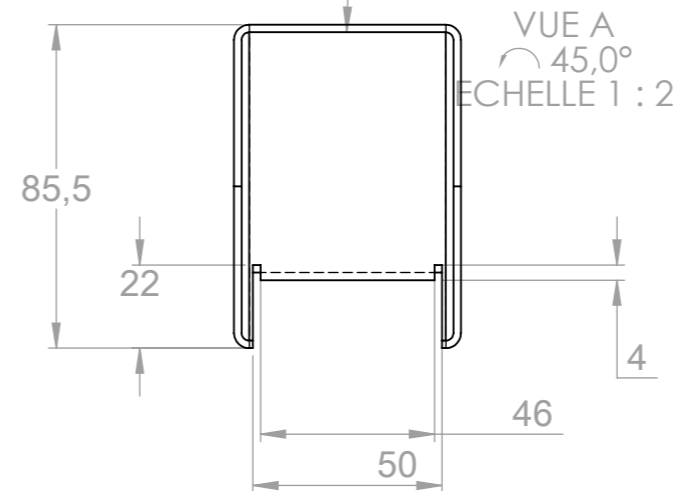

Outil	canne a planter guadeloupe		
Date	04/07/2019	Version	1.2.3
Pièce	E-60	Qté	1

pour la version 60, seul la pièce E5 change

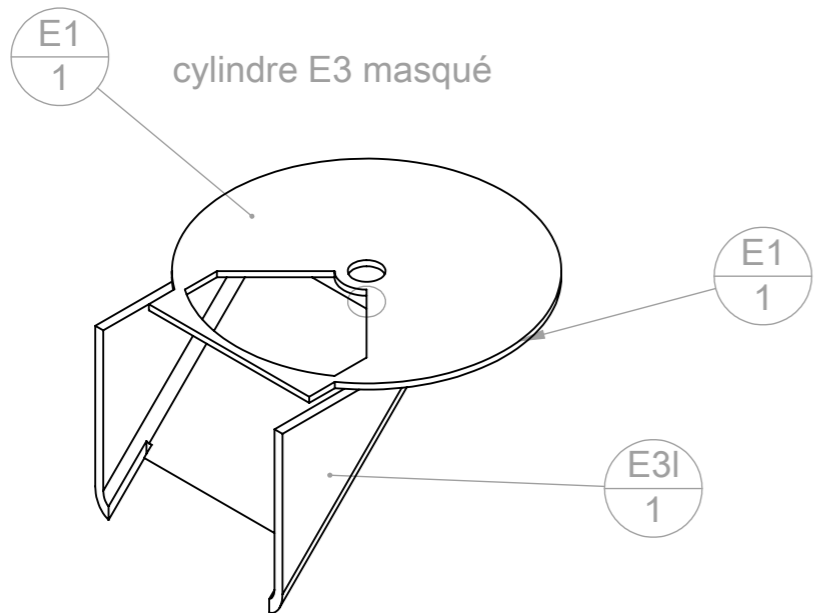

installer l'ensemble tournant Favant de souder E4 sur l'ensemble. mettre 1 mm de jeu axial

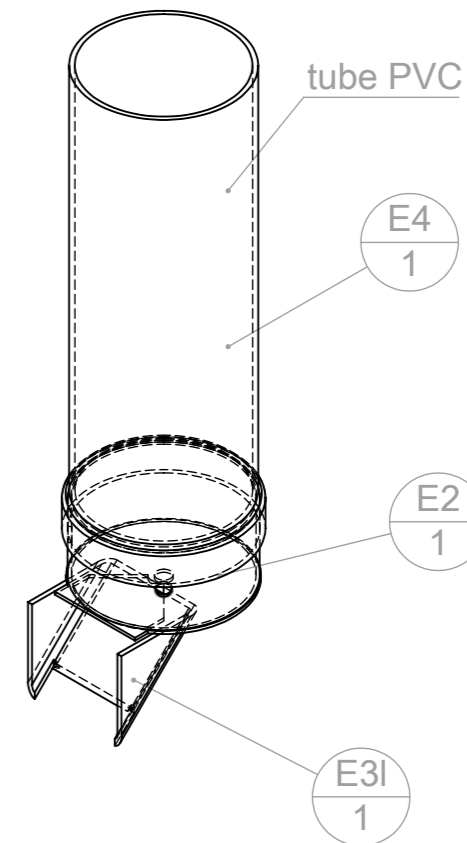
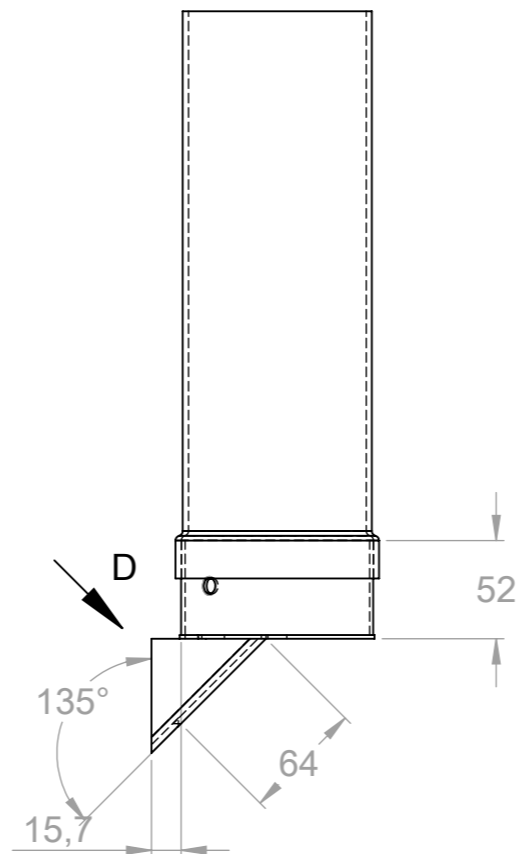
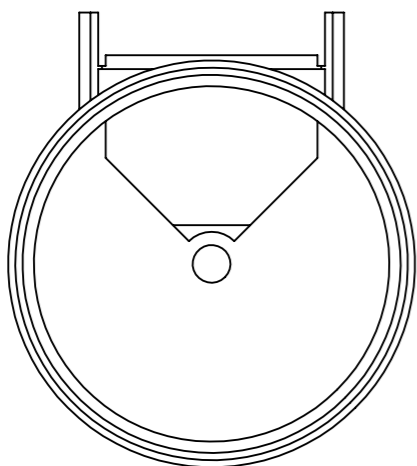

repère	Désignation	LONGUEUR	Quantité
E1	E1 réservoir engrais tôle inférieure canne à planter		1
E4	tube PVC Ø100	300	1
E3I	tube carré 70 x 3	85.46	1
E2	tube rond 101,6 x 2	50	1

pièce a découper dans un tube carré

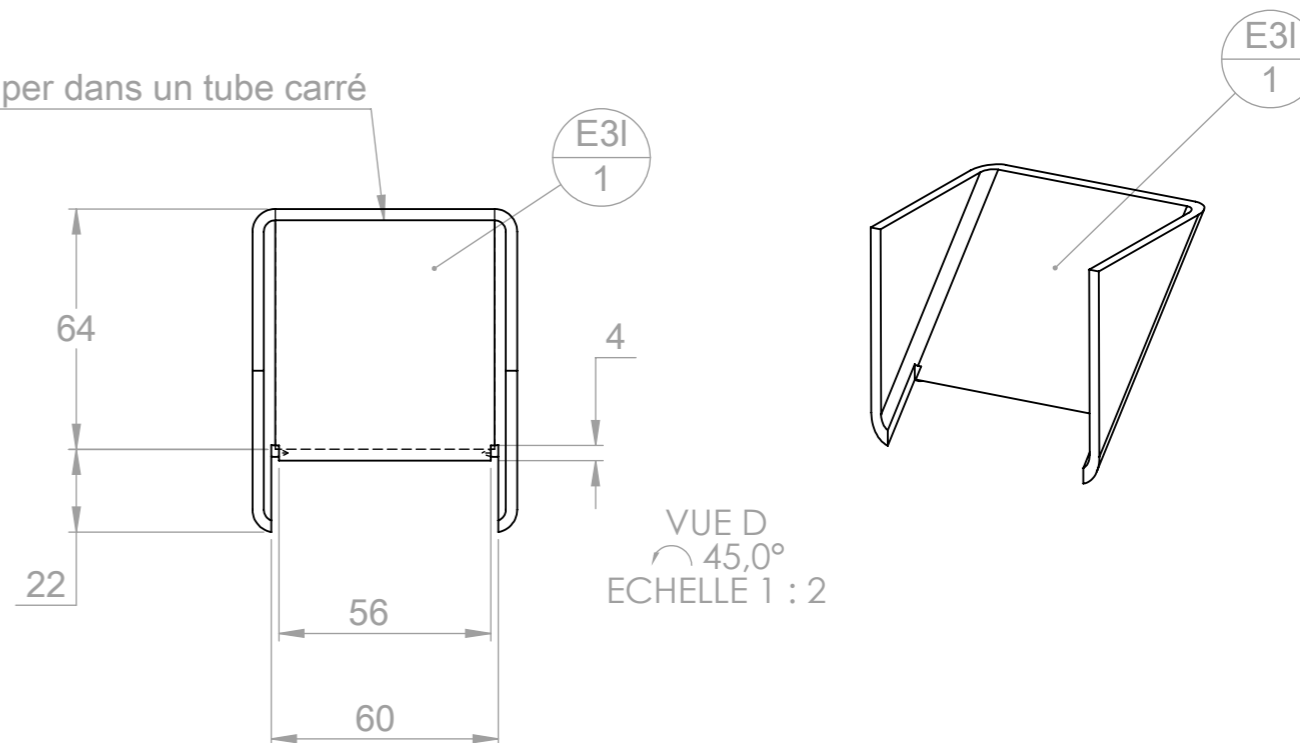

Outil	canne a planter guadeloupe			L'atelier paysan	
Date	04/07/2019	Version	1.2.3		page n° 10 / 14
Pièce	D-50		Qté		1



Pour la canne de 60, si le bec est en 70 x 3, alors, il faut utiliser les pièces ep 2

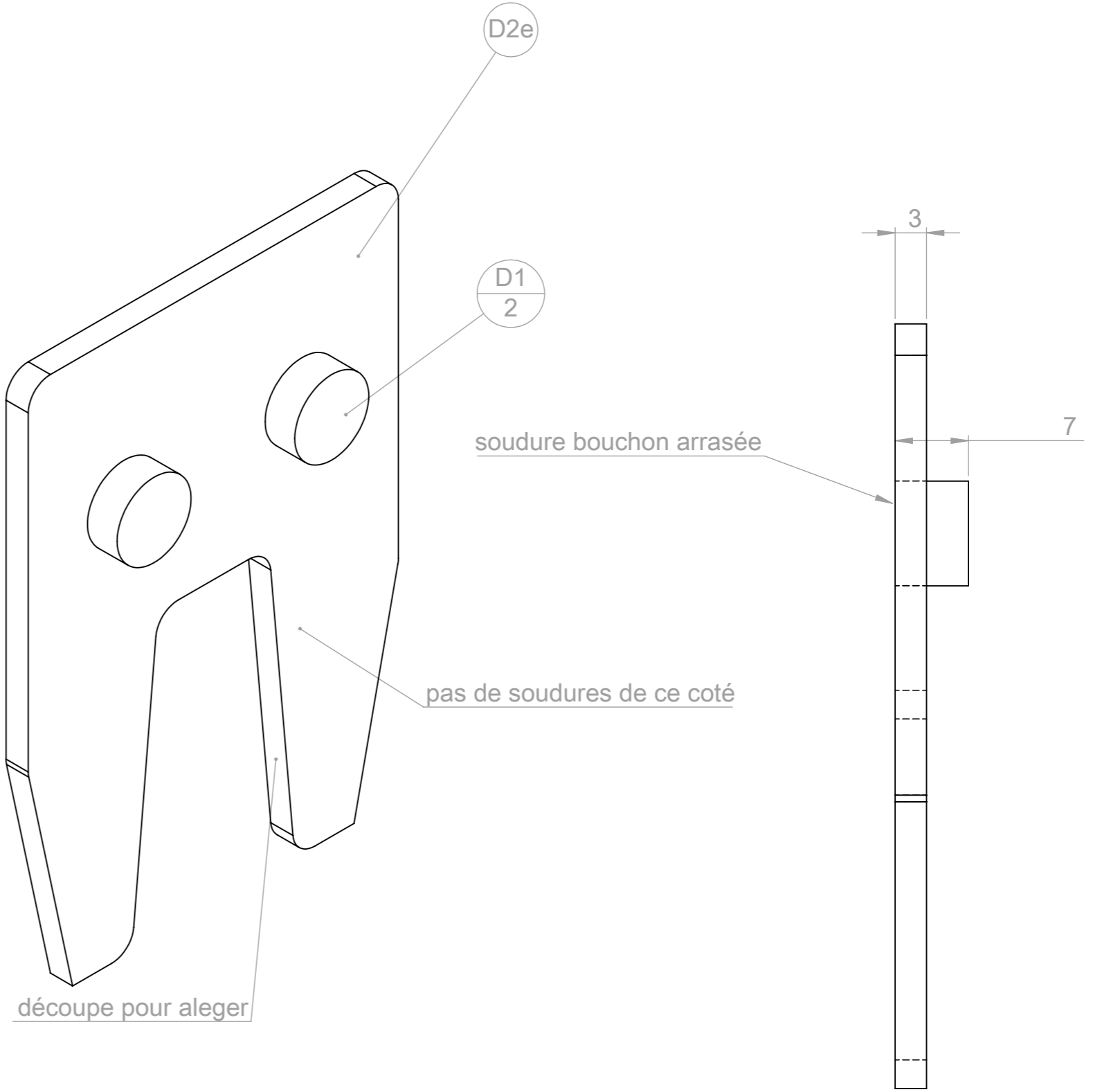
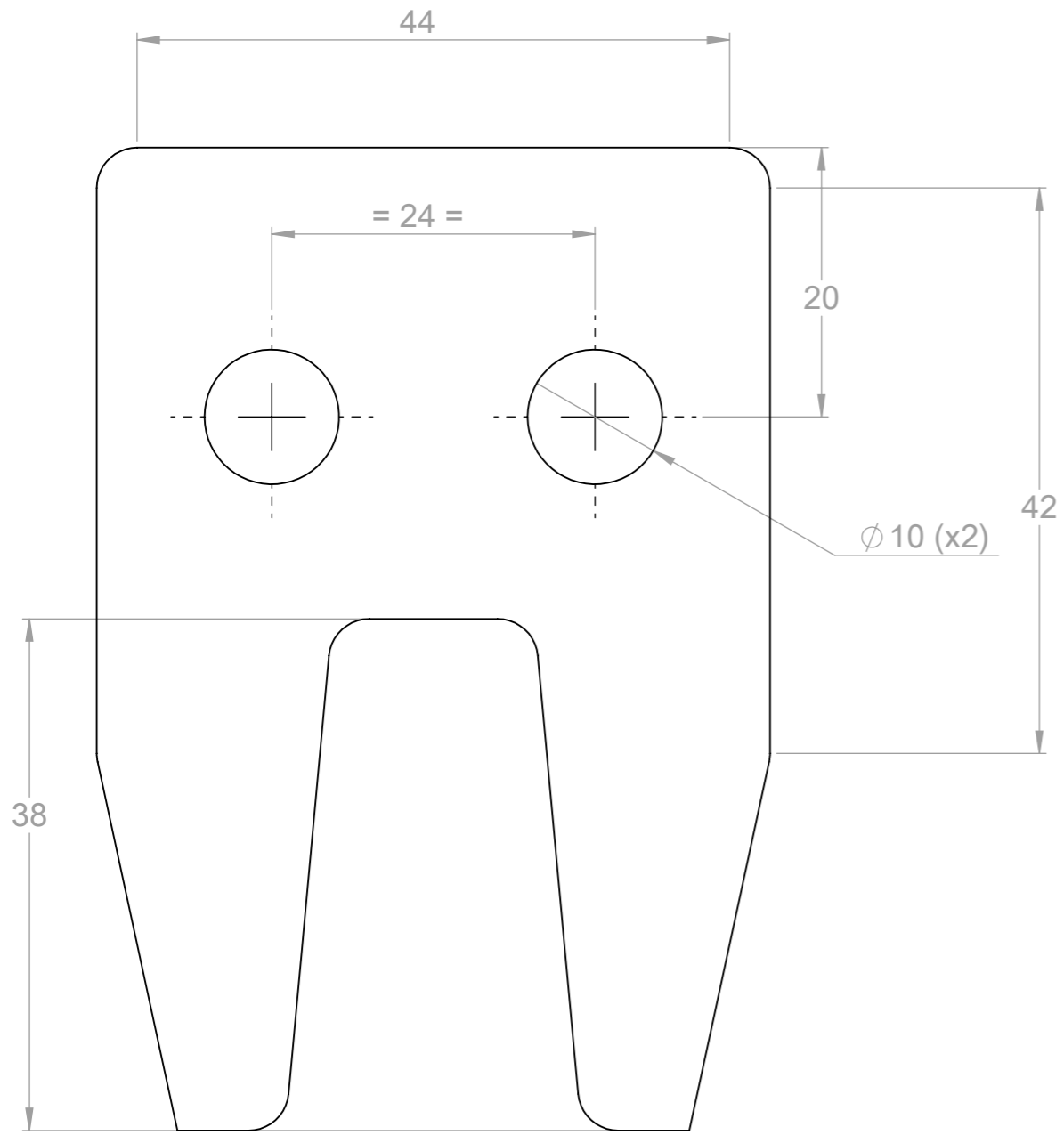

repère	Désignation	LONGUEUR	Quantité
D1	étiré rond Ø10	7	2
D2e	D2e plaque pivot canne à planter		1

Outil	canne a planter guadeloupe			L'atelier paysan	
Date	04/07/2019	Version	1.2.3		page n° 11 / 14
Pièce	D-60		Qté		1



Pour la canne de 60, si le bec est en 70 x 3, alors, il faut utiliser les pièces ep 2

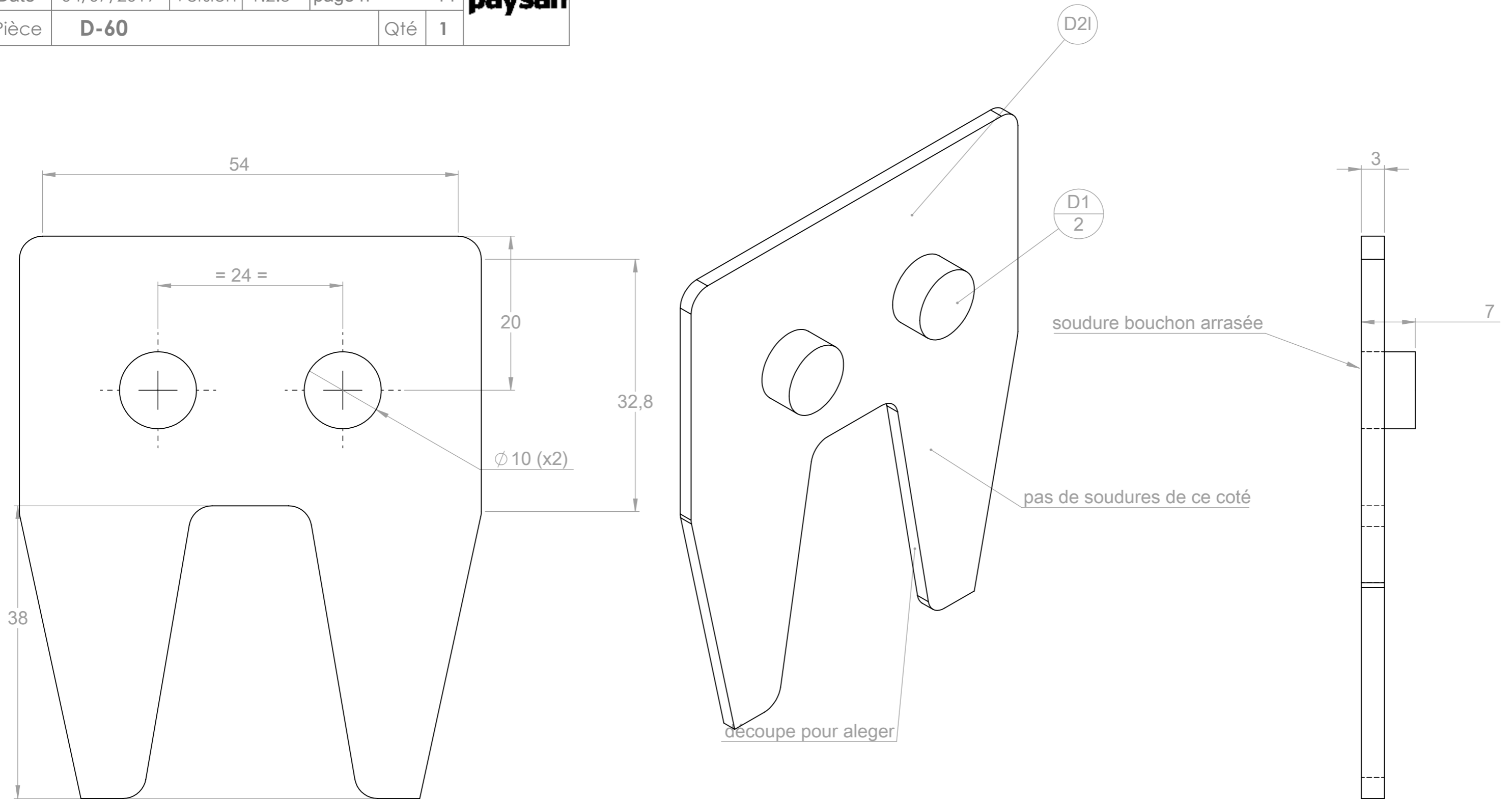

repère	Désignation	LONGUEUR	Quantité
D1	étiré rond Ø10	7	2
D2e	D2e plaque pivot canne à planter		1

Outil	canne a planter guadeloupe				
Date	04/07/2019	Version	1.2.3		page n° 12 / 14
Pièce	bielles et G		Qté		1

les bielles en tige filetée de M5 sont à former sur mesure.
 Elles sont bloquées par des écrous borgnes dans la poignée.
 Pour la rotule, on utilise un écrou borgne reperçé Ø4.2 de chaque coté du bec, bloqué par un contre écrou.

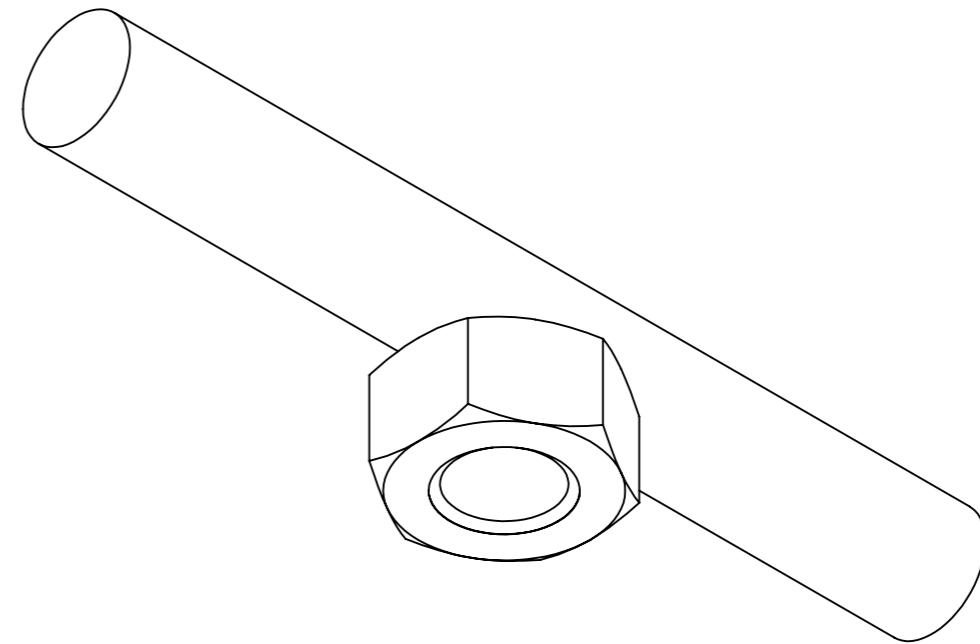
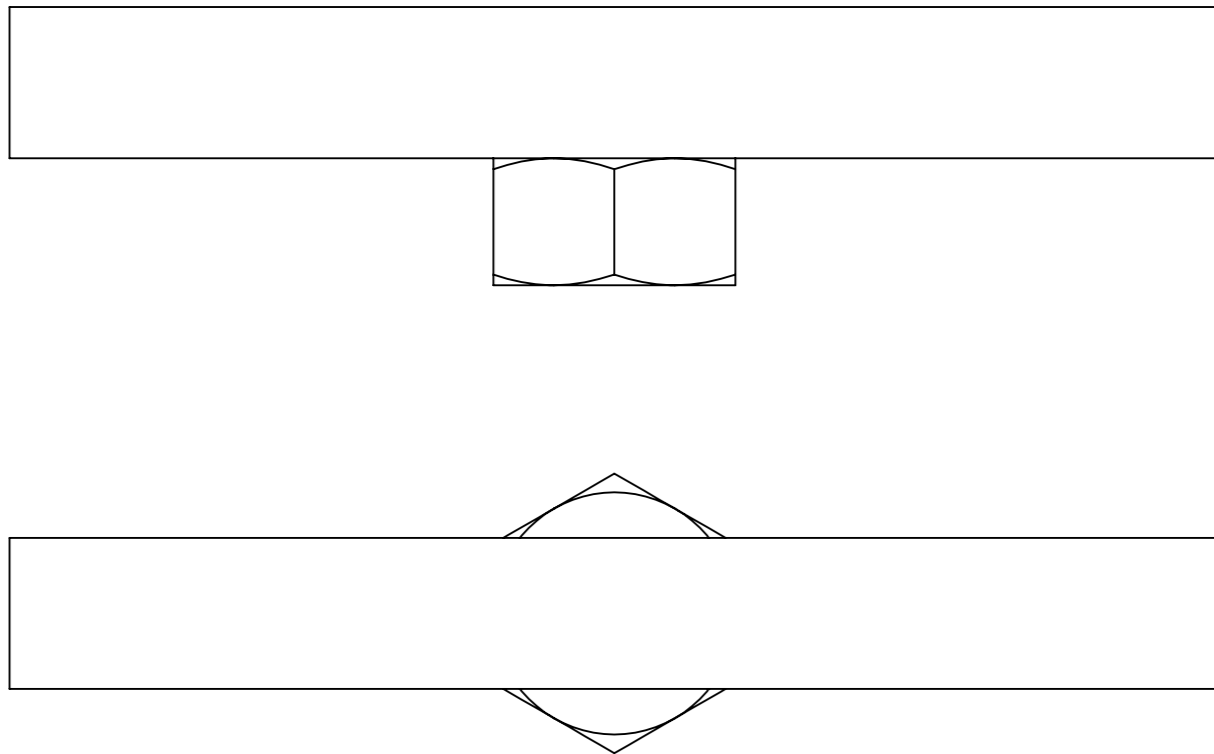

repère	Désignation	LONGUEUR	Quantité
G1	étiré rond Ø10	80	1
G2	ecrou M10 brut		1

H

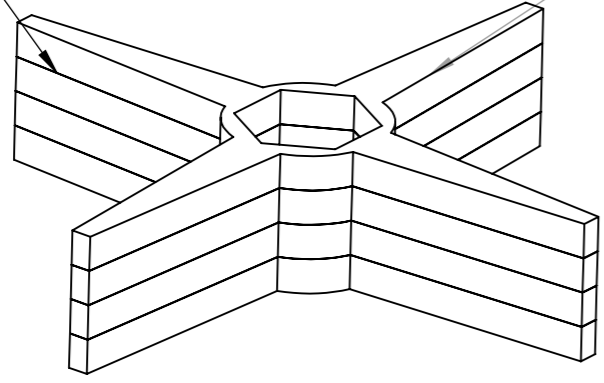

H1
4

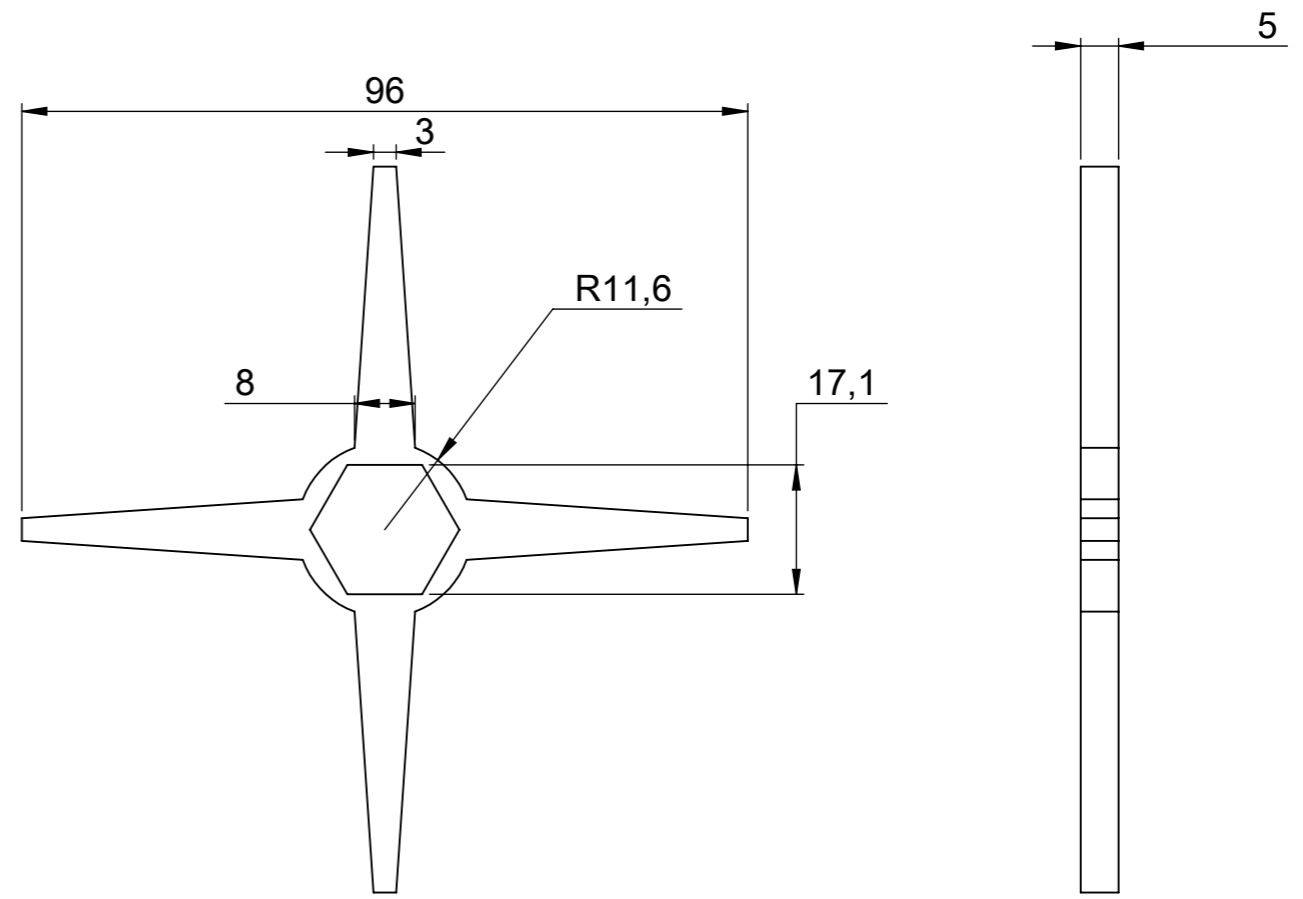

repère	Désignation	Quantité
H1	H1 distributeur canne à planter	4

I

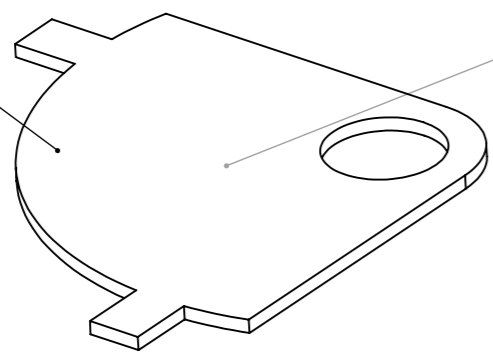

I1
1

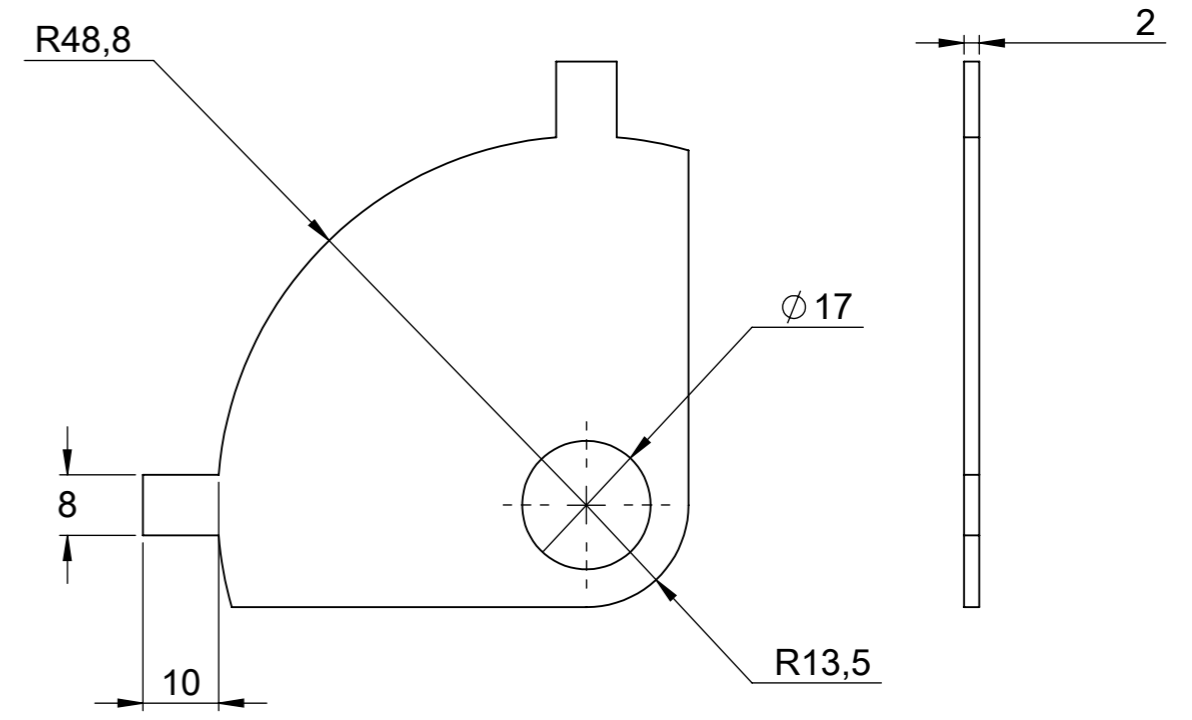

repère	Désignation	Quantité
I1	I1 distributeur canne à planter	1

Outil	canne a planter guadeloupe			
Date	04/07/2019	Version	1.2.3 page n° 14 / 14	
Pièce	Contributions		Qté 1	



Les travaux pour réaliser la présente mise à jour ont bénéficié d'une contribution des collectivités publiques :



Cette action est cofinancée par le Fonds européen agricole pour le développement rural : l'Europe investit dans les zones rurales.



Cette mise à jour, comme les précédentes, a bénéficié de la contribution bénévole et décisive des nombreux(ses) paysan(ne)s, membres formels ou informels du collectif L'Atelier Paysan.



Les Agriculteurs **BIO** de l'Ain, l'Isère, la Savoie et la Haute-Savoie

