

Outil	Brouette à foin				
Date	08/04/2020	Version	1.0	page n° 1 / 8	
Pièce	Préambule			Qté 1	

Avant de commencer



La présente version est le résultat des évolutions par l'usage, d'expérimentations paysannes quotidiennes, des ajustements pratiques issus des retours des participants aux nombreuses formations et journées de terrain collectives.

L'autoconstruction de votre outil à l'aide de ce tutoriel n'est que le début de votre aventure. Si cette machine est pertinente en l'état pour de nombreux contextes, vous allez devoir l'adapter, la régler, la modifier pour l'ajuster à votre projet agronomique, vos itinéraires techniques, vos conditions pédo-climatiques. Vous allez donc faire vivre cette machine.

Félicitations, vous êtes en passe de devenir constructeur d'outils et machines agricoles homologué CE! Renseignez-vous sur vos responsabilités légales sur notre site: des outils paysans\techniques et réglementations. (<https://www.latelierpaysan.org/Techniques-et-reglementations>)

Merci de nous faire parvenir vos retours, vos découvertes, vos réussites. Vos expériences individuelles, vos tâtonnements de terrain viendront enrichir le pot commun paysan, sous même licence libre que les présents plans.

<http://www.latelierpaysan.org/>

<http://forum.latelierpaysan.org>

Outil	Brouette à foin				
Date	08/04/2020	Version	1.0		page n° 2 / 8
Pièce	Nomenclature générale		Qté		1

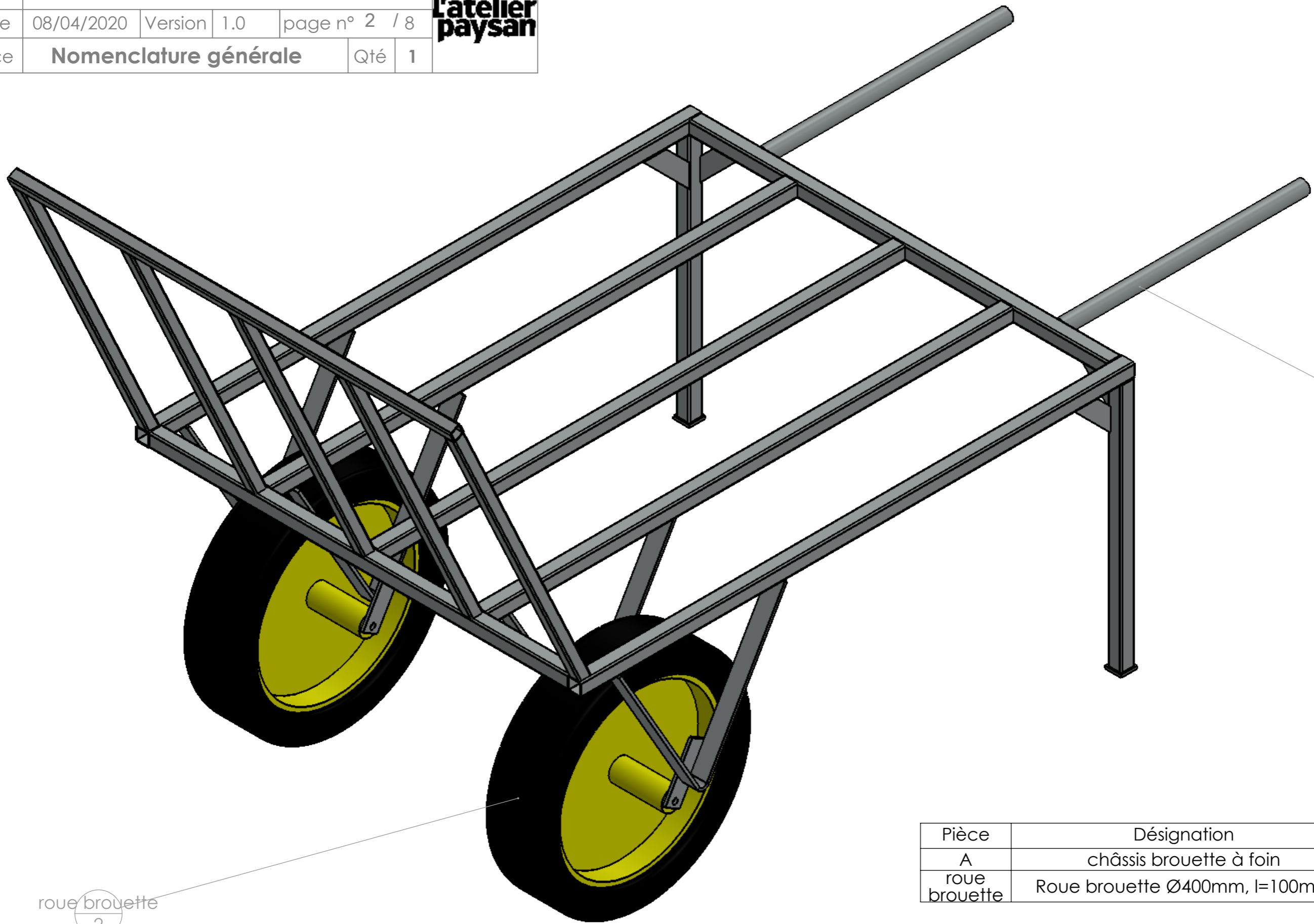

roue brouette
2

Pièce	Désignation	Qté
A	châssis brouette à foin	1
roue brouette	Roue brouette Ø400mm, l=100mm	2

Outil	Brouette à foin			L'atelier paysan	
Date	08/04/2020	Version	1.0		page n° 3 / 8
Pièce	Encombrement		Qté		1

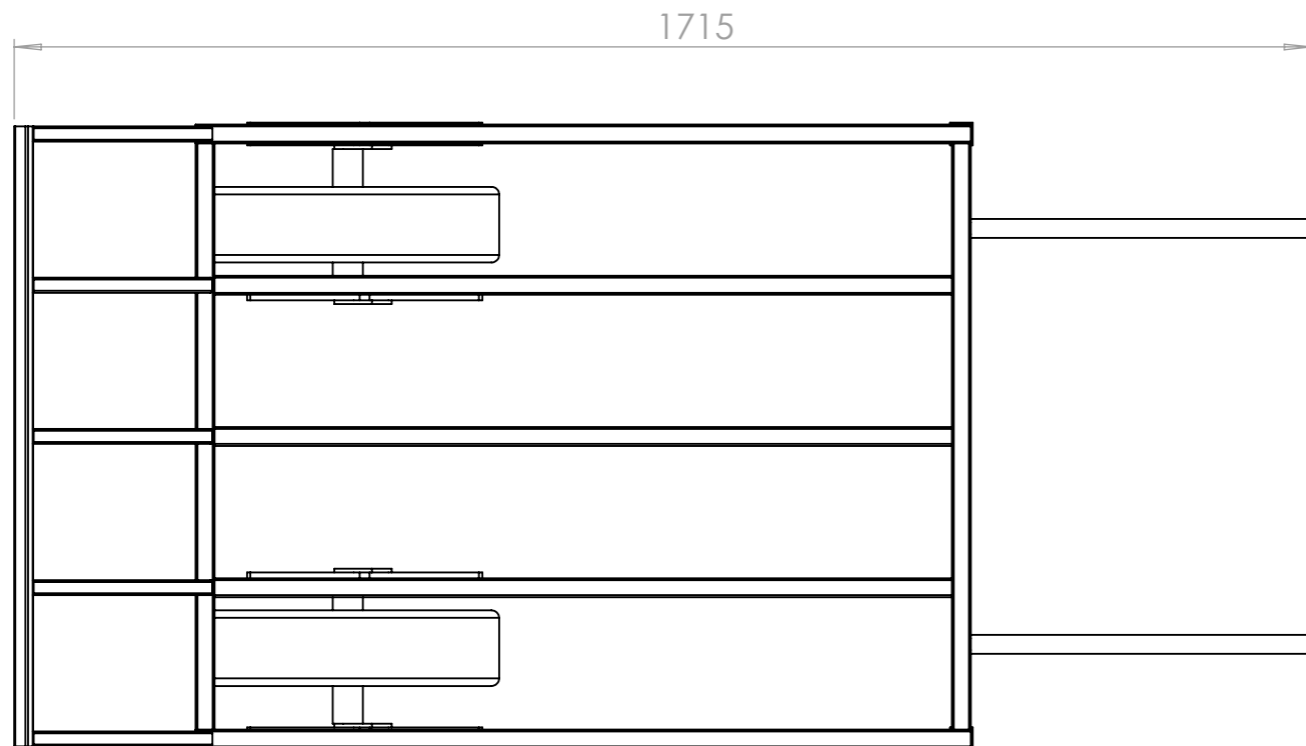
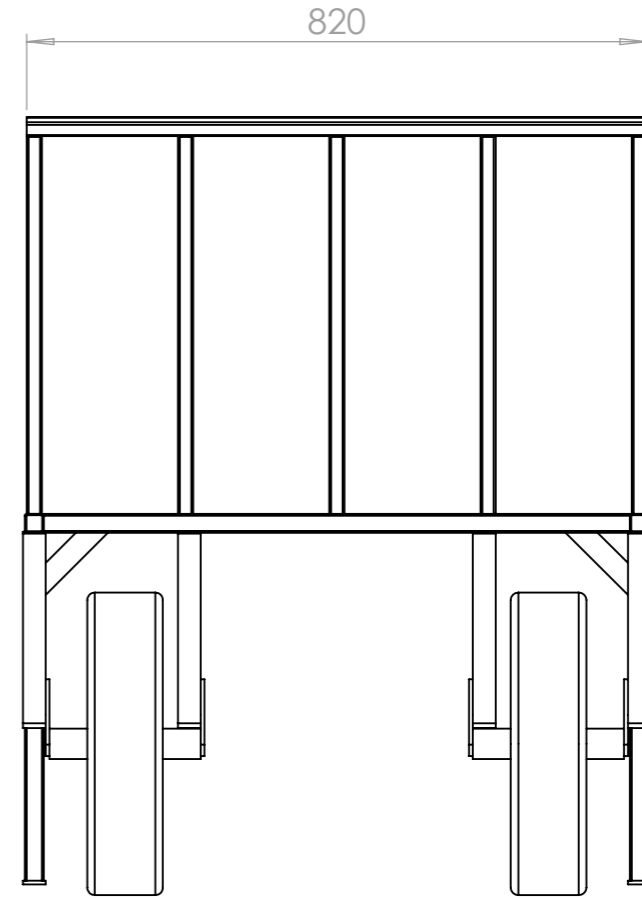
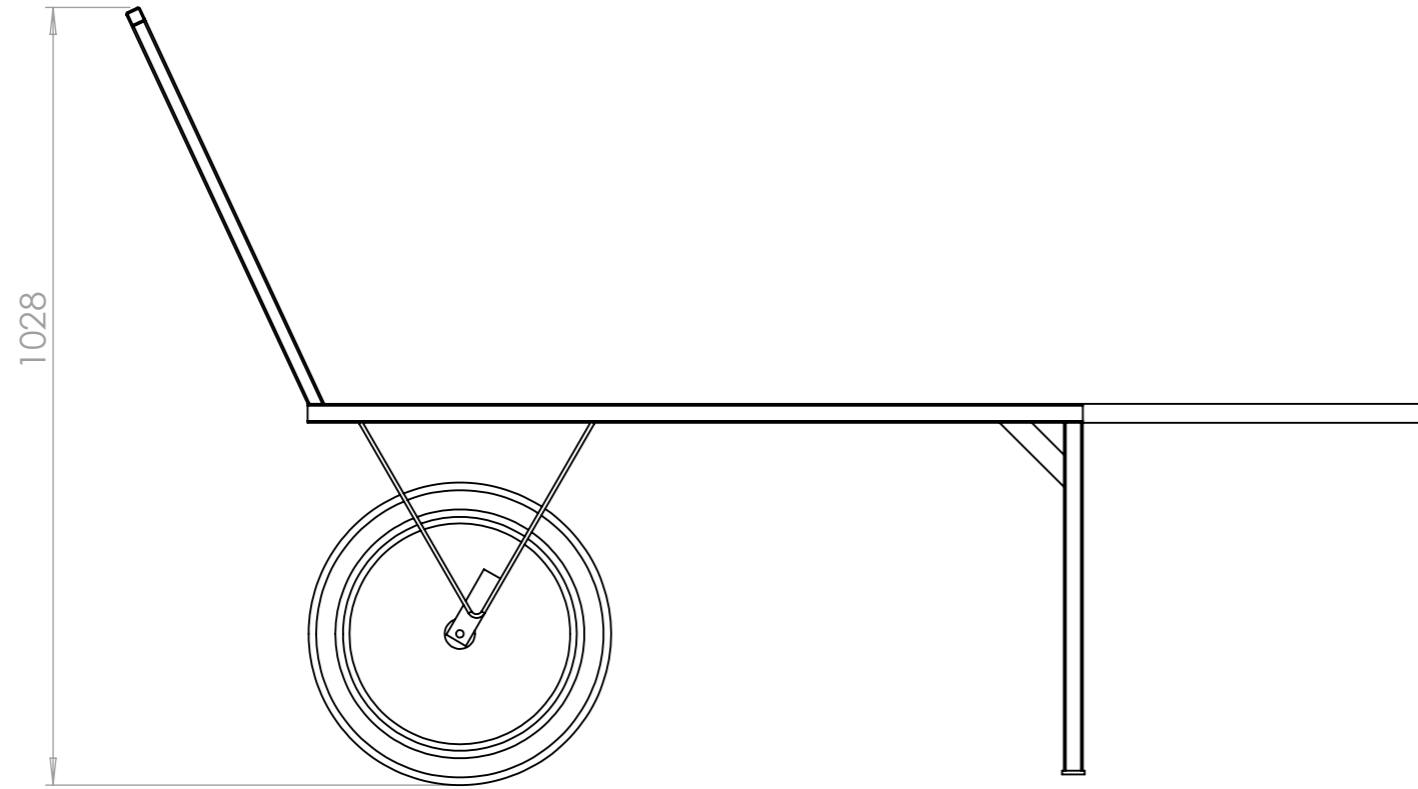

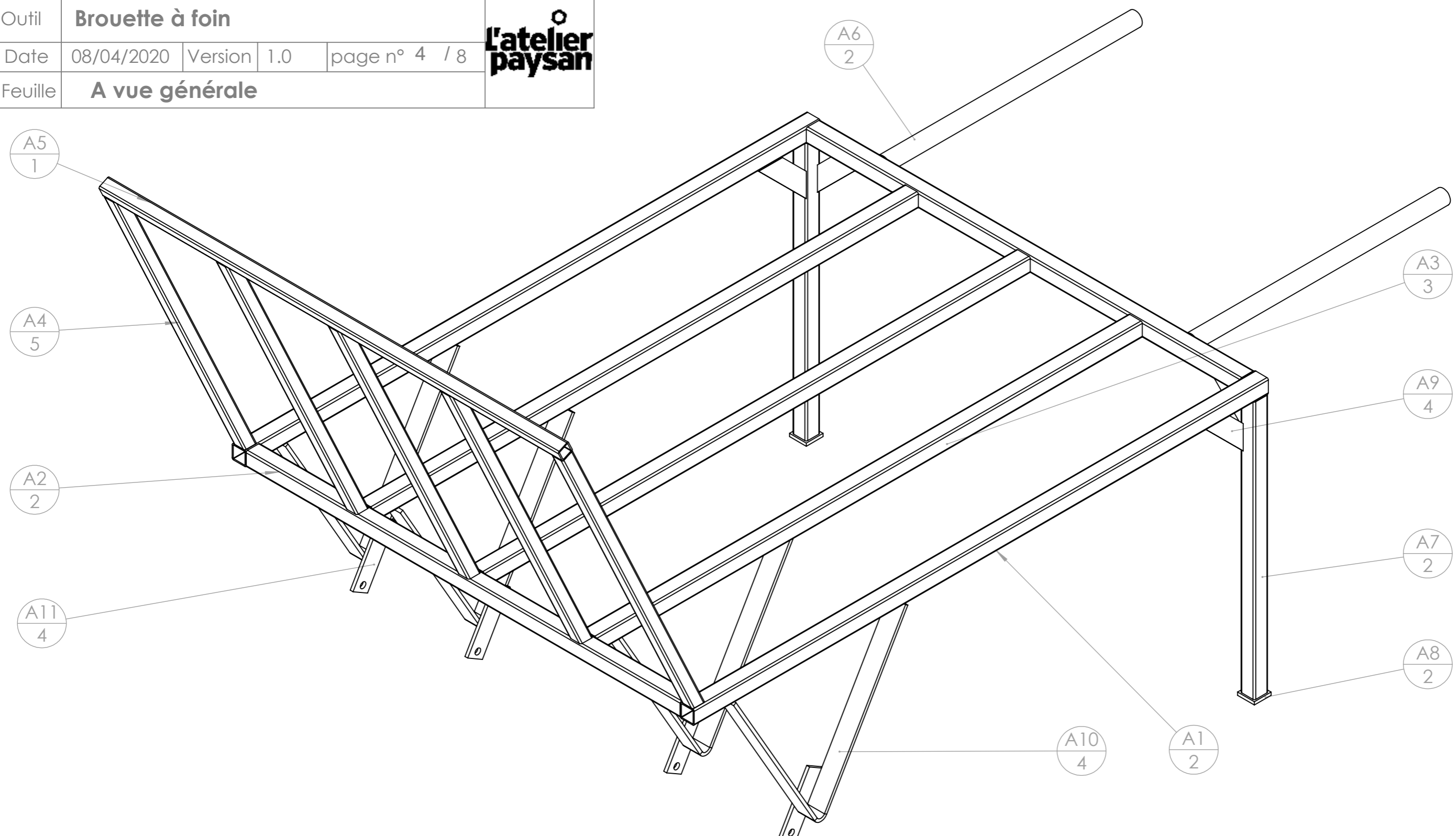

repère	Désignation	ANGLE1	ANGLE2	p	LONGUEUR	Quantité
A1	Tube carré 25 x 2	0	0		1025	2
A2	Tube carré 25 x 2	0	0		775	2
A3	Tube carré 25 x 2	0	0		975	3
A4	Tube carré 20 x 2	25	0		559	5
A5	Tube carré 20 x 2	0	0		820	1
A6	tube rond 25 x 2	0	0		450	2
A7	Tube carré 25 x 2	0	0		460	2
A8	Fer plat 30 x 5	0	0		30	2
A9	Fer plat 30 x 5	45	45		120	4
A10	Fer plat 30 x 5	0	0		600	4
A11	Fer plat 30 x 5	0	0	10	100	4

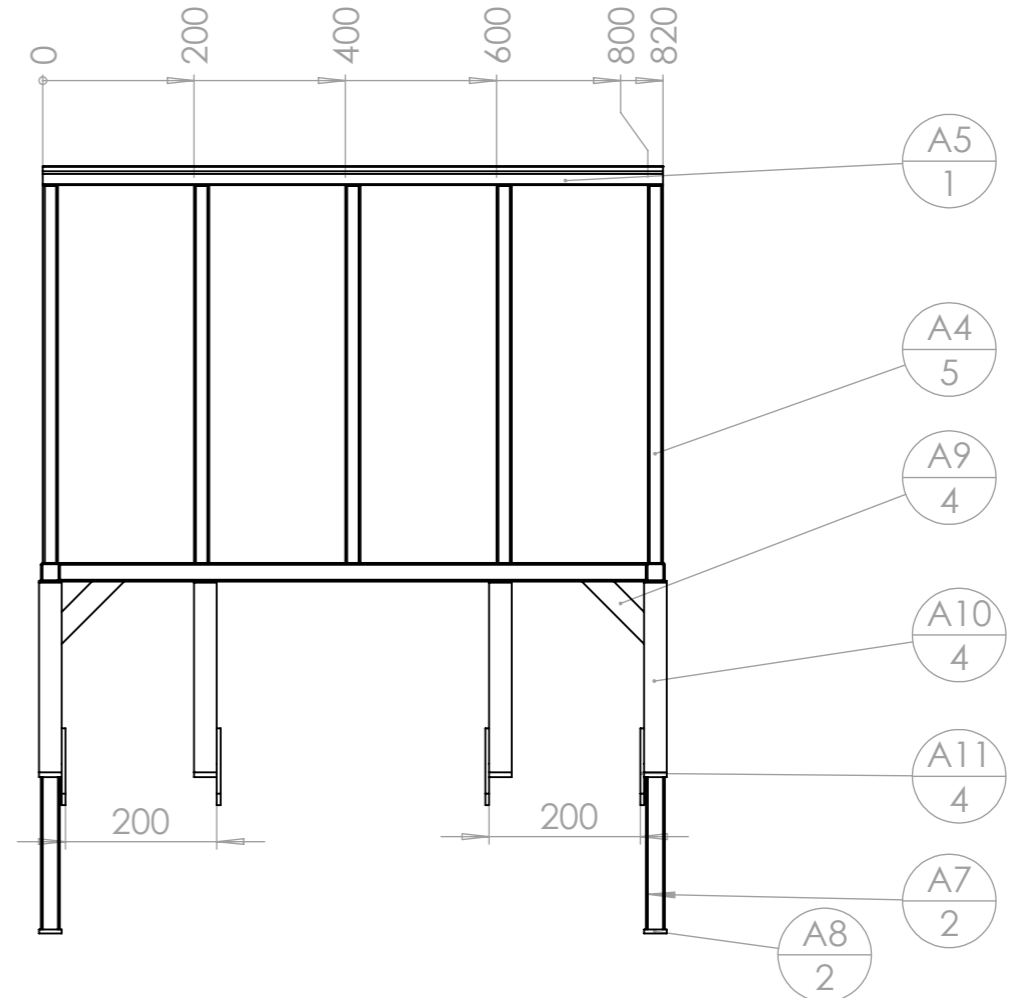
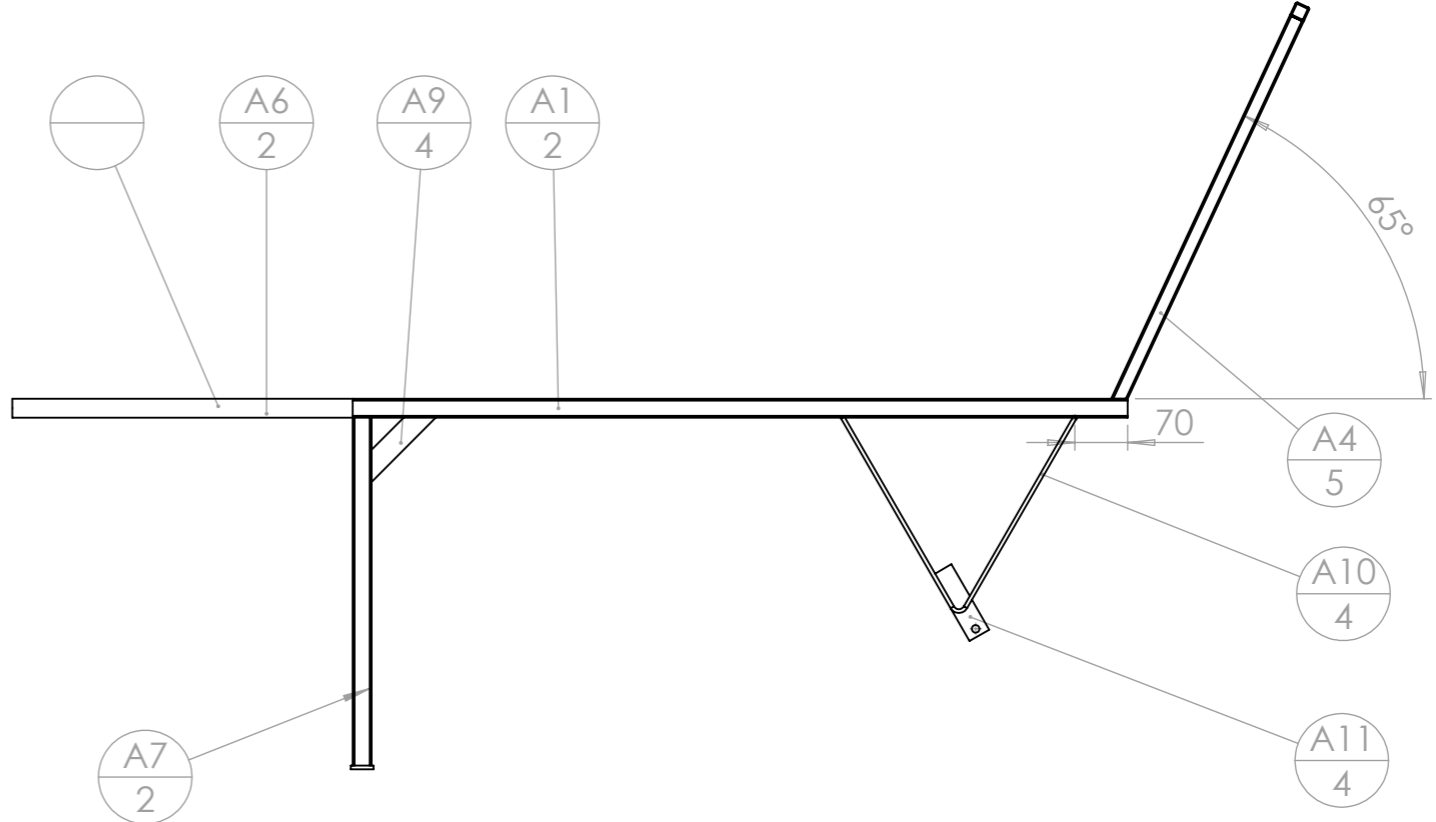
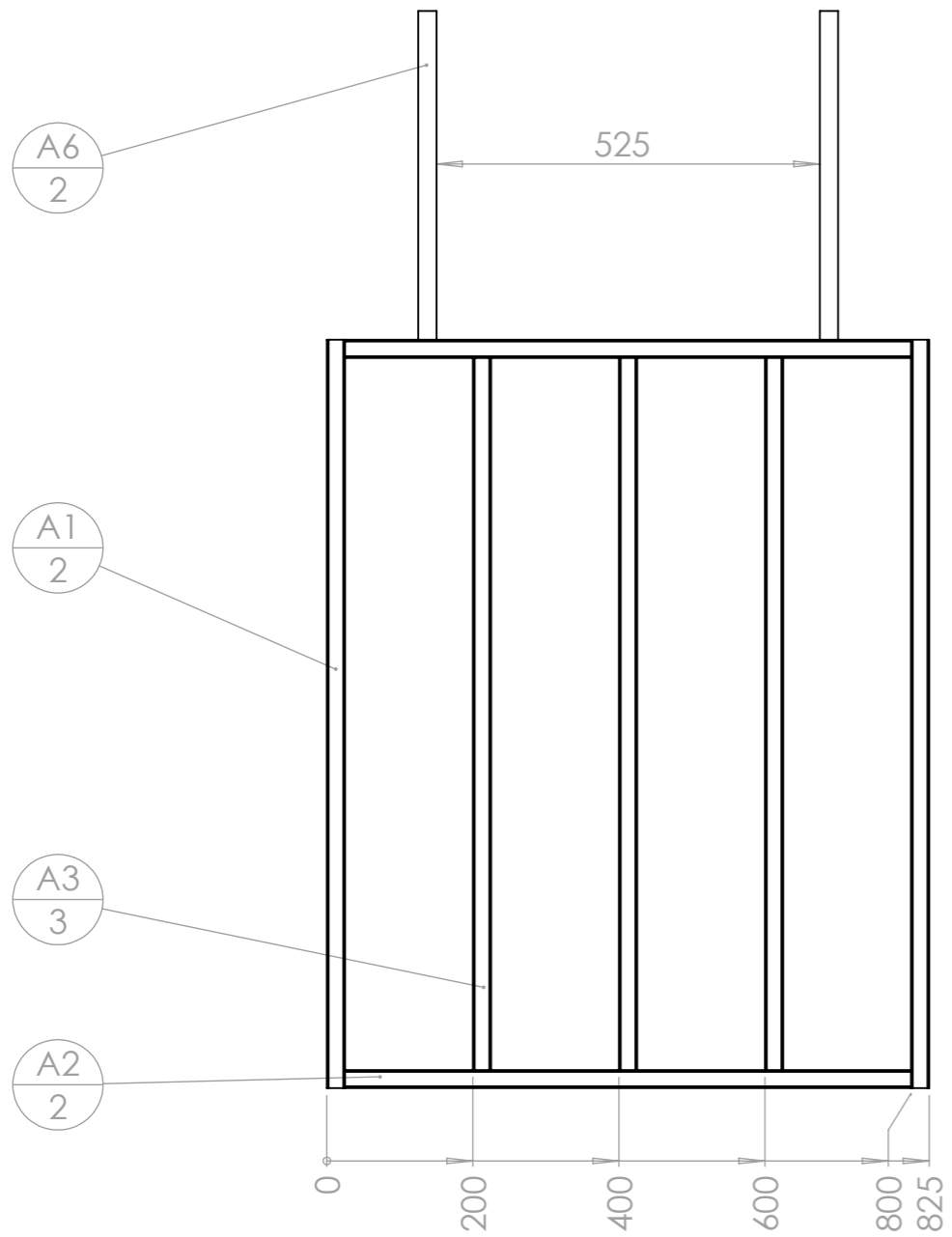

Outil	Brouette à foin		
Date	08/04/2020	Version	1.0
Feuille	A10 - A11		

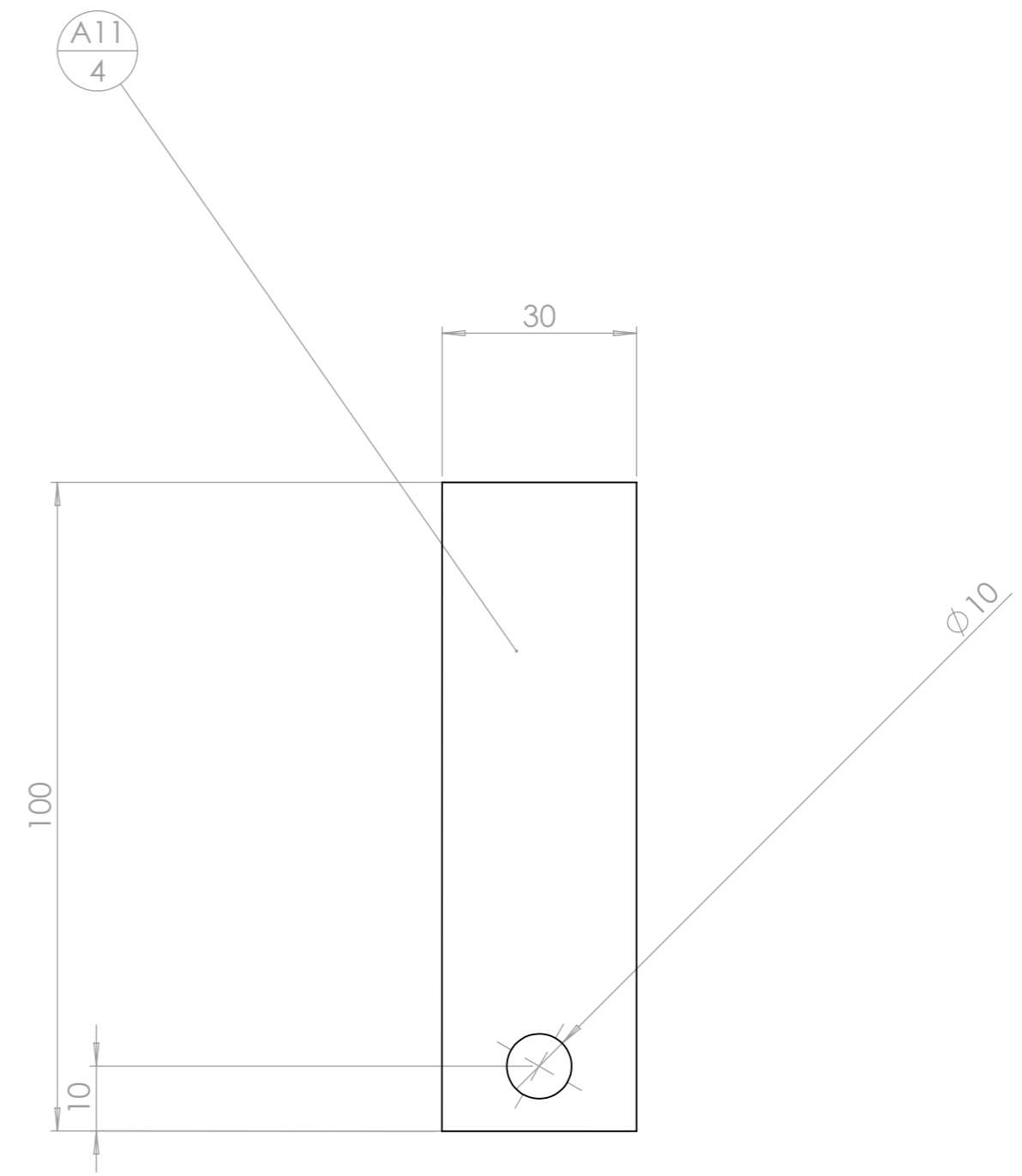
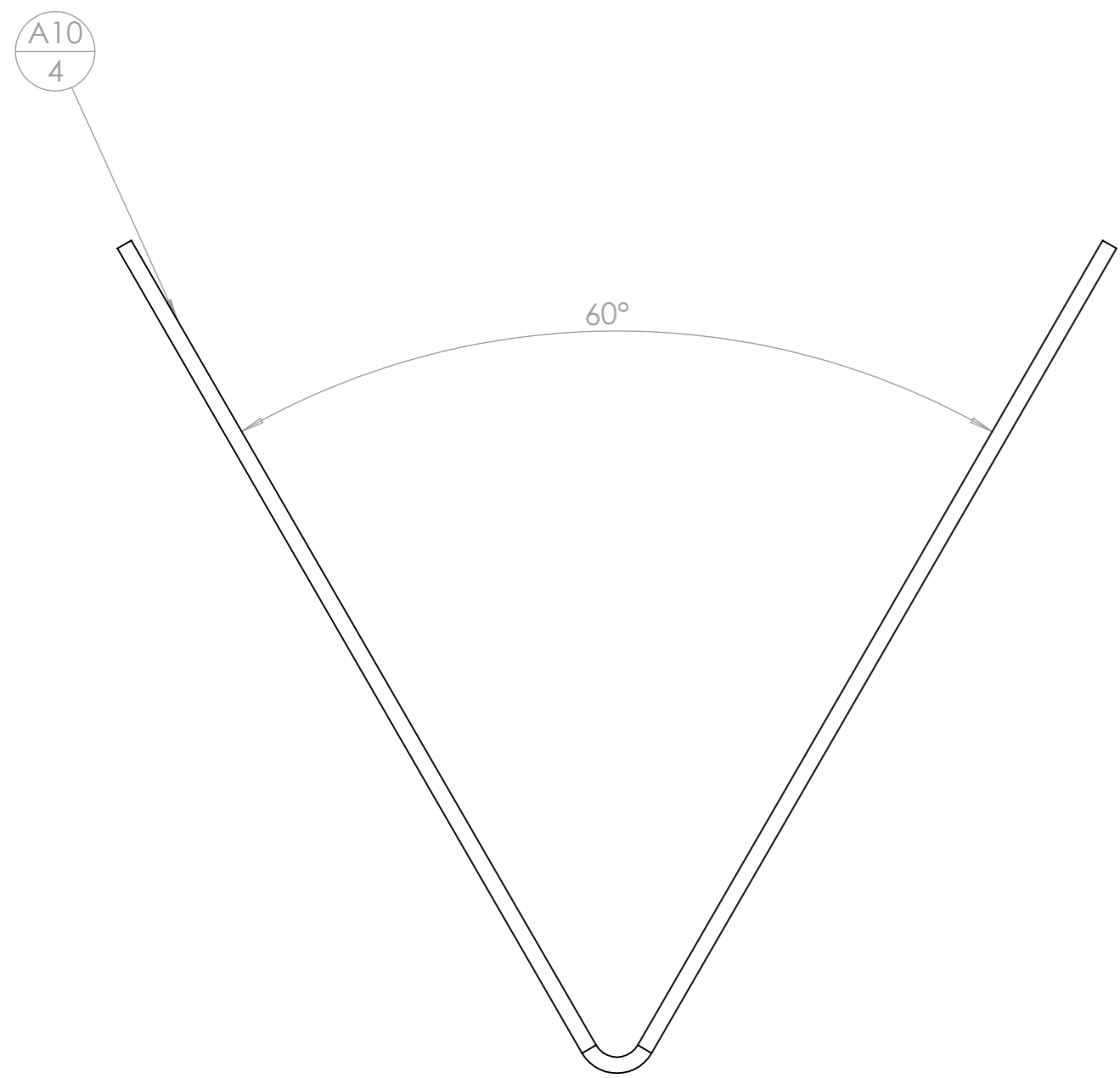

Pour former la pièce :
 Disquer légèrement le centre du fer plat (300 du bord)
 pour faciliter le pliage, puis plier à l'étau.
 Il faut faire attention à obtenir quatre pièces identiques.

Outil	Brouette à foin				
Date	08/04/2020	Version	1.0	page n° 7 / 8	
Pièce	Fournitures globales			Qté	

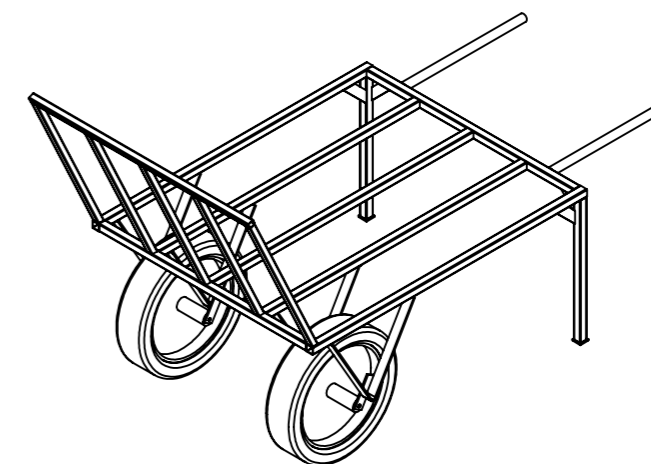

repère	Désignation	ANGLE1	ANGLE2	p	LONGUEUR	Quantité
roue brouette	Roue brouette Ø400mm, l=100mm					2
A1	Tube carré 25 x 2	0	0		1025	2
A2	Tube carré 25 x 2	0	0		775	2
A3	Tube carré 25 x 2	0	0		975	3
A4	Tube carré 20 x 2	25	0		559	5
A5	Tube carré 20 x 2	0	0		820	1
A6	tube rond 25 x 2	0	0		450	2
A7	Tube carré 25 x 2	0	0		460	2
A8	Fer plat 30 x 5	0	0		30	2
A9	Fer plat 30 x 5	45	45		120	4
A10	Fer plat 30 x 5	0	0		600	4
A11	Fer plat 30 x 5	0	0	10	100	4

Outil	Brouette à foin				
Date	08/04/2020	Version	1.0	page n° 8 / 8	
Pièce	Contributions			Qté 1	



Les travaux pour réaliser la présente mise à jour ont bénéficié d'une contribution des collectivités publiques :



Cette action est cofinancée par le Fonds européen agricole pour le développement rural : l'Europe investit dans les zones rurales.



Cette mise à jour, comme les précédentes, a bénéficié de la contribution bénévole et décisive des nombreux(ses) paysan(ne)s, membres formels ou informels du collectif L'Atelier Paysan.

