

Étapes et astuces :
 - Prévoir des fraises M15 et M 12 assez longues pour percer les deux faces en même temps.

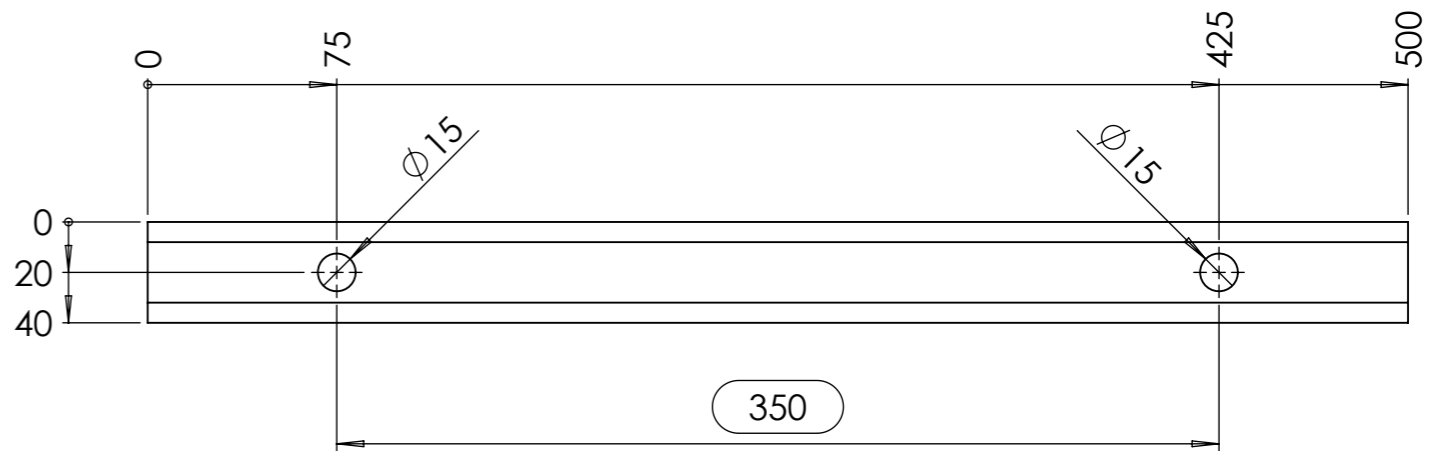

repère	Désignation	ANGLE1	ANGLE2	p	LONGUEUR	Quantité
B1	tube carré 40 x 4	0°	0°	8x Ø15 ; 4x Ø12 ;	500	1

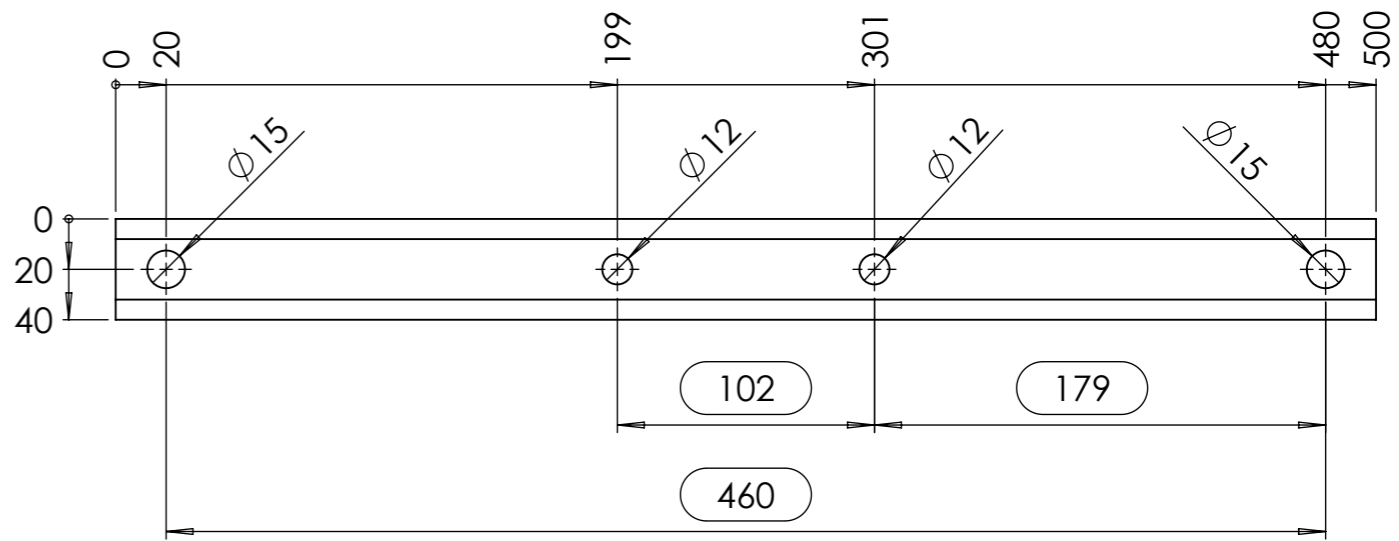
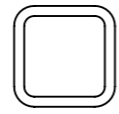
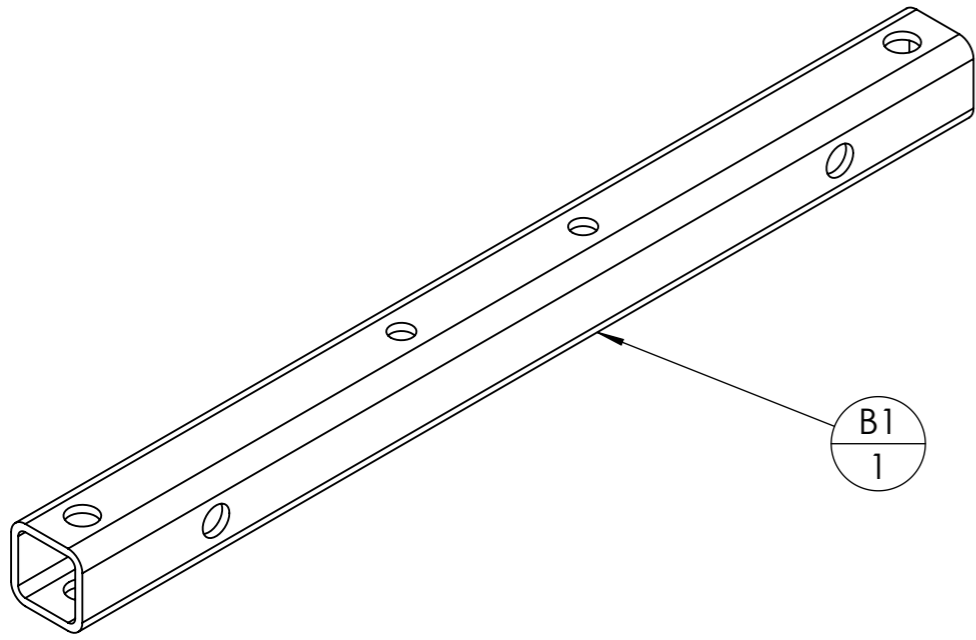
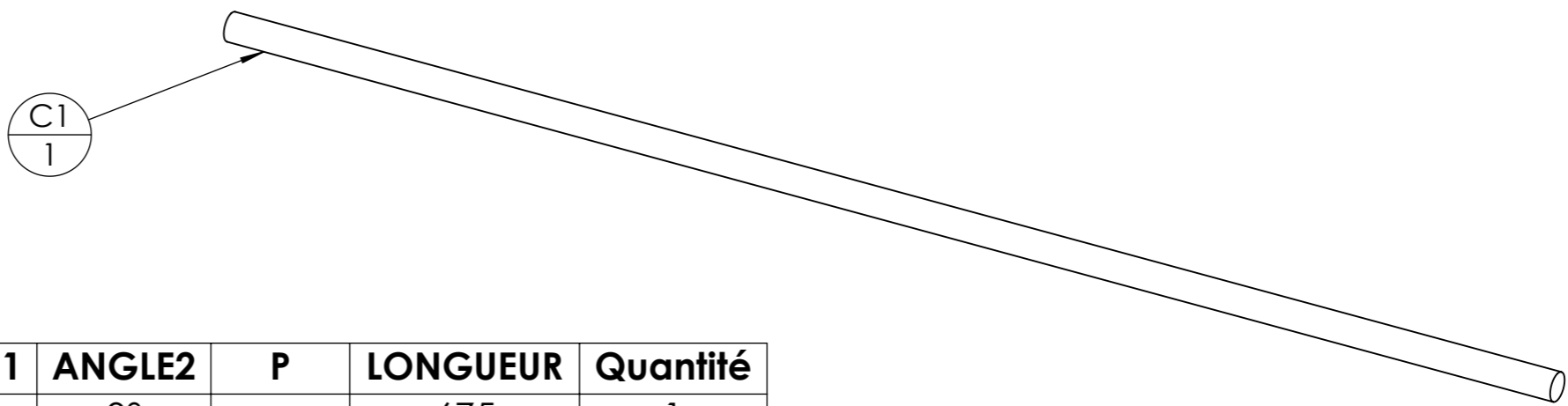

repère	Désignation	ANGLE1	ANGLE2	P	LONGUEUR	Quantité
C1	Tige filetée M14	0°	0°		675	1