

Outil	Moyeu BPOV			L'atelier paysan
Date	24/01/2023	Version	page n° 1 / 1	
Feuille	Moyeu BPOV			

Matériau : Tube acier S470 M ou MecaVal147M

Tolérances générales = +/- 0.2

Dégagement pour bague intérieure
du roulement si nécessaire

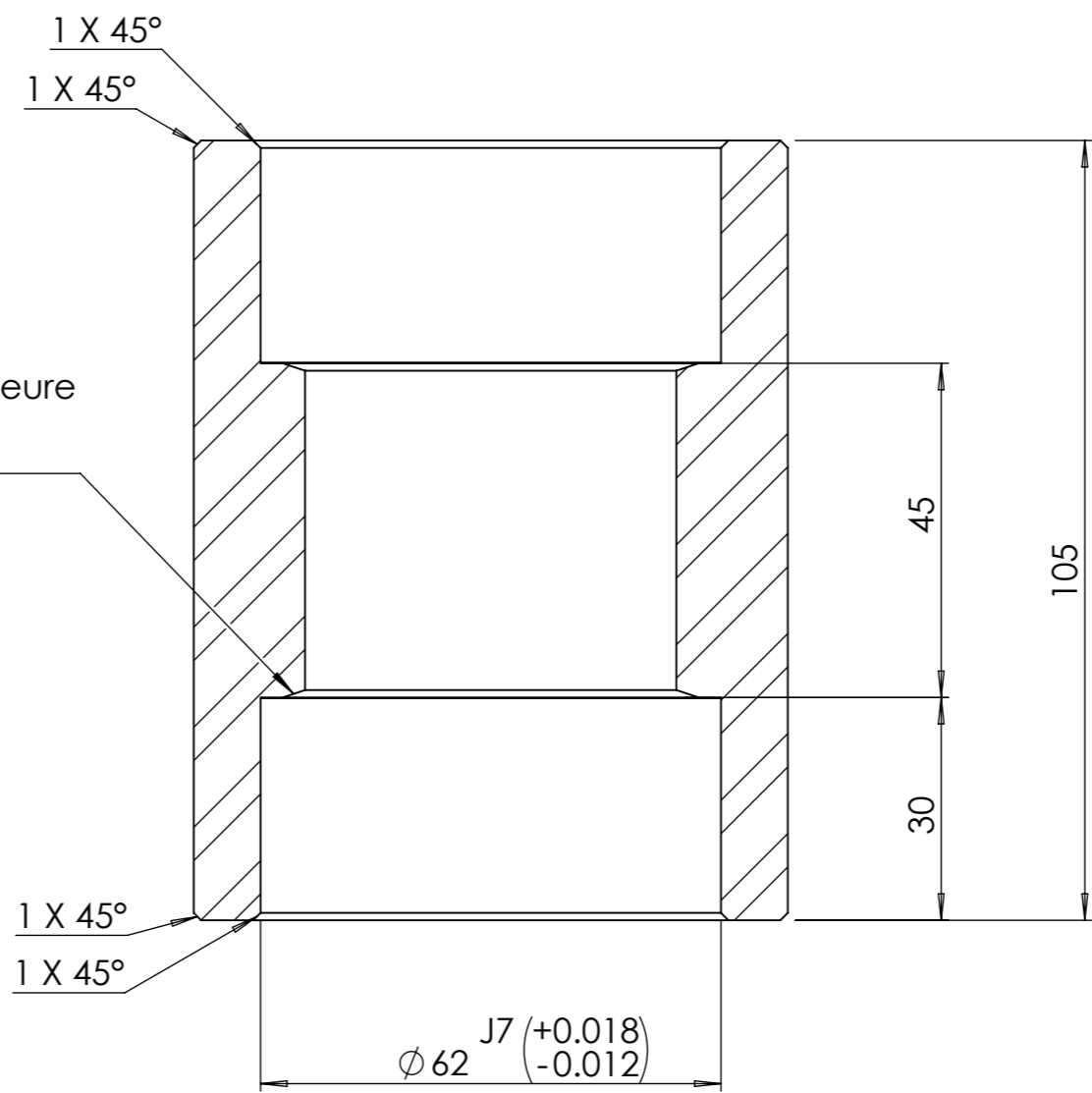
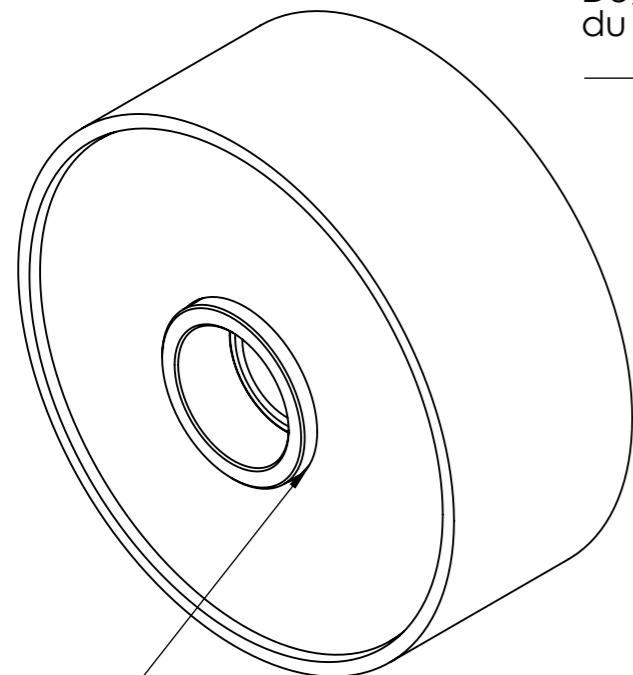

COUPE A-A
Echelle 1 : 1

Le moyeu est ensuite soudé sur deux
platinas laser, dont le diamètre intérieur
est de 81mm.

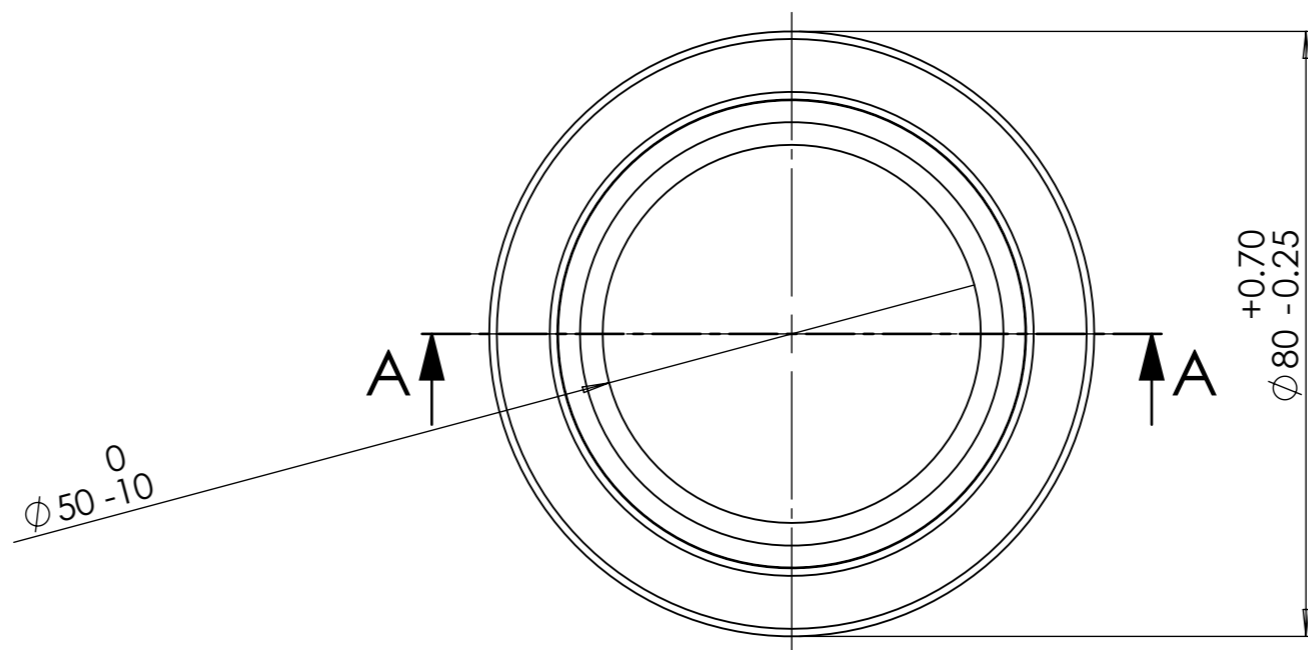
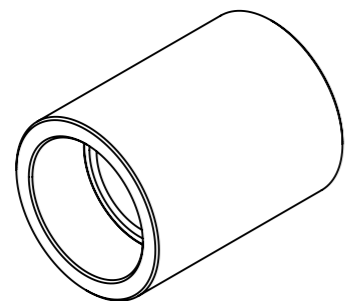

Le diamètre externe de $\phi 80^{+0.70}$
doit être usiné sur 15 mm min de
chaque côté de la pièce.