

Outil	Distributeur multigraine				
Date	27/08/2020	Version	1.0		page n° 12 / 15
Feuille	SAA1-SAB-SAC1e-I-I'				

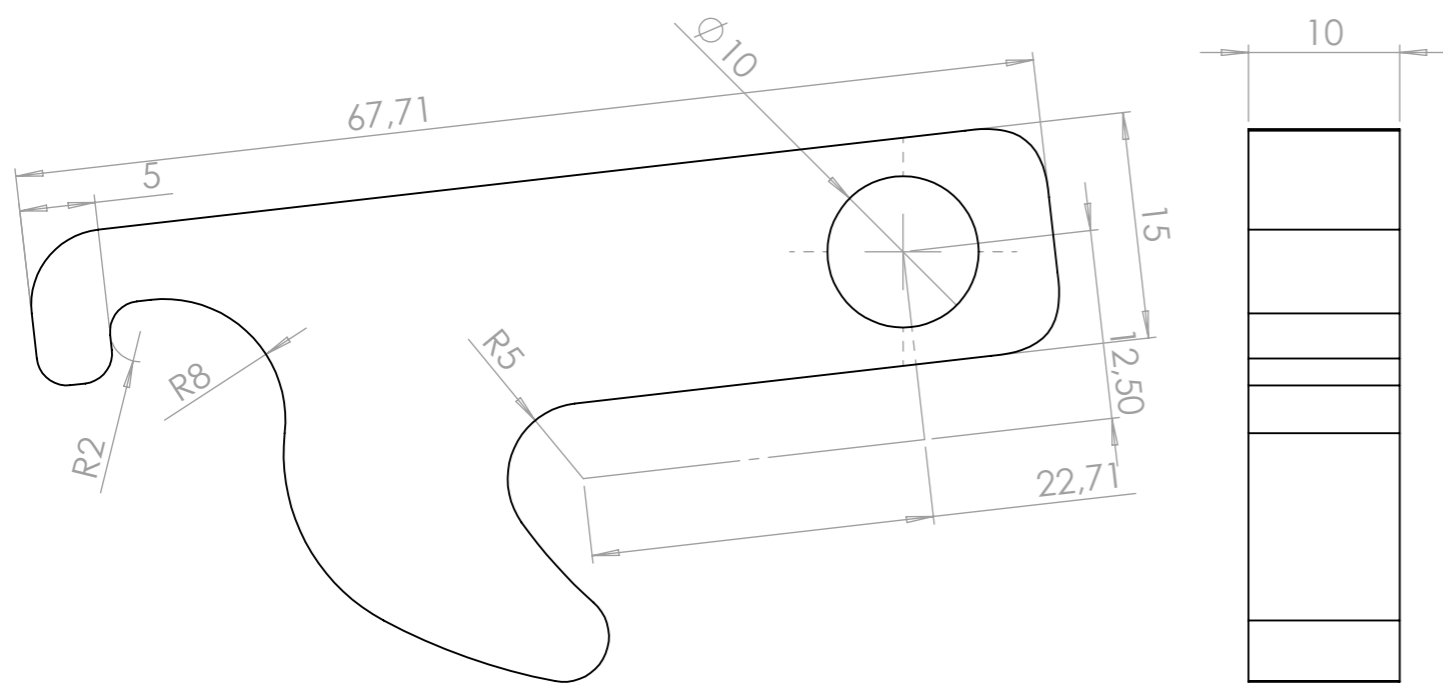

repère	Désignation	Quantité
SAA1	SAA1 loquet distributeur	1

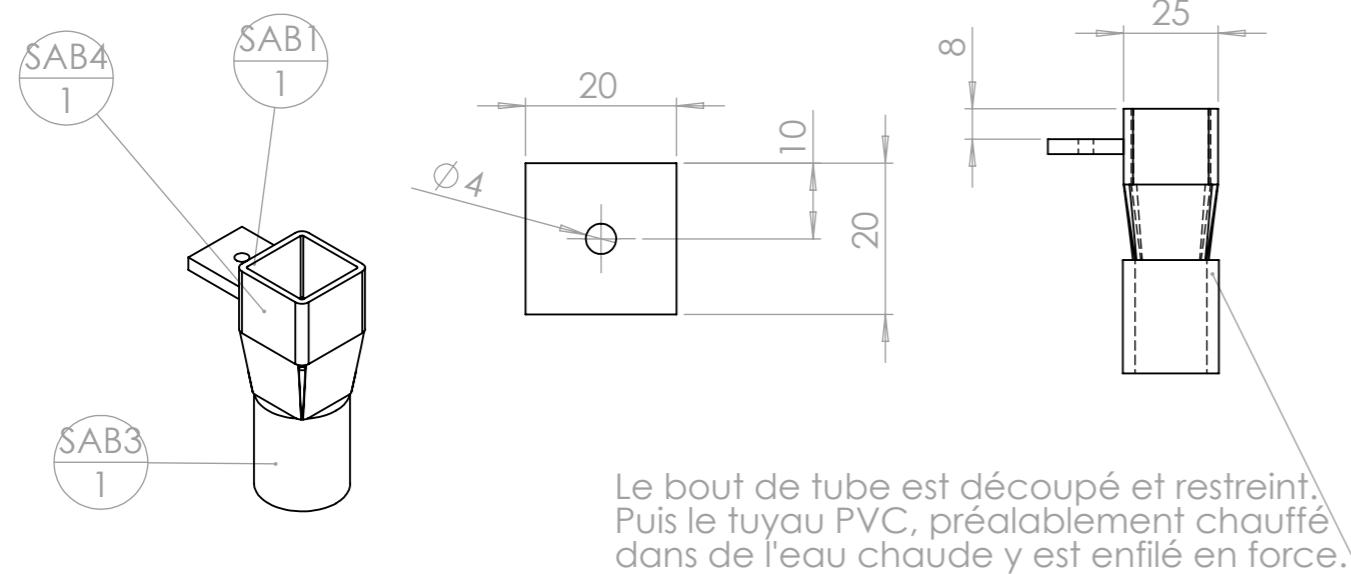

repère	Désignation	p	LONGUEUR	Quantité
SAB1	Fer plat 20 x 4	1x Ø4 ;	20	1
SAB2	Tube carré 25 x 2		20	1
SAB3	Tuyau PVC transparent Øint 19	1x Ø19 ;		1
SAB4	Tube carré 25 x 2		40	1

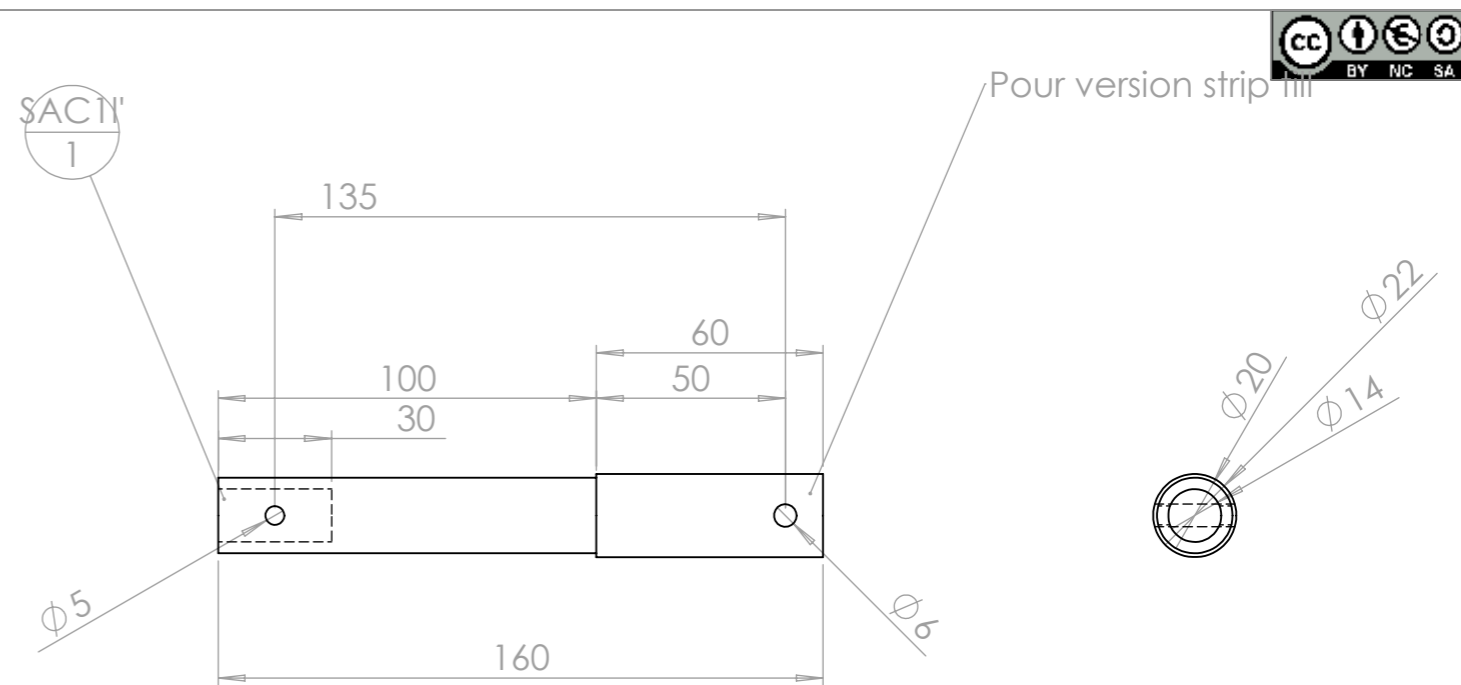

repère	Désignation	Quantité
SAC1I'	SAC1I' accouplement cylindre distributeur	1

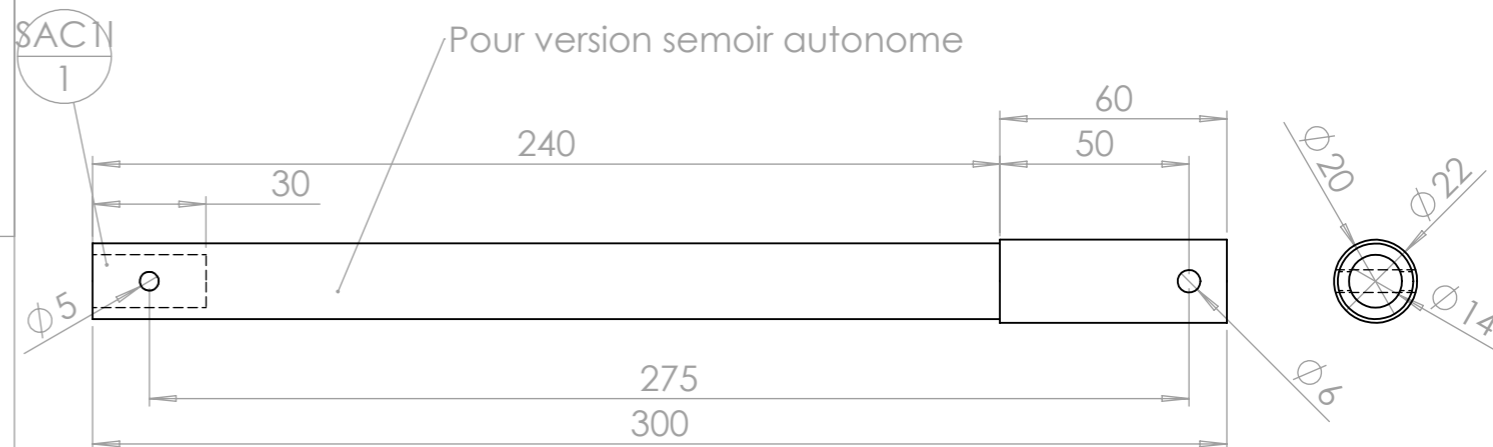

repère	Désignation	p	LONGUEUR	Quantité
SAC1I	SAC1I accouplement cylindre distributeur			1

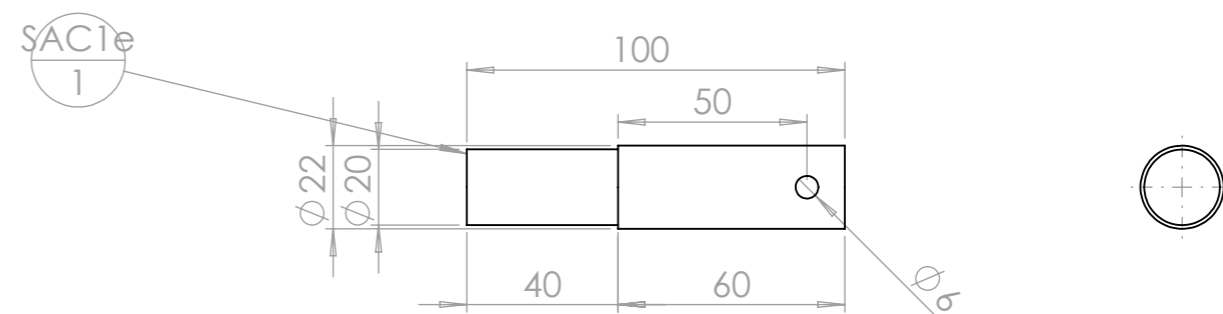

repère	Désignation	LONGUEUR	p	Quantité
SAC1e	SAC1e accouplement cylindre distributeur			1