

Outil	Herse étrille				
Date	12/02/2018	Version	1.1	page n° 5 / 7	
Pièce	Plan découpe laser			Qté	



Les pièces HA2, HA3 et HA4 sont réalisables avec du plat de 60x10 avec les plans suivants.

Une longueur de 4m permet de réaliser les 2xHA2, 1xHA3 et 6xHA4

HA2 : plat flanc herse étrille

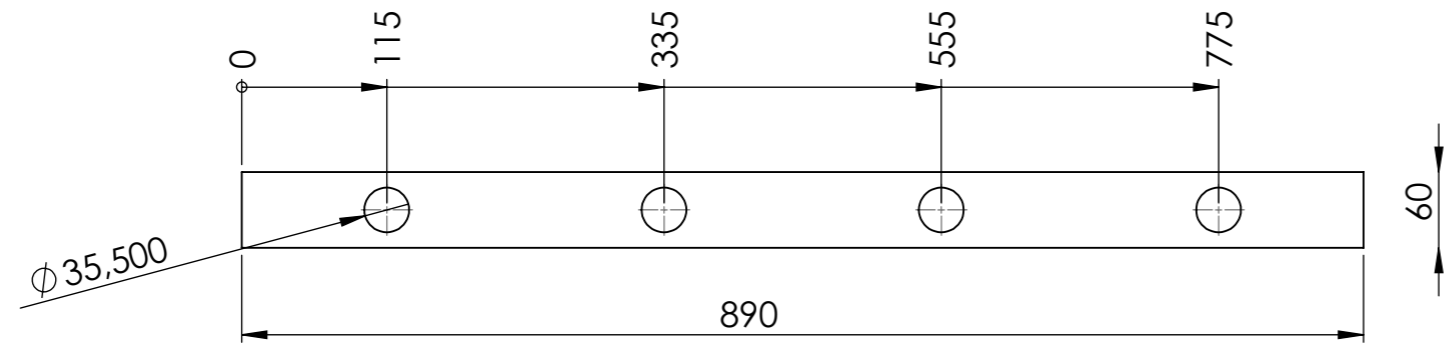

HA3 : plat central herse étrille

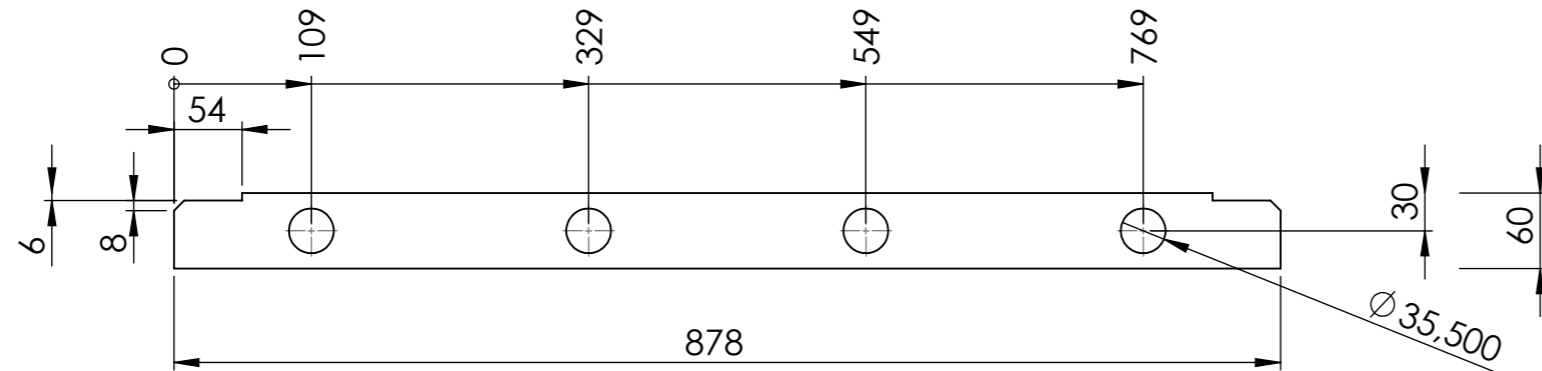

HA4 : patte barre extérieure herse étrille

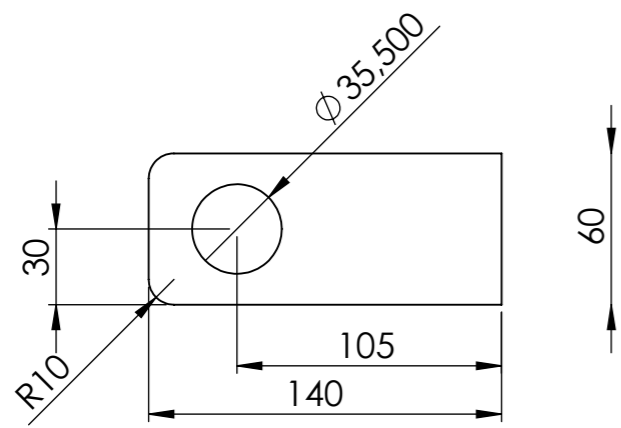

HA5 : compas réglage herse étrille

